

Canon

EOS 7D



Canon EOS 7D

NÁVOD K POUŽITÍ

ČESKY

NÁVOD K POUŽITÍ

Děkujeme za zakoupení výrobku společnosti Canon.

Model EOS 7D je vysoce výkonná digitální jednooká zrcadlovka vybavená snímačem CMOS s rozlišením přibližně 18,0 efektivních megapixelů umožňujícím zachytit jemné detaily, duálním procesorem DIGIC 4, 100% pokrytím hledáčku, vysoce přesným a rychlým 19bodovým automatickým zaostřováním (křížovým, podporovaným všemi AF body), kontinuálním snímáním rychlostí přibližně 8 snímků/s, snímáním s živým náhledem a snímáním filmů v kvalitě Full HD (Full High-Definition).

Fotoaparát se při fotografování vyznačuje velmi rychlou odezvou v jakékoli situaci a okamžiku, nabízí mnoho funkcí pro náročné fotografování a rozšiřuje možnosti fotografování pomocí systémového příslušenství.

Vytvořte několik zkušebních snímků, abyste se s fotoaparátem seznámili

Při použití digitálního fotoaparátu si lze vytvořený snímek hned prohlédnout. Během čtení tohoto návodu udělejte několik zkušebních snímků a prohlédněte si výsledek. Umožní vám to lépe porozumět funkcím fotoaparátu.

Chcete-li se vyhnout pořízení nepovedených snímků a nehodám, přečtěte si nejprve části Bezpečnostní upozornění (str. 261, 262) a Pokyny k zacházení s fotoaparátem (str. 12, 13).

Zkouška fotoaparátu před použitím a záruka

Po vyfotografování si snímek prohlédněte a zkontrolujte, zda byl správně zaznamenán. Společnost Canon nenese odpovědnost za jakoukoli způsobenou ztrátu či škodu, pokud došlo k poškození fotoaparátu nebo paměťové karty a snímky nelze zaznamenat ani stáhnout do počítače.

Autorská práva

Autorská práva ve vaší zemi mohou omezovat použití zaznamenaných snímků osob a určitých objektů pouze na soukromé účely. Je také třeba mít na paměti, že při určitých veřejných produkcích, na výstavách apod. může být fotografování zakázáno i pro soukromé účely.

Karta CF

V tomto návodu se jako „karta“ označuje karta CF. **Karta CF (pro záznam snímků) není součástí dodávky.** Je třeba ji zakoupit samostatně.

Kontrola obsahu balení

Než začnete s fotoaparátem pracovat, zkontrolujte, zda balení obsahuje všechny následující položky. Pokud některá položka chybí, obraťte se na prodejce.

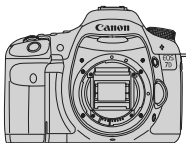

Fotoaparát
(s oční muší
a krytkou těla)



**Bateriový zdroj
LP-E6**
(s ochranným krytem)



**Nabíječka baterií
LC-E6/LC-E6E***



**Široký řemen
EW-EOS7D**

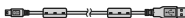

**Propojovací kabel
IFC-200U**



**Stereofonní AV kabel
AVC-DC400ST**



**EOS DIGITAL
Solution Disk**
(Software)



**EOS DIGITAL
Software Instruction
Manuals Disk**

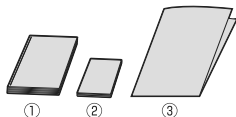

(1) **Návod k použití** (tento návod)

(2) **Kapesní příručka**

Stručná příručka pro fotografování.

(3) **Příručka na disku CD-ROM**





Příručka k dodanému softwaru (EOS DIGITAL Solution Disk) a disk EOS DIGITAL Software Instruction Manuals Disk.

* Součástí dodávky je nabíječka baterií LC-E6 nebo LC-E6E. (Nabíječka LC-E6E je dodávána s napájecím kabelem.)

- Jestliže jste si poříдили sadu s objektivem, zkontrolujte, zda balení objektiv obsahuje.
- V závislosti na typu sady s objektivem může součástí dodávky tvořit také návod k použití objektivu.
- Dejte pozor, abyste žádnou z výše uvedených položek neztratili.

Konvence použité v tomto návodu

Ikony v tomto návodu

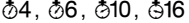
-  : Označuje hlavní volič.
-  : Označuje rychloovladač.
-  : Označuje multiovladač.
-  : Označuje tlačítko nastavení.
-  : Označuje, že příslušná funkce zůstane aktivní po dobu 4 s, 6 s, 10 s nebo 16 s po uvolnění stisknutého tlačítka.

* V tomto návodu odpovídají ikony a značky představující tlačítka, voliče a nastavení ikonám a značkám na fotoaparátu a displeji LCD.

MENU : Označuje funkci, kterou lze změnit stisknutím tlačítka **<MENU>** a změnou příslušného nastavení.

☆ : Po zobrazení v pravém horním rohu stránky označuje, že funkce je k dispozici, pouze pokud je volič režimů přesunut do polohy **P**, **Tv**, **Av**, **M** nebo **B**.

* Funkci nelze použít v plně automatických režimech (/CA).

(str. **): Odkazuje na čísla stránek s dalšími informacemi.

 : Tip nebo rada k vytvoření dokonalejších fotografií.

 : Rada pro vyřešení problému.

 : Upozornění umožňující předejít potížím při fotografování.

 : Doplňkové informace.

Základní předpoklady

- Všechny činnosti popsané v tomto návodu vyžadují, aby byl vypínač napájení již nastaven do polohy **<ON>** (str. 27).
- Operace s rychloovladačem  popsané v tomto návodu vyžadují, aby byl přepínač rychloovladače již nastaven do polohy **< / >**.
- Vychází se z předpokladu, že veškerá nastavení v nabídkách a uživatelské funkce mají výchozí hodnoty.
- Pro účely vysvětlení je fotoaparát v pokynech zobrazen s nasazeným objektivem EF-S 15-85 mm f/3,5-5,6 IS USM.

Kapitoly



Kapitoly 1 a 2 jsou určeny pro uživatele, kteří pracují s digitální jednookou zrcadlovkou poprvé, a popisují základní operace s fotoaparátem a postupy při fotografování.

	Úvod Základní informace o fotoaparátu.	2
1	Začínáme	23
2	Základní fotografování Plně automatické fotografování.	49
3	Nastavení pro snímky	57
4	Nastavení režimů AF a řízení	83
5	Pokročilé techniky Pokročilé funkce fotografování.	95
6	Snímání s živým náhledem Fotografování pomocí displeje LCD.	131
7	Snímání filmů	149
8	Přehrávání snímků	161
9	Čištění snímače	183
10	Tisk snímků	189
11	Uživatelské nastavení fotoaparátu	203
12	Referenční informace	227

Úvod

Kontrola obsahu balení	3
Konvence použité v tomto návodu	4
Kapitoly	5
Rejstřík funkcí	10
Pokyny k zacházení s fotoaparátem	12
Stručná příručka	14
Označení	16

1 Začínáme 23





Nabíjení baterie	24
Vložení a vyjmutí baterie	26
Zapnutí napájení	27
Vložení a vyjmutí karty CF	29
Nasazení a sejmutí objektivu	31
Funkce Image Stabilizer (Stabilizátor obrazu) objektivu	33
Základní operace	34
 Použití obrazovky rychlovladače	38
 Použití nabídek	40
Než začnete	42
Nastavení jazyka rozhraní	42
Nastavení data a času	42
Formátování karty	43
Nastavení doby vypnutí/automatického vypnutí napájení	44
Obnovení výchozího nastavení fotoaparátu	45
Zobrazení rastru a elektronického horizontu	47

2 Základní fotografování 49



<input type="checkbox"/> Plně automatické fotografování	50
<input type="checkbox"/> Technika fotografování v režimu Plně automatické	52
 Kreativní automatické fotografování	53
Nastavení doby prohlídky snímku	56

3 Nastavení pro snímky 57





Nastavení kvality záznamu snímků	58
ISO: Nastavení citlivosti ISO	62

 Výběr stylu Picture Style	64
 Uživatelské nastavení stylu Picture Style	66
 Uložení stylu Picture Style	68
WB : Nastavení vyvážení bílé	70
 Uživatelské nastavení vyvážení bílé.....	71
 Nastavení teploty barvy.....	72
 Korekce vyvážení bílé.....	73
Auto Lighting Optimizer (Automatická optimalizace jasu)	75
Korekce periferního osvětlení objektivu	76
Vytvoření a výběr složky	78
Způsob číslování souborů.....	80
Nastavení barevného prostoru.....	82

4 Nastavení režimů AF a řízení 83



AF: Výběr režimu AF	84
 Výběr oblasti AF.....	87
Režimy výběru oblasti AF	89
Situace, kdy automatické zaostřování nefunguje.....	92
MF: Ruční zaostřování	92
 Výběr režimu řízení	93
 Použití samospouště.....	94

5 Pokročilé techniky 95



P : Programová automatická expozice	96
Tv : Automatická expozice s předvolbou času	98
Av : Automatická expozice s předvolbou clony	100
Kontrola hloubky ostrosti.....	101
M : Ruční expozice	102
 Výběr režimu měření	103
Nastavení kompenzace expozice	104
 Automatický braketing expozice (AEB)	105
 Expoziční paměť (blokování AE)	106
B : Dlouhé expozice (čas B)	107
Blokování zrcadla.....	109
 Fotografování s dálkovým ovládáním	110
 Použití vestavěného blesku	111

Nastavení blesku	115
Použití bezdrátového blesku	119
Externí blesky Speedlite	129











6 Snímání s živým náhledem 131

 Snímání s živým náhledem	132
Nastavení funkcí snímání	135
 Nastavení funkcí nabídky	136
Použití automatického zaostřování	138
Ruční zaostřování	145

7 Snímání filmů 149

 Snímání filmů	150
Nastavení funkcí snímání	155
 Nastavení funkcí nabídky	156



8 Přehrávání snímků 161

 Přehrávání snímků	162
INFO, Zobrazení informací o snímku	163
  Zobrazení více snímků na jedné obrazovce (zobrazení náhledů)	165
 /  Zvětšené zobrazení	167
 Otočení snímku	168
 Potěšení z filmů	169
 Přehrávání filmů	171
 Úprava prvních a posledních scén filmu	173
Prezentace (Automatické přehrávání)	174
Zobrazení snímků na televizoru	176
 Ochrana snímků proti vymazání	178
 Mazání snímků	179
Změna nastavení přehrávání snímků	181
Úprava jasu displeje LCD	181
Automatické otáčení snímků na výšku	182

9 Čištění snímače 183

 Automatické čištění snímače	184
Vložení dat pro odstranění prachu	185
Ruční čištění snímače	187

10 Tisk snímků 189

Příprava k tisku	190
 Tisk	192
Výřez snímku	197
 Formát DPOF (Digital Print Order Format)	199
 Přímý tisk pomocí formátu DPOF	202

11 Uživatelské nastavení fotoaparátu 203

Nastavení uživatelských funkcí	204
Uživatelské funkce	205
Nastavení uživatelských funkcí	206
C.Fn I: Expozice	206
C.Fn II: Snímek	208
C.Fn III: Autofocus/Pohon	209
C.Fn IV: Obsluha/Jiné	215
Uložení uživatelské nabídky Moje menu	222
 Uložení uživatelského nastavení fotoaparátu	223
Nastavení informací o autorských právech	225

12 Referenční informace 227

Funkce tlačítka INFO	228
Kontrola údajů baterie	230
Použití domovní zásuvky elektrické sítě	234
Výměna baterie paměti data/času	235
Tabulka dostupnosti funkcí	236
Nastavení nabídky	238
Pokyny k řešení potíží	243
Chybové kódy	249
Mapa systému	250
Technické údaje	252
Bezpečnostní upozornění	261
Rejstřík	264

Rejstřík funkcí

Napájení

- **Baterie**
 - Nabíjení → str. 24
 - Kontrola stavu baterie → str. 28
 - Kontrola údajů baterie → str. 230
- **Zásuvka elektrické sítě** → str. 234
- **Automatické vypnutí napájení** → str. 44

Objektiv

- **Nasazení/sejmutí** → str. 31
- **Zoom** → str. 32
- **Image Stabilizer (Stabilizátor obrazu)** → str. 33

Základní nastavení (funkce nabídky)

- **Jazyk** → str. 42
- **Datum/čas** → str. 42
- **Nastavení jasu displeje LCD** → str. 181
- **Zvuková signalizace** → str. 238
- **Uvolnit závěrku bez karty** → str. 29

Záznam snímků

- **Formátování** → str. 43
- **Vytvoření/výběr složky** → str. 78
- **Číslo souboru** → str. 80

Kvalita snímků

- **Kvalita záznamu snímků** → str. 58
- **RAW+JPEG jedním dotykem** → str. 61
- **Citlivost ISO** → str. 62
- **Styl Picture Style** → str. 64
- **Vyvážení bílé** → str. 70
- **Barevný prostor** → str. 82

● Funkce vylepšování snímků

- **Auto Lighting Optimizer (Automatická optimalizace jasu)** → str. 75
- **Korekce periferního osvětlení objektivu** → str. 76
- **Potlačení šumu pro dlouhé expozice** → str. 208
- **Potlačení šumu pro vysoké citlivosti ISO** → str. 208
- **Priorita zvýraznění tónu** → str. 209

Automatické zaostřování (AF)

- **Režim AF** → str. 84
- **Volba AF bodu** → str. 87
- **Režim výběru oblasti AF** → str. 89
 - **Omezený** → str. 212
- **Ruční zaostřování** → str. 92

Měření

- **Režim měření** → str. 103

Řízení

- **Režimy řízení** → str. 93
- **Maximální počet snímků sekvence** → str. 60

Fotografování

- **Elektronický horizont** → str. 48
- **Kreativní automatický režim** → str. 53
- **Programová automatická expozice** → str. 96
- **Automatická expozice s předvolbou času** → str. 98
- **Automatická expozice s předvolbou clony** → str. 100
- **Ruční expozice** → str. 102
- **Dlouhá expozice** → str. 107
- **Blokování zrcadla** → str. 109
- **Obrazovka rychlovladače** → str. 38

- Samospoušť → str. 94
- Dálkové ovládání → str. 110

Nastavení expozice

- Kompenzace expozice → str. 104
- Automatický braketing expozice (AEB) → str. 105
- Expoziční paměť (blokování AE) → str. 106

Blesk

- Vestavěný blesk → str. 111
 - Kompenzace expozice s bleskem → str. 113
 - Blokování expozice s bleskem → str. 114
- Externí blesk → str. 129
- Ovládání blesku → str. 115
 - Bezdrátový blesk → str. 119

Snímání s živým náhledem

- Snímání s živým náhledem → str. 131
- Automatické zaostřování → str. 138
- Ruční zaostřování → str. 145
- Simulace expozice → str. 136
- Zobrazit rastr → str. 136
- Tiché focení → str. 137

Snímání filmů

- Snímání filmů → str. 149
- Nabídka pro filmy → str. 156
- Fotografie → str. 154

Přehrávání snímků

- Doba prohlídky snímku → str. 56
- Zobrazení jednoho snímku → str. 162
 - Zobrazení informací o snímku → str. 163
- Přehrávání filmů → str. 171
- Úprava první/poslední scény filmu → str. 173
- Zobrazení náhledů → str. 165
- Procházení snímků (přeskakování snímků) → str. 166
- Zvětšené zobrazení → str. 167
- Automatické přehrávání → str. 174
- Zobrazení snímků na televizoru → str. 176
- Ochrana → str. 178
- Mazání → str. 179

Uživatelské nastavení

- Uživatelská funkce (C.Fn) → str. 204
- Zákaznické nastavení → str. 215
- Moje menu → str. 222
- Uložení uživatelského nastavení fotoaparátu → str. 223

Čištění snímače/ odstranění prachu

- Čištění snímače → str. 183
- Přidání dat pro odstranění prachu → str. 185

Hledáček

- Dioptrická korekce → str. 34
- Zobrazit rastr → str. 47
- Elektronický horizont → str. 221

Pokyny k zacházení s fotoaparátem

Péče o fotoaparát

- Fotoaparát je citlivé zařízení. Nevystavujte jej pádům a nárazům.
- Fotoaparát není vodotěsný a nelze jej používat pod vodou. Pokud vám fotoaparát nedopatřením upadne do vody, obraťte se neprodleně na nejbližší servisní středisko Canon. Případné kapky vody setřete suchým hadříkem. Pokud byl fotoaparát vystaven slanému vzduchu, otřete jej dobře vyždímaným vlhkým hadříkem.
- Neponechávejte fotoaparát v blízkosti zařízení produkujících silné magnetické pole, jako jsou permanentní magnety nebo elektromotory. Nepoužívejte ani neukládejte fotoaparát také v blízkosti zařízení vyzařujících silné elektromagnetické vlnění, například velké antény. Silné magnetické pole může způsobit nesprávnou funkci fotoaparátu nebo zničení obrazových dat.
- Neponechávejte fotoaparát v nadměrně horkém prostředí, například v automobilu na přímém slunci. Vysoké teploty mohou způsobit nesprávnou funkci fotoaparátu.
- Fotoaparát obsahuje citlivé elektrické obvody. Nikdy se nepokoušejte fotoaparát sami rozebírat.
- Chcete-li odfouknout prach z objektivu, hledáčku, zrcátka a matnice, použijte ofukovací balonek. Nepoužívejte k čištění těla fotoaparátu nebo objektivu čističe obsahující organická rozpouštědla. V případě výskytu odolných nečistot odnesete fotoaparát do nejbližšího servisního střediska Canon.
- Nedotýkejte se elektrických kontaktů fotoaparátu prsty. Zabráníte tak korozi kontaktů. Zkorodované kontakty mohou způsobit nesprávnou funkci fotoaparátu.
- Pokud je fotoaparát náhle přemístěn z chladného prostředí do teplého, může na fotoaparátu a jeho vnitřních součástech dojít ke kondenzaci vlhkosti. Chcete-li kondenzaci zabránit, vložte fotoaparát do utěsněného plastového sáčku a vyčkejte, dokud se neohřeje na vyšší teplotu. Teprve pak jej ze sáčku vyjměte.
- Pokud se na fotoaparátu z kondenzuje vlhkost, nepoužívejte jej. Předejete tak poškození fotoaparátu. Jestliže ke kondenzaci došlo, sejměte objektiv, vyjměte kartu a baterii z fotoaparátu a před opětovným použitím fotoaparátu vyčkejte, dokud kondenzace nezmizí.
- Pokud fotoaparát nebudete delší dobu používat, vyjměte baterii a uložte jej na chladném, suchém, dobře větraném místě. Čas od času i na uloženém fotoaparátu několikrát stiskněte tlačítko spouště, abyste ověřili, zda fotoaparát stále funguje.
- Neskladujte fotoaparát v místech s výskytem korozivních chemikálií, například v temné komoře nebo v chemické laboratoři.
- Jestliže fotoaparát nebyl dlouhou dobu používán, vyzkoušejte před jeho opětovným použitím všechny funkce. Pokud jste fotoaparát delší dobu nepoužívali a chystáte se fotografovat důležité snímky, nechte jej zkontrolovat u prodejce výrobků Canon nebo jej zkontrolujte sami a ověřte, zda všechny funkce správně fungují.

Panel LCD a displej LCD

- Displeje LCD jsou vyráběny pomocí technologie s mimořádně vysokou přesností, která zaručuje funkčnost více než 99,99 % efektivních pixelů. Přesto může dojít v rámci zbývajících množství představujících 0,01 % či méně pixelů k výskytu několika nefunkčních pixelů. Nefunkční pixely mají pouze jednu barvu, například pouze černou, červenou apod. a nepředstavují závadu. Tyto pixely nemají vliv na zaznamenané snímky.
- Pokud je displej LCD ponechán v zapnutém stavu dlouhou dobu, může se projevit „vypálení“ určitých míst displeje, kdy jsou na displeji patrné stopy dříve zobrazeného obrazu. Tento jev je však pouze dočasný a vymizí, pokud fotoaparát nebudete několik dnů používat.
- Za nízkých nebo vysokých teplot může displej LCD reagovat se zpožděním nebo se jevit tmavý. Při pokojové teplotě se obnoví normální zobrazení.

Karty

Dodržení následujících pokynů ochráníte kartu i data, která jsou na ní zaznamenána:

- Chraňte kartu před pádem, ohnutím nebo vlhkostí. Nevystavujte kartu působení nadměrné síly, nárazům ani vibracím.
- Kartu neskladujte ani nepoužívejte v blízkosti zařízení vytvářejících silné magnetické pole, jako jsou například televizor, reproduktory nebo permanentní magnety. Dejte pozor také na místa s výskytem statické elektřiny.
- Neponechávejte kartu na přímém slunečním světle nebo v blízkosti zdroje tepla.
- Kartu uchovávejte v pouzdře.
- Neskladujte ji na horkých, prašných nebo vlhkých místech.

Objektiv

Po sejmutí objektivu z fotoaparátu nasadte na krytky objektivu nebo položte objektiv zadní stranou nahoru, aby se nepoškrábal povrch čoček objektivu či jeho elektrické kontakty.

Kontakty



Upozornění pro nepřetržité dlouhodobé používání

Pokud delší dobu používáte kontinuální snímání, snímání s živým náhledem nebo snímání filmů, fotoaparát se může značně zahřát. Přestože se v tomto případě nejedná o závadu, může při držení horkého fotoaparátu po dlouhou dobu dojít k mírnému popálení pokožky.

1

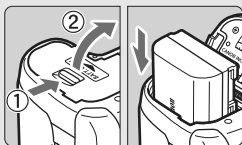

Vložte baterii. (str. 26)

Chcete-li baterii nabít, vyhledejte informace na straně 24.

2

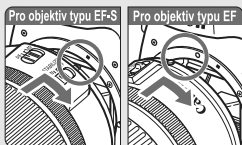

Nasaďte objektiv. (str. 31)

Při nasazování objektivu typu EF-S zarovnejte značku na objektivu s bílou značkou na těle fotoaparátu. U jiných objektivů zarovnejte značku na objektivu s červenou značkou na těle fotoaparátu.

3

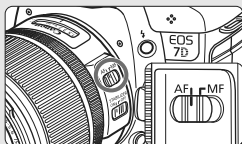

Přesuňte přepínač režimu zaostřování na objektivu do polohy <AF>. (str. 31)

4

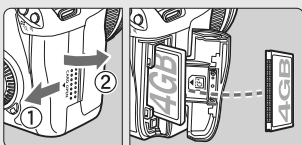

Otevřete kryt slotu a vložte kartu. (str. 29)

Otočte kartu štítkem směrem k sobě a vložte ji do fotoaparátu koncem s malými otvory.

5

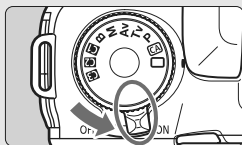

Přesuňte vypínač napájení do polohy <ON>. (str. 27)

6

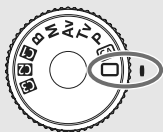

Přesuňte volič režimů do polohy

<□> (Plně automat.) (str. 50)

Fotoaparát nastaví vše potřebné automaticky.

7



Zaostřete na fotografovaný objekt. (str. 35)

Podívejte se do hledáčku a zaměřte střed hledáčku na objekt. Stiskněte tlačítko spouště do poloviny. Fotoaparát zaostří na fotografovaný objekt.

V případě potřeby se automaticky vykllopí vestavěný blesk.

8

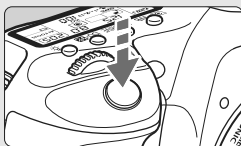

Vyfotografujte snímek. (str. 35)

Úplným stisknutím tlačítka spouště vyfotografujte snímek.

9



Prohlédněte si snímek. (str. 56)

Vyfotografovaný snímek se zobrazí na displeji LCD na dobu přibližně 2 s. Chcete-li snímek zobrazit znovu, stiskněte tlačítko <▶> (str. 162).

- Chcete-li zobrazit dosud vyfotografované snímky, přejděte k části „Přehrávání snímků“ (str. 162).
- Pokud chcete některý snímek vymazat, přejděte k části „Mazání snímků“ (str. 179).

Označení

Referenční čísla stránek s podrobnými informacemi jsou uvedena v závorce (str. **).

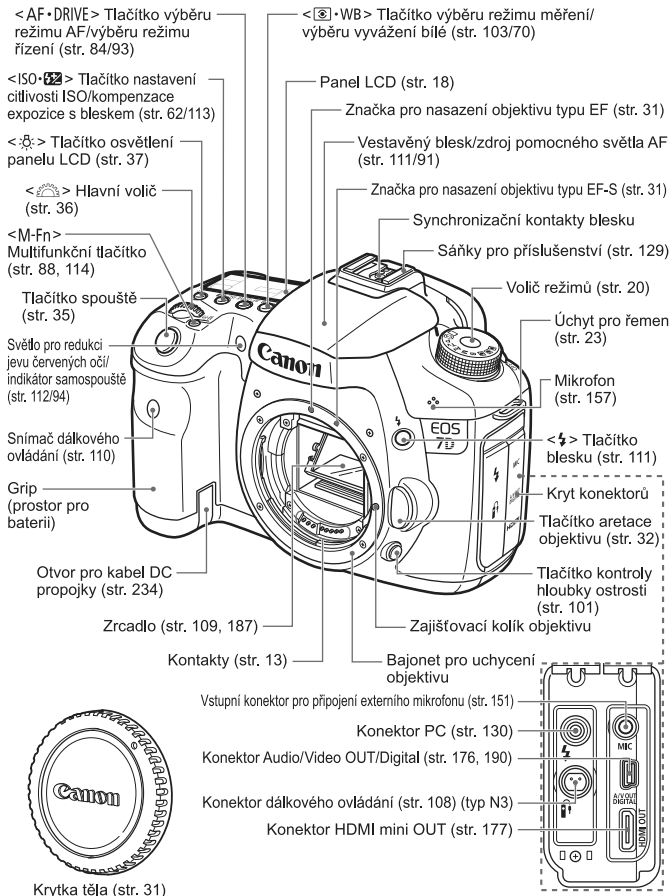

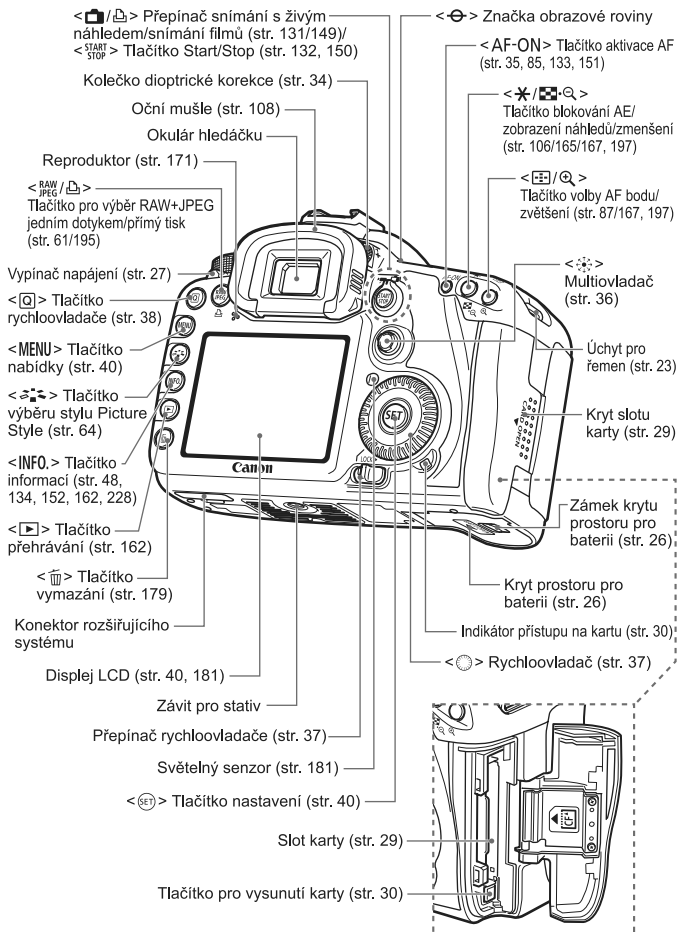

Panel LCD

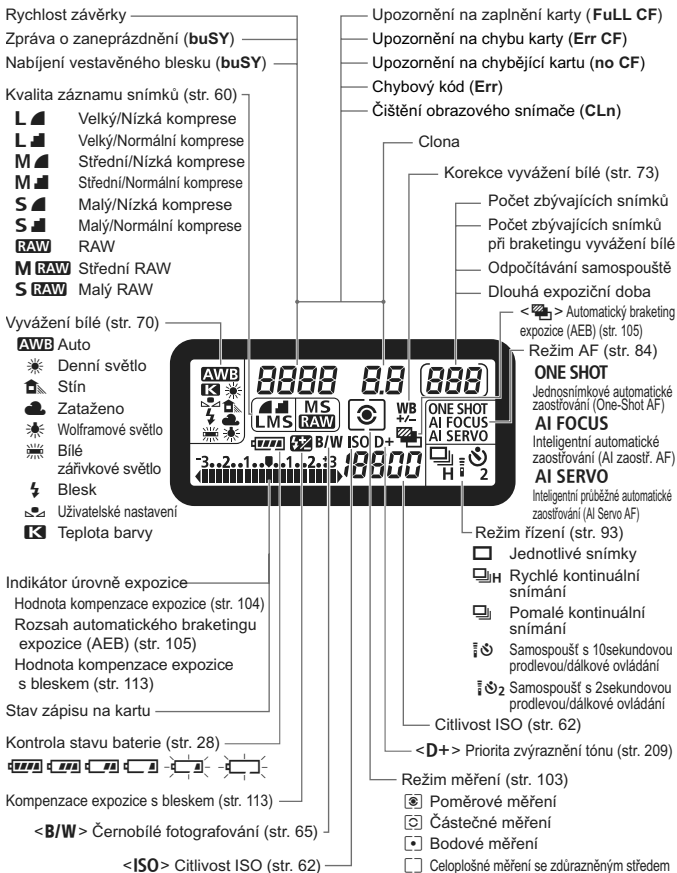

Na displeji se zobrazí pouze nastavení, která jsou aktuálně použita.

Informace v hledáčku

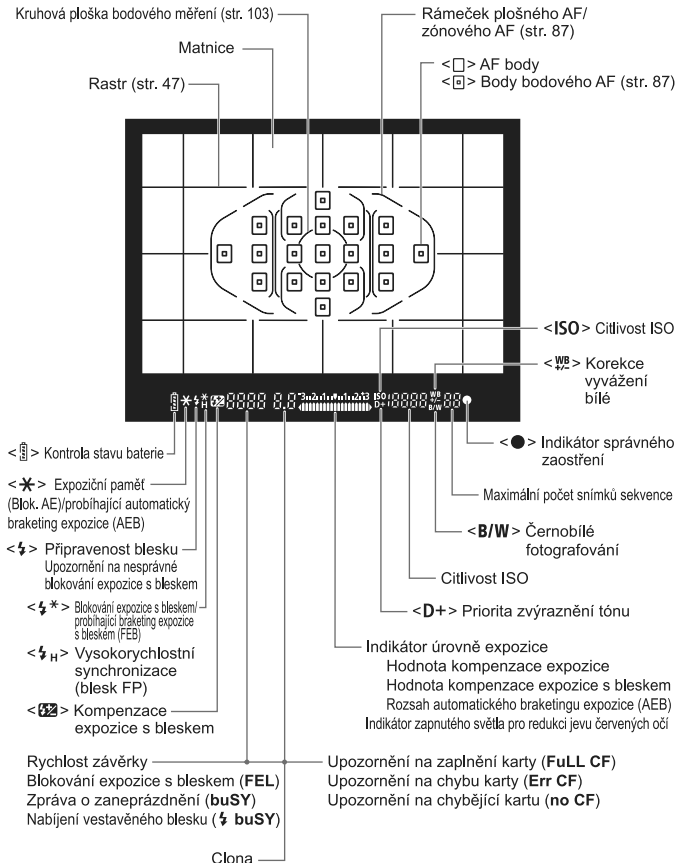

Na displeji se zobrazí pouze nastavení, která jsou aktuálně použita.

Volič režimů

Uživatelské nastavení fotoaparátu

Většinu nastavení fotoaparátu můžete uložit v rámci poloh ,  nebo  (str. 223).

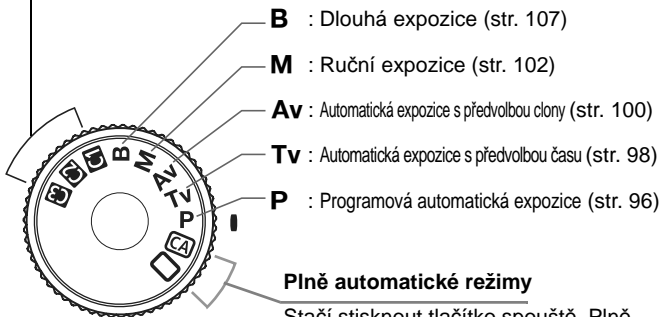

Objektiv

Objektiv se stupnicí vzdálenosti

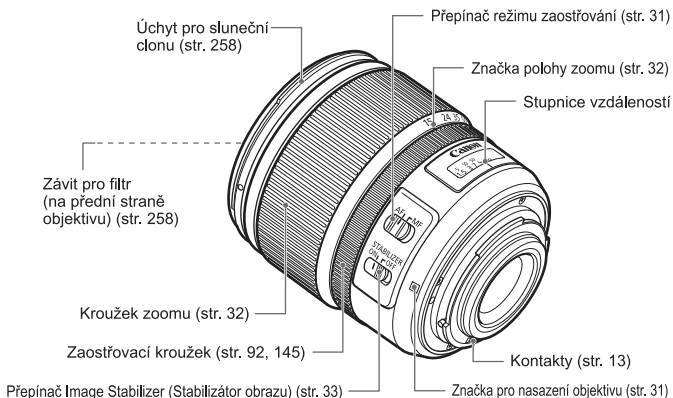

Objektiv bez stupnice vzdálenosti

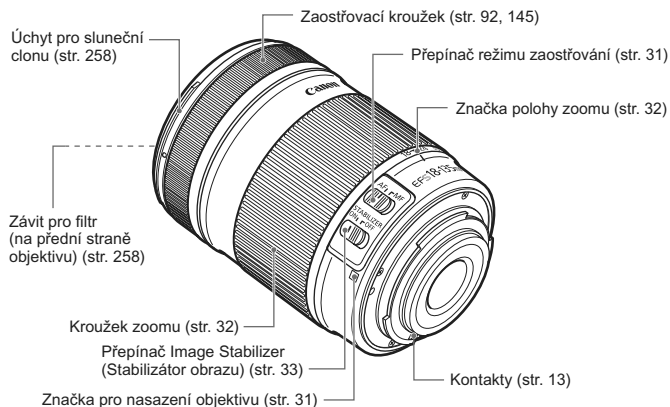

Nabíječka baterií LC-E6

Nabíječka pro bateriový zdroj LP-E6 (str. 24).

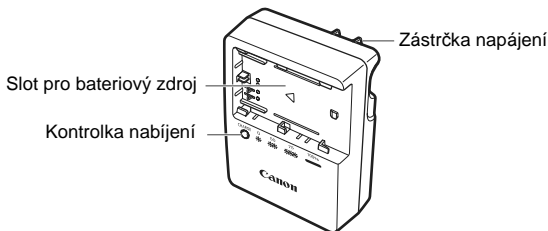

Správná orientace této napájecí jednotky je ve vertikální poloze nebo při položení na zemi.

Nabíječka baterií LC-E6E

Nabíječka pro bateriový zdroj LP-E6 (str. 24).

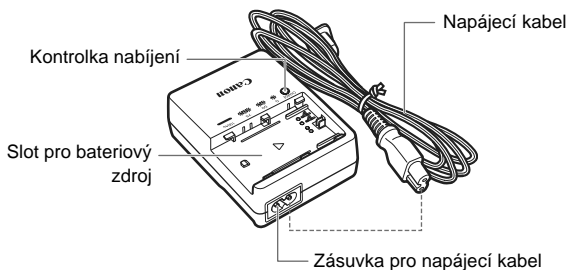

1

Začínáme

V této kapitole jsou popsány přípravné úkony před zahájením fotografování a základní operace s fotoaparátem.

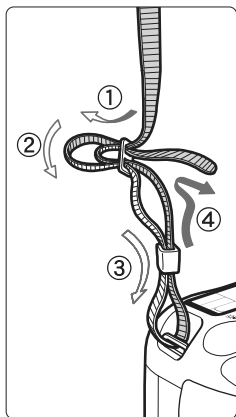

Přípevnění řemenu

Provlékněte jeden konec řemenu zespoda okem úchyty pro řemen na fotoaparátu. Potom jej provlékněte přezkou na řemenu podle obrázku. Zatáhněte za řemen, abyste jej napnuli, a zkontrolujte, zda se nemůže z přezky uvolnit.

- K řemenu je také připevněn kryt okuláru (str. 108).

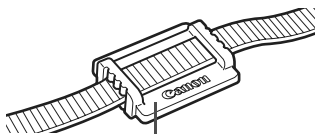

Kryt okuláru

Nabíjení baterie

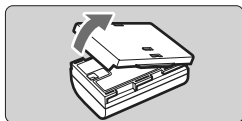

1 Sejměte ochranný kryt.

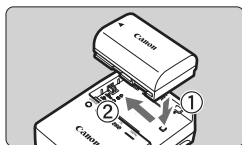

2 Zasuňte baterii.

- Zasuňte řádně baterii způsobem znázorněným na obrázku.
- Chcete-li baterii z nabíječky vyjmout, postupujte obráceným způsobem.

LC-E6

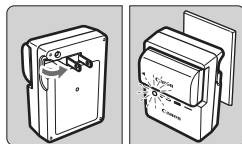

3 Nabijte baterii.

Nabíječka baterií LC-E6

- Vyklopte kolíky vidlice nabíječky baterií ve směru šipky na obrázku a zasuňte kolíky do zásuvky elektrické sítě.

LC-E6E

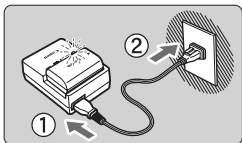

Nabíječka baterií LC-E6E

- Připojte napájecí kabel k nabíječce a zasuňte zástrčku napájecího kabelu do zásuvky elektrické sítě.
- ▶ Automaticky bude zahájeno nabíjení a kontrolka nabíjení začne blikat oranžově.

Stav nabití baterie	Kontrolka nabíjení	
	Barva	Indikátor
0 až 50 %	Oranžová	Bliká jednou za sekundu.
50 až 75 %		Bliká dvakrát za sekundu.
75 % nebo více		Bliká třikrát za sekundu.
Zcela nabitó	Zelená	Svíí.

- Úplné nabití zcela vybité baterie trvá přibližně 2,5 hodiny při 23 °C. Doba nutná k nabití baterie závisí na okolní teplotě a stavu nabití baterie.
- Z bezpečnostních důvodů bude nabíjení baterie při nízkých teplotách (5 °C - 10 °C) trvat déle (až 4 hodiny).

Tipy k používání baterie a nabíječky

- **Nabíjejte baterii v den, kdy ji budete používat, nebo o den dříve.**
Nabitá baterie se postupně vybití a ztratí svůj náboj i během doby, po kterou ji nepoužíváte nebo skladujete.
- **Po nabití baterii vyjměte a odpojte napájecí kabel nebo kolíky vidlice ze zásuvky elektrické sítě.**

- **Kryt na baterii můžete nasadit dvěma různými způsoby a označit tak, zda je baterie nabitá.**

Pokud je baterie nabitá, nasadte kryt tak, aby se otvor ve tvaru baterie <  > nacházel nad modrou nálepkou na baterii. Jestliže je baterie vybitá, nasadte kryt opačně.

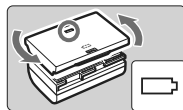

- **Pokud fotoaparát nepoužíváte, vyjměte baterii.**

Je-li baterie ponechána ve fotoaparátu delší dobu, protéká jí stále malý proud a v důsledku této skutečnosti se může snížit životnost baterie. Skladujte baterii s nasazeným ochranným krytem. Jestliže baterii po jejím úplném nabití uložíte, můžete snížit její výkon.

- **Nabíječku baterií můžete používat i v zahraničí.**

Nabíječku baterií lze připojit do elektrické sítě napájené střídavým proudem a napětím 100 V až 240 V 50/60 Hz. V případě potřeby připojte volně prodejný adaptér zástrčky vhodný pro danou zemi nebo oblast. Nepřipojujte k nabíječce baterií přenosný transformátor. Mohlo by dojít k poškození nabíječky baterií.

- **Pokud se baterie rychle vybije i po úplném nabití, došlo k jejímu opotřebení.**

Zkontrolujte schopnost dobítí baterie (str. 230) a zakupte si novou baterii.



- Pokud zbývající kapacita baterie (str. 230) dosahuje 94 % nebo více, baterie nebude dobítá.
- Po odpojení zástrčky napájecího kabelu nabíječky se jí (kolíků vidlice) po dobu minimálně 3 s nedotýkejte.

Vložení a vyjmutí baterie

Vložení baterie

Vložte zcela nabitý bateriový zdroj LP-E6 do fotoaparátu. **Pokud je vložena baterie, bude hledáček fotoaparátu jasný. Po vyjmutí baterie hledáček ztmavne.**

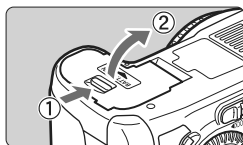

1 Otevřete kryt prostoru pro baterii.

- Posuňte zámek krytu ve směru šipky, jak je znázorněno na obrázku, a otevřete kryt.

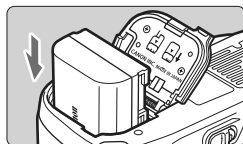

2 Vložte baterii.

- Vložte baterii koncem s kontakty.
- Zasuňte baterii, dokud nezapadne na místo.

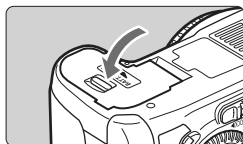

3 Zavřete kryt.

- Stiskněte kryt tak, aby se zavřel.

 Lze použít pouze bateriový zdroj LP-E6.

Vyjmutí baterie

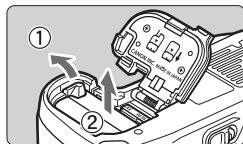

Otevřete kryt a vyjměte baterii.

- Zatlačte na páčku pro uvolnění baterie ve směru šipky, jak je znázorněno na obrázku, a vyjměte baterii.
- Nezapomeňte na baterii opět nasadit kryt, abyste předešli jejímu zkratování.

Zapnutí napájení

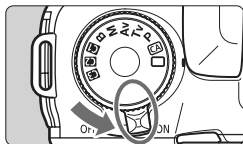

- <ON> : Fotoaparát se zapne.
<OFF> : Fotoaparát je vypnutý a nepracuje. Nastavte vypínač do této polohy, jestliže fotoaparát nepoužíváte.

Automatické samočištění snímače

- Kdykoli přesunete vypínač napájení do polohy <ON> nebo <OFF>, bude automaticky provedeno čištění snímače. Během čištění snímače se na displeji LCD zobrazí ikona <☐>. Fotografovat je možné i během čištění snímače. Stisknutím tlačítka spouště do poloviny (str. 35) zastavte čištění a pořídte snímek.
- Pokud opakovaně v krátkých intervalech změníte polohu vypínače napájení <ON>/<OFF>, nemusí se ikona <☐> zobrazit. Nejde o závadu, ale o standardní chování.

Automatické vypnutí napájení

- Z důvodu úspory baterie se fotoaparát automaticky vypne přibližně po 1 minutě nečinnosti. Chcete-li fotoaparát znovu zapnout, stačí stisknout tlačítko spouště do poloviny (str. 35).
- Dobu do automatického vypnutí napájení můžete změnit pomocí nastavení nabídky [**☛ Aut.vyp.napáj.**] (str. 44).







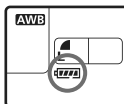

Pokud přesunete vypínač napájení do polohy <OFF> v době, kdy probíhá ukládání snímku na kartu, zobrazí se na displeji upozornění [**Záznam...**] a k vypnutí napájení dojde, jakmile bude uložení snímku na kartu dokončeno.

Kontrola stavu baterie

Po přesunutí vypínače napájení do polohy <ON> se zobrazí stav baterie udávaný jednou ze šesti úrovní: Blikající ikona baterie () signalizuje, že baterie je téměř vybitá.





Ikona						
Stav (%)	100 až 70	69 až 50	49 až 20	19 až 10	9 až 1	0

Životnost baterie

Teplota	23 °C	0 °C
Bez blesku	Přibližně 1000	Přibližně 900
Použití blesku pro 50 % snímků	Přibližně 800	Přibližně 750

- Hodnoty uvedené výše platí pro plně nabitý bateriový zdroj LP-E6, nevztahují se na snímání s živým náhledem a vychází ze způsobu měření stanoveného asociací CIPA (Camera & Imaging Products Association).
- Při použití bateriového gripu BG-E7 se dvěma instalovanými bateriemi LP-E6 lze pořídit přibližně dvojnásobný počet snímků. S alkalickými bateriemi typu AA/LR6 lze při teplotě 23 °C pořídit přibližně 400 snímků bez použití blesku nebo přibližně 300 snímků s použitím blesku pro 50 % snímků.



- Počet snímků, které lze pořídit, se sníží libovolným z následujících úkonů:
 - Stisknutím tlačítka spouště do poloviny na dlouhou dobu.
 - Častou aktivací pouze automatického zaostřování bez fotografování snímku.
 - Častým použitím displeje LCD.
 - Používáním funkce Image Stabilizer (Stabilizátor obrazu) objektivu.
- Činnost ústrojí objektivu je závislá na napájení z baterie fotoaparátu. Počet možných snímků může být nižší v závislosti na použitém objektivu.
- Životnost baterie při snímání s živým náhledem je uvedena na straně 133.
- Další informace o stavu baterie získáte v nabídce [ Info baterie] (str. 230).
- Pokud v bateriovém gripu BG-E7 použijete baterie typu AA/LR6, zobrazí se čtyřúrovňový indikátor stavu. (Úrovně stavu [] / [] se nezobrazí.)

Vložení a vyjmutí karty CF

Ačkoliv se dva používané typy karet CF (CompactFlash) liší tloušťkou, fotoaparát je kompatibilní s oběma typy. Je rovněž kompatibilní s kartami Ultra DMA (UDMA) a kartami typu pevného disku.

Vložení karty

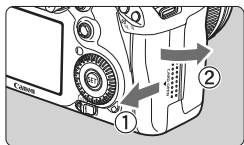

1 Otevřete kryt.

- Posuňte kryt ve směru šipky, jak je znázorněno na obrázku, a otevřete jej.

Strana se štítkem

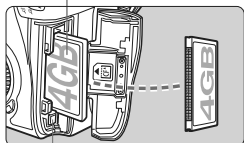

2 Vložte kartu.

- Způsobem znázorněným na obrázku otočte kartu štítkem směrem k sobě a vložte ji do fotoaparátu koncem s malými otvory.

Jestliže kartu vložíte nesprávným způsobem, může dojít k poškození fotoaparátu.

- ▶ Objeví se tlačítko pro vysunutí karty.

Tlačítko pro vysunutí karty

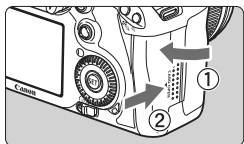

3 Zavřete kryt.

- Zavřete kryt a posuňte jej ve směru šipky, jak je znázorněno na obrázku, dokud nezaklapne.

- ▶ Po přesunutí vypínače napájení do polohy <ON> se na panelu LCD zobrazí počet zbývajících snímků.

Počet zbývajících snímků



- Počet zbývajících snímků závisí na zbývající kapacitě karty, kvalitě záznamu snímků, citlivosti ISO a dalších faktorech.
- Nastavení možnosti nabídky [Uvolnit závěrku bez karty] na hodnotu [Zakázat] zajišťuje ochranu pro případ, že zapomenete vložit kartu (str. 238).

Vyjmutí karty

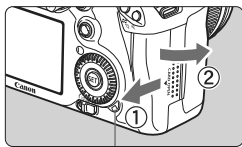

Indikátor přístupu na kartu

1 Otevřete kryt.

- Přesuňte vypínač napájení do polohy <OFF>.
- **Zkontrolujte, zda nesvítí indikátor přístupu na kartu, a pak otevřete kryt.**

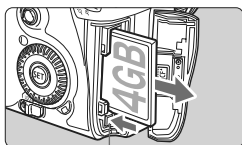

Tlačítko pro vysunutí karty

2 Vyjměte kartu.

- Stiskněte tlačítko pro vysunutí karty.
- ▶ Karta se vysune.
- Zavřete kryt.

- **Indikátor přístupu na kartu svítí nebo bliká při fotografování snímku, při přenášení dat na kartu a při záznamu, čtení nebo mazání dat na kartě. Jestliže indikátor přístupu na kartu svítí či bliká, vyhněte se následujícím činnostem. Mohlo by dojít k poškození dat snímku. Zároveň by mohlo dojít k poškození karty nebo fotoaparátu.**
 - Otevření krytu slotu karty.
 - Vyjmutí baterie.
 - Vystavení fotoaparátu otřesům nebo nárazům.
- Pokud jsou na kartě již zaznamenány snímky, nemusí jejich číslování začínat od hodnoty 0001 (str. 80).
- Jestliže se na displeji LCD zobrazí chybová zpráva týkající se karty, vyjměte kartu a znovu ji vložte. Pokud chyba přetrvává, použijte jinou kartu. Jestliže můžete přenést všechny snímky uložené na kartě do počítače, přeneste je a poté kartu naformátujte (str. 43). Je možné, že karta pak bude opět normálně fungovat.
- Kartu typu pevného disku vždy držte za okraje. Uchopíte-li kartu za plochý povrch, můžete ji poškodit. V porovnání s kartami CF jsou karty typu pevného disku více citlivé vůči vibracím a nárazům. Pokud takovou kartu používáte, nevystavujte fotoaparát vibracím ani nárazům (zejména při záznamu nebo zobrazování snímků).

Nasazení a sejmutí objektivu

Nasazení objektivu

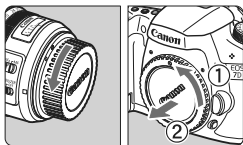

1 Sejměte krytky.

- Sejměte zadní krytku objektivu a krytku těla otočením ve směru znázorněném šipkou na obrázku.

Značka pro nasazení objektivu typu EF-S

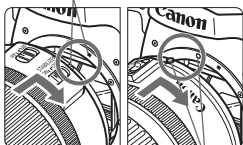

Značka pro nasazení objektivu typu EF

2 Nasaďte objektiv.

- Zarovnejte značku na objektivu typu EF-S s bílou značkou pro objektivy EF-S na těle fotoaparátu a otáčejte objektivem ve směru šipky, jak je znázorněno na obrázku, dokud nezaskočí na místo.
- Při nasazování jiného objektivu než EF-S zarovnejte značku na objektivu s červenou značkou pro objektivy typu EF.

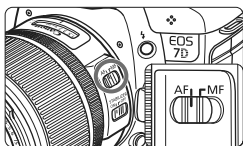

3 Přesuňte přepínač režimu zaostřování na objektivu do polohy <AF> (automatické zaostřování).

- Jestliže je přepínač nastaven do polohy <MF> (ruční zaostřování), nebude automatické zaostřování fungovat.

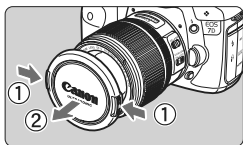

4 Sejměte přední krytku objektivu.

Pokyny k minimalizaci výskytu prachových částic

- Objektivy vyměňujte na místech s minimální prašností.
- Při ukládání fotoaparátu bez nasazeného objektivu nezapomeňte nasadit na fotoaparát krytku těla.
- Před nasazením odstraňte z krytky těla prach.

Nastavení zoomu

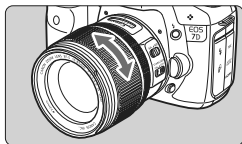

Chcete-li nastavit zoom, otáčejte prsty kroužkem zoomu objektivu.

Chcete-li měnit nastavení zoomu, změňte je před zaostřením. Otočením kroužku zoomu po zaostření může dojít k mírnému posunutí roviny zaostření.

Sejmutí objektivu

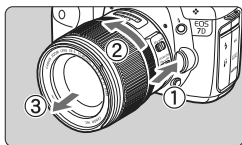

Stiskněte tlačítko aretace objektivu a otočte objektivem ve směru šipky, jak je znázorněno na obrázku.

- Otočte objektivem až na doraz a sejměte jej.
- Na sejmutý objektiv nasadte zadní krytku objektivu.

Pro majitele objektivu EF-S 18-200 mm f/3,5-5,6 IS:

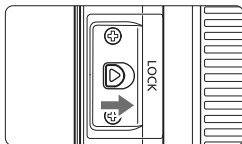

Můžete zabránit vysunutí objektivu při přenášení. Nastavte kroužek zoomu do krajní polohy širokoúhlého nastavení 18 mm a poté posuňte blokovací páčku kroužku zoomu do polohy **<LOCK>**. Kroužek zoomu lze zablokovat pouze v krajní poloze širokoúhlého nastavení.

- Nedívejte se žádným objektivem přímo do slunce. Mohli byste si poškodit zrak.
- Pokud se přední část objektivu (zaostřovací kroužek) během automatického zaostřování otáčí, nedotýkejte se jí.

Koeficient přepočtu ohniskové vzdálenosti

Vzhledem k tomu, že velikost obrazového snímače je menší než formát 35mm kinofilmu, bude se ohnisková vzdálenost objektivu jevit 1,6x větší.



Velikost obrazového snímače
(22,3 x 14,9 mm)

Velikost obrazu pro 35mm kinofilm
(36 x 24 mm)

Funkce Image Stabilizer (Stabilizátor obrazu) objektivu

Pokud používáte integrovanou funkci Image Stabilizer (Stabilizátor obrazu) objektivu IS, bude rozhybání fotoaparátu korigováno, takže pořídíte méně rozmazaný snímek. Ve zde vysvětleném postupu je jako příklad použit objektiv EF-S 15-85 mm f/3,5-5,6 IS USM.

* Zkratka IS označuje Image Stabilizer (Stabilizátor obrazu).

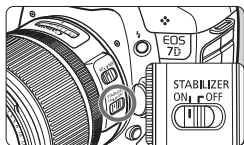

1 Přesuňte přepínač IS do polohy <ON>.

- Přesuňte vypínač napájení na fotoaparátu do polohy <ON>.

2 Stiskněte tlačítko spouště do poloviny.

- ▶ Dojde k aktivaci funkce Image Stabilizer (Stabilizátor obrazu).

3 Vyfotografujte snímek.

- Jakmile se obraz v hledáčku stabilizuje, stiskněte tlačítko spouště úplně a pořídte snímek.

- Funkce Image Stabilizer (Stabilizátor obrazu) není vhodná pro pohyblivé objekty.
- Funkce Image Stabilizer (Stabilizátor obrazu) nemusí být účinná v případě příliš velkých otřesů, jako například na houpající se lodi.
- Při použití objektivu EF 28-135 mm f/3,5-5,6 IS USM nebude funkce Image Stabilizer (Stabilizátor obrazu) příliš účinná, pokud pohybujete fotoaparátem při pořizování panoramatických snímků.

- Funkci Image Stabilizer (Stabilizátor obrazu) lze použít po přesunutí přepínače režimu zaostřování na objektivu do polohy <AF> nebo <MF>.
- Při upevnění fotoaparátu na stativ můžete šetřit baterii přesunutím přepínače IS do polohy <OFF>.
- Funkci Image Stabilizer (Stabilizátor obrazu) lze používat, i když je fotoaparát upevněn na monopodu.
- Některé objektivy IS umožňují přepínat režim IS ručně podle podmínek fotografování. Ovšem objektivy EF-S 15-85 mm f/3,5-5,6 IS USM, EF-S 18-135 mm f/3,5-5,6 IS a EF-S 18-200 mm f/3,5-5,6 IS přepínají režim IS automaticky.

Základní operace

Nastavení obrazu v hledáčku

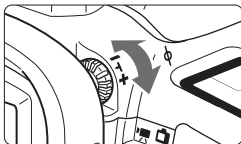

Otáčejte kolečkem dioptrické korekce.

- Otáčejte kolečkem doleva nebo doprava, dokud nevidíte AF body v hledáčku ostře.
- Pokud je otáčení kolečkem obtížné, sejměte oční mušli (str. 108).

 Pokud dioptrická korekce fotoaparátu stále nedokáže zajistit ostrý obraz v hledáčku, doporučujeme použít dioptrickou korekční čočku řady Eg (prodává se samostatně).

Držení fotoaparátu

Chcete-li získat ostré snímky, držte fotoaparát pevně, abyste omezili jeho chvění.

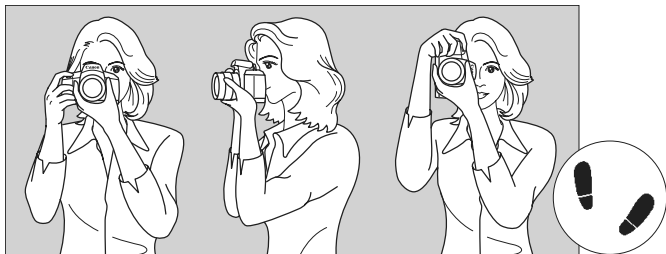

Fotografování na šířku

Fotografování na výšku

1. Pevně uchopte grip fotoaparátu pravou rukou.
2. Levou rukou podepřete zespodu objektiv.
3. Ukazováčkem pravé ruky lehce stiskněte tlačítko spouště.
4. Paže a lokty mírně přitiskněte k přední části těla.
5. Fotoaparát přitiskněte k obličeji a podívejte se do hledáčku.
6. Abyste dosáhli stabilního postoje, nakročte jednou nohou mírně dopředu.

 Informace o fotografování při sledování displeje LCD naleznete na straně 131.

Tlačítko spouště

Tlačítko spouště má dvě polohy. Lze jej stisknout do poloviny. Potom je možné tlačítko spouště stisknout úplně.

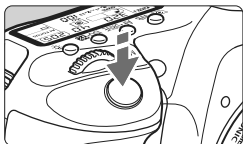

Stisknutí do poloviny

Dojde k aktivaci automatického zaostřování a automatického měření expozice, díky čemuž se nastaví rychlost závěrky a clona.

Nastavení expozice (rychlost závěrky a clona) se zobrazí na panelu LCD a v hledáčku (☉4).

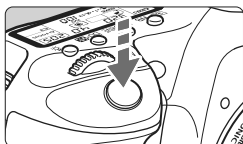

Úplné stisknutí

Dojde ke spuštění závěrky a vyfotografování snímku.

Zamezení rozhýbání fotoaparátu

Pohyb fotoaparátu v okamžiku expozice označujeme jako rozhýbání fotoaparátu. Rozhýbání fotoaparátu může způsobit rozmazání snímků.

Chcete-li rozhýbání fotoaparátu zamezit, zapamatujte si následující pokyny:

- Uchopte fotoaparát a stabilizujte jej způsobem uvedeným na předchozí straně.
- Automaticky zaostřete stisknutím tlačítka spouště do poloviny, a pak stiskněte tlačítko spouště úplně.



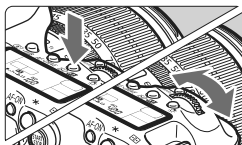

- V režimech **P/Tv/Av/M/B** se po stisknutí tlačítka <AF-ON> provede stejná operace jako po stisknutí tlačítka spouště do poloviny.
- Pokud stisknete tlačítko spouště úplně bez předchozího stisknutí do poloviny nebo stisknete tlačítko spouště do poloviny a bezprostředně potom jej stisknete úplně, vyfotografuje fotoaparát snímek až po malém okamžiku.
- Stisknutím tlačítka spouště do poloviny lze přejít okamžitě zpět do režimu fotoaparátu připraveného k fotografování i během zobrazení nabídky, přehrávání snímků či záznamu snímků.

Výběr pomoci hlavního voliče



(1) Po stisknutí tlačítka otáčejte voličem < >.

Pokud stisknete tlačítko, zůstane jeho funkce vybrána po dobu 6 sekund (6). Během této doby můžete otáčením voliče < > zadat požadované nastavení.

Po vypnutí funkce nebo stisknutí tlačítka spouště do poloviny bude fotoaparát připraven k fotografování.

- Pomocí tohoto voliče je možné vybrat či nastavit režim měření, režim AF, citlivost ISO, AF bod a další možnosti.

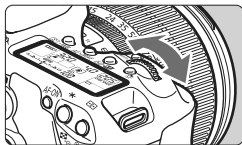



(2) Otáčejte pouze voličem < >.

Během sledování hledáčku nebo panelu LCD otáčejte voličem < > a zadejte požadované nastavení.

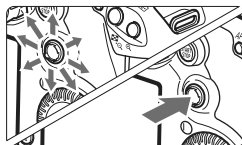

- Pomocí tohoto voliče lze nastavit rychlost závěrky, clonu a další možnosti.

Používání multiovladače



Multiovladač < > se skládá z osmi směrových tlačítek a středového tlačítka.

- Můžete jej použít k výběru AF bodu, korekci vyvážení bílé, přesunutí AF bodu nebo zvětšení rámečku během snímání s živým náhledem, posouvání přehrávaného snímku při zvětšeném zobrazení, ovládání obrazovky rychloovladače a dalším operacím.

Pomocí multiovladače lze také vybrat či nastavit možnosti nabídek (s výjimkou položek [ Smazání snímků] a [ Formátovat]).

Výběr pomoci rychloovladače

Před použitím voliče < > přesuňte přepínač rychloovladače do polohy < >.

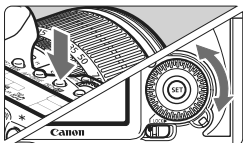

(1) Po stisknutí tlačítka otáčejte voličem < >.

Pokud stisknete tlačítko, zůstane jeho funkce vybrána po dobu 6 sekund ().

Během této doby můžete otáčením voliče < > nastavit požadované nastavení.

Po vypnutí funkce nebo stisknutí tlačítka spouště do poloviny bude fotoaparát připraven k fotografování.

- Pomocí tohoto voliče je možné vybrat či nastavit vyvážení bílé, režim řízení, kompenzaci expozice s bleskem, AF bod a další možnosti.

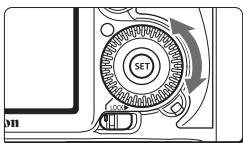

(2) Otáčejte pouze voličem < >.



Během sledování hledáčku nebo panelu LCD otáčejte voličem < > a zadejte požadované nastavení.

- Pomocí tohoto voliče lze nastavit hodnotu kompenzace expozice, hodnotu clony pro ruční expozice a další možnosti.

 Krok (1) můžete provést, i když je přepínač rychloovladače přesunut do polohy <LOCK▶>.

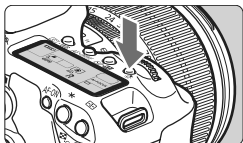
Osvětlení panelu LCD



Osvětlení panelu LCD zapnete () / vypnete stisknutím tlačítka < >.

Úplným stisknutím tlačítka spouště během dlouhé expozice vypnete osvětlení panelu LCD.

Použití obrazovky rychloovladače

Nastavení fotografování se zobrazují na displeji LCD, kde můžete přímo vybrat a nastavit jednotlivé funkce. Toto zobrazení se nazývá obrazovka rychloovladače.

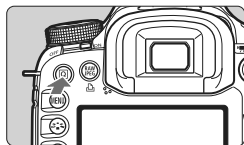

1 Zobrazte obrazovku rychloovladače.

- Stiskněte tlačítko <Q>.
- ▶ Zobrazí se obrazovka rychloovladače (☺10).



 (Plně automat.)



P/Tv/Av/M/B

2 Zadejte požadované nastavení.

- Pomocí multiovladače <☼> vyberte funkci.
- V režimu <☺> (Plně automat.) lze zvolit kvalitu záznamu snímků (str. 58) a režim řízení pro snímání jednotlivých snímků nebo samospoušť s 10sekundovou prodlevou/dálkové ovládání (str. 93, 110).
- ▶ Vybraná funkce se zobrazí v dolní části obrazovky.
- Otáčením voliče <☺> nebo <☼> změníte nastavení.

3 Vyfotografujte snímek.

- Úplným stisknutím tlačítka spouště vyfotografujete snímek.
- ▶ Displej LCD se vypne a zobrazí vyfotografovaný snímek.

 Informace o režimu <☼> (Kreativní auto) získáte na straně 53.

Označení obrazovky rychlovladače

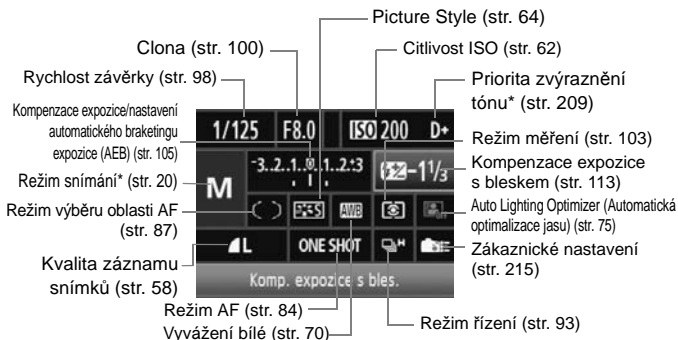

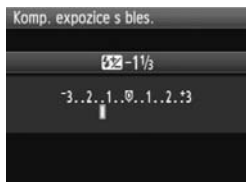

Funkce označené hvězdičkou nelze nastavit pomocí obrazovky rychlovladače.

Zobrazení nastavení funkcí



- Na obrazovce rychlovladače vyberte funkci a stiskněte tlačítko <SET>. Zobrazí se příslušná obrazovka nastavení (s výjimkou rychlosti závěrky a clony).
- Otáčením voliče <ZOOM IN> nebo <ZOOM OUT> změníte nastavení.
- Stisknutím tlačítka <SET> dokončete nastavení a vraťte se na obrazovku rychlovladače.





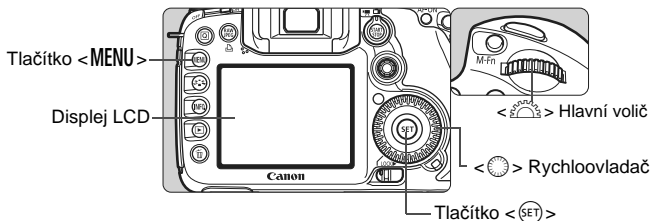

MENU Použití nabídek

Pomocí nabídek lze nastavit různé funkce, jako jsou kvalita záznamu snímků, datum a čas atd. Sledujte displej LCD a současně použijte tlačítko <MENU> na zadní straně fotoaparátu a voliče <  > <  >.



Obrazovka nabídky plně automatických režimů (□/CA)



					
Kvalita					
Čer.oči Zp/Vp	Vyp				
Tón	Zap				
Uvolnit závěrku bez karty					
Doba prohlídky	2 sek.				

* Některé karty a položky nabídek se v plně automatických režimech nezobrazí.

Obrazovka nabídky režimů P/Tv/Av/M/B



Postup při nastavení položek nabídky

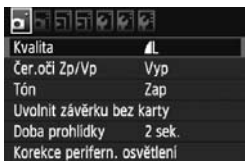

1 Zobrazte nabídku.

- Stisknutím tlačítka <MENU> zobrazte nabídku.

2 Vyberte příslušnou kartu.

- Otáčením voliče < > vyberte kartu.

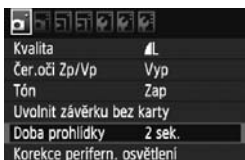

3 Vyberte požadovanou položku.

- Otáčením voliče < > vyberte položku a stiskněte tlačítko < >.

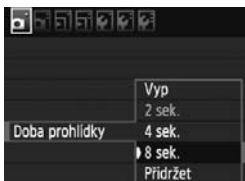

4 Vyberte nastavení.

- Otáčením voliče < > vyberte požadované nastavení.
- Aktuální nastavení je označeno modrou barvou.

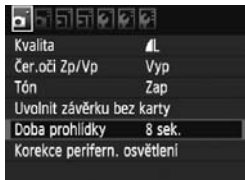

5 Zadejte požadované nastavení.

- Stisknutím tlačítka < > nastavení potvrďte.

6 Zavřete nabídku.

- Stisknutím tlačítka <MENU> ukončíte nabídku a vrátíte se do režimu fotografování.



- Vysvětlení funkcí obsažených v nabídkách vychází z předpokladu, že bylo stisknuto tlačítko <MENU> a je zobrazena obrazovka s nabídkou.
- Nastavení nabídek můžete také zadat pomocí multiovladače < >. (Tato možnost neplatí pro nabídky [Smazání snímků] a [Formátovat].)
- Seznam funkcí nabídek naleznete na straně 238.

Než začnete

MENU Nastavení jazyka rozhraní



1 Vyberte položku [Jazyk].

- Na kartě [F2] vyberte položku [Jazyk] (třetí položka odshora) a stiskněte tlačítko <SET>.



2 Nastavte požadovaný jazyk.

- Otáčením voliče <◂> nebo <☀> vyberte jazyk a stiskněte tlačítko <SET>.
- ▶ Jazyk rozhraní se změní.

MENU Nastavení data a času

Zkontrolujte, zda jsou datum a čas fotoaparátu nastaveny správně. V případě potřeby nastavte správné datum a čas.



1 Vyberte položku [Datum/čas].

- Na kartě [F2] vyberte položku [Datum/čas] a stiskněte tlačítko <SET>.



2 Nastavte datum, čas a formát zobrazení data.

- Otáčením voliče <◂> vyberte požadovanou hodnotu.
- Stisknutím tlačítka <SET> zobrazte značku □.
- Otáčením voliče <◂> vyberte požadované nastavení a stiskněte tlačítko <SET>.
(Znovu se zobrazí značka □).

3 Ukončete nastavení.

- Otáčením voliče <◂> vyberte položku [OK] a stiskněte tlačítko <SET>.
- ▶ Dojde k nastavení data a času a znovu se zobrazí nabídka.

 Nastavení správného data a času je velmi důležité, protože budou zaznamenány spolu s každým vyfotografovaným snímkem.

MENU Formátování karty

Pokud je karta nová nebo byla formátována v jiném fotoaparátu či v osobním počítači, doporučujeme ji naformátovat v tomto fotoaparátu.

! Při formátování karty dojde k vymazání všech snímků a dat uložených na kartě. Vymazaný budou i snímky opatřené ochranou proti vymazání, zkontrolujte proto, zda se na kartě nenachází data, která chcete uchovat. V případě potřeby přeneste před formátováním karty snímky do osobního počítače nebo do jiného zařízení.

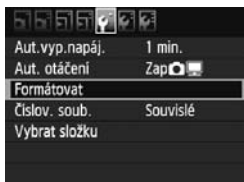
**1 Vyberte položku [Formátovat].**

- Na kartě [**F**] vyberte položku [**Formátovat**] a stiskněte tlačítko <SET>.

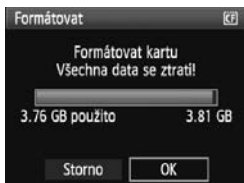
**2 Vyberte položku [OK].**

- Otáčením voliče <◂> vyberte položku [**OK**] a stiskněte tlačítko <SET>.
- ▶ Proběhne formátování karty.
- ▶ Po dokončení formátování se opět zobrazí nabídka.

! Při formátování karty nebo mazání dat se mění pouze informace týkající se správy souborů. Vlastní data nejsou zcela vymazána. Nezapomeňte na tuto skutečnost při prodeji nebo likvidaci karty. Při likvidaci kartu fyzicky zničte, abyste zabránili zneužití osobních údajů.

i Kapacita karty zobrazená na obrazovce formátování karty může být nižší než kapacita uvedená na samotné kartě.

MENU Nastavení doby vypnutí/automatického vypnutí napájení

Můžete změnit dobu automatického vypnutí napájení, po jejímž uplynutí se fotoaparát v případě nečinnosti automaticky vypne. Pokud nechcete, aby se fotoaparát automaticky vypínal, nastavte tuto položku na hodnotu **[Vyp]**. Po automatickém vypnutí můžete fotoaparát opět zapnout stisknutím tlačítka spouště nebo jiného tlačítka.

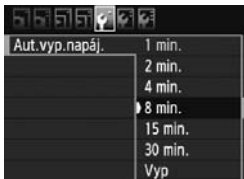
**1 Vyberte položku [Aut.vyp.napáj.].**

- Na kartě [**☛**] vyberte položku **[Aut.vyp.napáj.]** a stiskněte tlačítko **<SET>**.

2 Nastavte požadovanou dobu.

- Otáčením voliče **<◂>** vyberte nastavení a stiskněte tlačítko **<SET>**.

 Přestože je nastavena možnost **[Vyp]**, vypne se displej LCD automaticky po uplynutí 30 min nečinnosti z důvodu úspory energie. (Napájení fotoaparátu se nevypne.)

MENU Obnovení výchozího nastavení fotoaparátu ☆

Nastavení fotografování a nabídek fotoaparátu je možné obnovit na výchozí hodnoty.

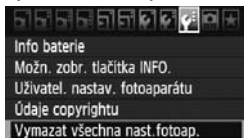
**1 Vyberte položku [Vymazat všechna nast. fotoap.].**

- Na kartě [F:] vyberte položku [Vymazat všechna nast. fotoap.] a stiskněte tlačítko <SET>.

**2 Vyberte položku [OK].**

- Otáčením voliče <DIAL> vyberte položku [OK] a stiskněte tlačítko <SET>.
- ▶ Výběrem položky [Vymazat všechna nast. fotoap.] ve fotoaparátu obnovíte následující výchozí nastavení:

Nastavení fotografování

Režim AF	Jednosnímkové automatické zaostřování (One-Shot AF)
Režim výběru oblasti AF	19bodové AF s automatickým výběrem
Režim měření	(Poměrové měření)
Citlivost ISO	A (Auto)
Režim řízení	<input type="checkbox"/> (Jednotlivé snímky)
Kompenzace expozice/AEB	Zrušeno
Kompenzace expozice s bleskem	0 (Nula)
Uživatelské funkce	Beze změn

Nastavení záznamu snímků

Kvalita	
RAW+JPEG jedním dotykem	RAW
Picture Style	Standardní
Auto Lighting Optimizer (Automatická optimalizace jasu)	Standardní
Korekce periferního osvětlení	Povolit/data korekce zachována
Barev. prostor	sRGB
Vyvážení bílé	AWB (Auto)
Korekce vyvážení bílé	Zrušeno
BRACKETING VYVÁŽENÍ BÍLÉ	Zrušeno
Číslov. soub.	Souvislé
Autom. čištění	Povolit
Data pro odstranění prachu	Vymazáno

Nastavení fotoaparátu

Zobr.rastr v hld.	Zakázat
Aut.vyp.napáj.	1 min.
Tón	Zap
Uvolnit závěrku bez karty	Povolit
Doba prohlídky	2 sek.
Zvýraz. upozor.	Zakázat
Zobrazení AF bodu	Zakázat
Histogram	Jas
Skok sním.pom. 	10 snímků
Aut. otáčení	Zap  
Jas LCD	Auto: Standardní
Datum/čas	Beze změn
Jazyk	Beze změn
Videosystém	Beze změn
Možn. zobr. tlačítka INFO.	Vybrány všechny položky
Uživatel. nastav. fotoaparátu	Beze změn
Údaje copyrightu	Beze změn
Nastavení Mého menu	Beze změn

Nastavení snímání s živým náhledem

Snímání s živým náhledem	Povolit
Režim AF	Živý režim
Zobrazit rastr	Vyp
Simulace expozice	Povolit
Tiché focení	Režim 1
Časovač měření	16 sek.

Nastavení snímání filmů

Režim AF	Živý režim
Zobrazit rastr	Vyp
Velikost záznamu filmu	1920x1080 
Zvukový záznam	Zap
Tiché focení	Režim 1
Časovač měření	16 sek.

Zobrazení rastru a elektronického horizontu

Lze zobrazit rastr a elektronický horizont, které pomáhají zachovat rovné zaměření fotoaparátu. Rastr se zobrazí v hledáčku a elektronický horizont na displeji LCD.

Zobrazení rastru



1 Vyberte položku [Zobr.rastr v hld.].

- Na kartě [] vyberte položku [Zobr.rastr v hld.] a stiskněte tlačítko <SET>.

2 Vyberte možnost [Povolit].

- Otáčením voliče < > vyberte možnost [Povolit] a stiskněte tlačítko <SET>.
- V hledáčku se zobrazí rastr.

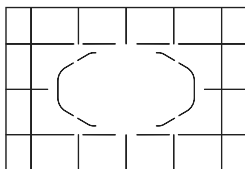

Rastr lze také zobrazit při snímání s živým náhledem a snímání filmů (str. 136, 156).

Zobrazení elektronického horizontu na displeji LCD



1 Stiskněte tlačítko <INFO.>.

- Po každém stisknutí tlačítka <INFO.> se změní informace zobrazené na obrazovce.
- Zobrazte elektronický horizont.
- Pokud se elektronický horizont nezobrazí, nastavte možnost nabídky [**☺**: Možn. zobr. tlačítka INFO.] tak, aby se elektronický horizont zobrazil (str. 228).

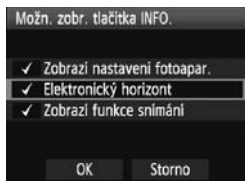

Svislá úroveň
Vodorovná úroveň



2 Zkontrolujte podélný a příčný sklon fotoaparátu.

- Naklonění ve vodorovném a svislém směru se zobrazuje v krocích po 1°.
- Vyrovnání naklonění je signalizováno změnou barvy čáry z červené na zelenou.

- I po vyrovnání naklonění dosahuje hranice chyby $\pm 1^\circ$.
- Pokud je fotoaparát značně nakloněný, hranice chyby elektronického horizontu se zvýší.

- Elektronický horizont lze také zobrazit při snímání s živým náhledem a snímání filmů (str. 134, 152).
- Elektronický horizont lze také zobrazit v hledáčku pomocí zobrazení AF bodů (str. 221).

2

Základní fotografování

Tato kapitola vysvětluje způsoby použití plně automatických režimů (□/CA) na voliči režimů, díky kterým dosáhnete co nejlepších výsledků.

Při použití plně automatických režimů (□/CA) stačí zaměřit fotoaparát na fotografovaný objekt a stisknout tlačítko spouště. Vše ostatní nastaví fotoaparát automaticky (str. 236). V plně automatických režimech zároveň nelze změnit hlavní nastavení fotografování, aby se předešlo vzniku nepovedených snímků z důvodu chybné manipulace.

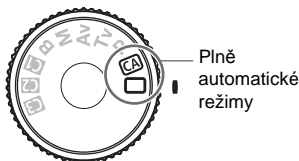

Auto Lighting Optimizer (Automatická optimalizace jasu)

V plně automatických režimech (□/CA) je aktivována funkce Auto Lighting Optimizer (Automatická optimalizace jasu), která automaticky upraví snímek, aby byl dosažen optimální jas a kontrast. Funkce Auto Lighting Optimizer (Automatická optimalizace jasu) je ve výchozím nastavení povolena také ve všech režimech snímání (str. 75).

☐ Plně automatické fotografování



Rámeček plošného AF

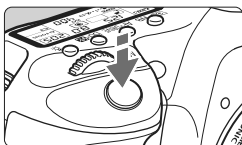

Indikátor správného zaostření

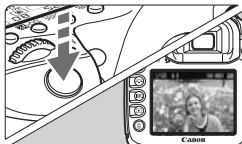

1 Přesuňte volič režimů do polohy <☐>.

2 Zaměřte fotoaparát tak, aby se cílový objekt nacházel v rámečku plošného AF.

- Zaostření se provádí pomocí všech AF bodů, přičemž je obvykle zaostřen nejbližší objekt.
- Zaostření proběhne nejnáze, pokud se fotografovaný objekt nachází uprostřed rámečku plošného AF.

3 Zaostřete na fotografovaný objekt.

- Stiskněte tlačítko spouště do poloviny. Zaostřovací kroužek objektivu se začne otáčet a objektiv zaostří.
- ▶ Zobrazí se AF body, v nichž došlo k zaostření. Současně zazní zvuková signalizace a rozsvítí se indikátor správného zaostření <●> v hledáčku.
- ▶ Při nedostatečném osvětlení bude hledáček červeně blikat, aby osvětlil AF bod.
- ▶ V případě potřeby se automaticky vykloupí vestavěný blesk.

4 Vyfotografujte snímek.

- Úplným stisknutím tlačítka spouště vyfotografujte snímek.
- ▶ Vyfotografovaný snímek se zobrazí na displeji LCD na dobu přibližně 2 s.
- Pokud se vykloupil vestavěný blesk, můžete jej zatlačit prsty zpět.

? Časté otázky

- **Indikátor správného zaostření <●> bliká a nelze správně zaostřit.**
Zaměřte fotoaparát tak, aby se uprostřed rámečku plošného AF nacházela oblast s dobrým kontrastem, a stiskněte tlačítko spouště do poloviny (str. 92). Pokud jste příliš blízko fotografovaného objektu, posuňte se od něj dále a opakujte akci.
- **Někdy se současně rozsvítí více AF bodů.**
Ve všech těchto AF bodech došlo k zaostření. Dokud svítí AF bod nacházející se na požadovaném objektu, můžete snímek vyfotografovat.
- **Zvuková signalizace stále vydává tichý signál. (Nesvítí indikátor správného zaostření <●>.)**
Tento stav označuje, že fotoaparát průběžně zaostřuje na pohybující se objekt. (Nesvítí indikátor správného zaostření <●>.) Můžete vyfotografovat zaostřený pohybující se objekt.
- **Po stisknutí tlačítka spouště do poloviny nedojde k zaostření na fotografovaný objekt.**
Pokud je přepínač režimu zaostřování na objektivu nastaven do polohy <MF> (ruční zaostřování), přesuňte jej do polohy <AF> (automatické zaostřování).
- **Došlo k vyklopení blesku i při denním světle.**
Při fotografování objektu v protisvětle se může vyklopit blesk, aby pomohl omezit temný stín objektu.
- **Při nedostatku světla vydal vestavěný blesk několik záblesků.**
Stisknutím tlačítka spouště do poloviny může dojít k aktivaci vestavěného blesku, který vydá několik záblesků usnadňujících automatické zaostření. Tato funkce se označuje jako pomocné světlo AF. Je účinná do vzdálenosti přibližně 4 metrů.
- **Výsledný snímek je tmavý, přestože byl použit blesk.**
Fotografovaný objekt byl příliš daleko. Objekt by se měl nacházet ve vzdálenosti do 5 metrů od fotoaparátu.
- **Po použití blesku je dolní část výsledného snímku nepřírodně tmavá.**
Fotografovaný objekt byl příliš blízko fotoaparátu, takže se vytvořil stín od tubusu objektivu. Objekt by se měl nacházet ve vzdálenosti nejméně 1 metr od fotoaparátu. Pokud je na objektivu nasazena sluneční clona, před fotografováním snímku s bleskem ji sejměte.

☐ Technika fotografování v režimu Plně automatické

Změna kompozice snímku



U některých motivů může umístění fotografovaného objektu více doleva či doprava pomoci vytvořit vyváženější snímek s příjemným pozadím a perspektivou.

V režimu <☐> (Plně automat.) dojde po stisknutí tlačítka spouště do poloviny při zaostření na nepohyblivý objekt k blokování zaostření. Pak můžete změnit kompozici snímku a vyfotografovat snímek úplným stisknutím tlačítka spouště. Tato funkce se označuje jako „blokování zaostření“.

Fotografování pohyblivých objektů



Pokud se v režimu <☐> (Plně automat.) začne během zaostřování nebo po zaostření fotografovaný objekt pohybovat (mění se vzdálenost od fotoaparátu), dojde k aktivaci inteligentního průběžného automatického zaostřování AI Servo AF, které zajistí průběžné zaostřování na daný objekt. Dokud bude AF bod namířen na tento pohybující se objekt a dokud současně podržíte tlačítko spouště stisknuté do poloviny, bude fotoaparát stále zaostřovat. Jakmile budete chtít snímek vyfotografovat, stisknete tlačítko spouště úplně.

CA Kreativní automatické fotografování

V režimu <□> Plně automat. se nastavení zadává automaticky, zatímco režim Kreativní auto <CA> umožňuje snadno měnit jas snímku, hloubku ostrosti, tón barvy (styl Picture Style) a další možnosti. Výchozí nastavení je stejné jako u režimu <□> (Plně automat.).

* Zkratka CA označuje režim Kreativní auto.



1 Přesuňte volič režimů do polohy <CA>.

- ▶ Na displeji LCD se zobrazí obrazovka kreativního automatického režimu.



2 Stiskněte tlačítko <Q>.

- Pomocí multiovladače <⊗> můžete vybrat funkci. (☺10)
- Podrobné informace o jednotlivých funkcích naleznete na straně 54–55.



3 Zadejte požadované nastavení.

- Pomocí multiovladače <⊗> vyberte funkci.
- ▶ V dolní části obrazovky se zobrazí krátký popis vybrané funkce.
- Otáčením voliče <⊙> nebo <☺> změňte nastavení.

4 Vyfotografujte snímek.

- Úplným stisknutím tlačítka spouště vyfotografujte snímek.



Pokud změníte režim snímání nebo vypnete fotoaparát prostřednictvím funkce automatického vypnutí napájení (str. 44) nebo přesunutím vypínače napájení do polohy <OFF>, obnoví se výchozí nastavení kreativního automatického režimu. Zachovají se však nastavení kvality záznamu snímků, samospouště a dálkového ovládání.

Rychlost závěrky a clona

(1)

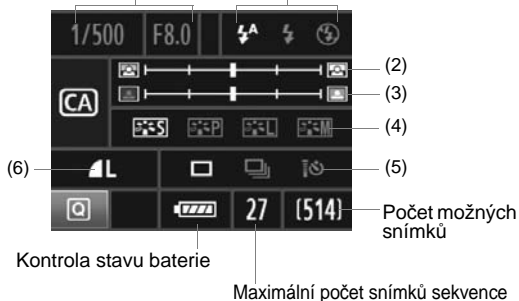

Počet možných snímků

Kontrola stavu baterie

Maximální počet snímků sekvence

(1) Záblesk blesku



Lze vybrat možnosti <⚡^A> (Autom. blesk), <⚡^S> (S bleskem) nebo <⚡/> (Blesk vyp).

(2) Rozmazání/zaostření pozadí



Jestliže posunete posuvník doleva, bude vzhled pozadí rozmazanější.

Pokud jej posunete doprava, bude vzhled pozadí zaostřenější.

Míra rozmazání pozadí závisí na použitém objektivu a podmínkách při fotografování. Toto nastavení nelze zvolit (je zobrazeno šedě), pokud se vykloupil vestavěný blesk. Při fotografování s bleskem se nepoužije.

(3) Nastavení jasu snímku



Jestliže posunete posuvník doleva, bude snímek tmavější. Pokud jej posunete doprava, bude snímek světlejší.

(4) Efekty snímku



Kromě standardního efektu snímku můžete nastavit efekty pro portréty, krajiny nebo černobílé fotografie. (str. 64: Styl Picture Style)

< > (Standardní): Standardní efekt snímku vhodný pro většinu scén.

< > (Jemné odstíny pokožky): Hodí se pro detailní snímky žen nebo dětí.

< > (Živé modré a zelené odstíny): Pro působivé záběry krajin.

< > (Černobílý obraz): Umožňuje vytvářet černobílé fotografie.

(5) Jednotlivé snímky, kontinuální snímání a fotografování se samospouští



< > (Pomalé kontinuální snímání): Zajišťuje nepřetržité snímání rychlostí maximálně asi 3 snímky za sekundu.

< > (Samospoušť s 10sekundovou prodlevou/dálkové ovládání): Další informace naleznete v poznámce „Použití samospouště“ () na str. 94. Je rovněž možné fotografovat pomocí dálkového ovládání. (str. 110)

* Stisknutím tlačítka <AF•DRIVE> můžete zobrazit obrazovku výběru [Režim řízení] a nastavit stejná nastavení.

(6) Kvalita záznamu snímků



Informace o nastavení kvality záznamu snímků naleznete v části „Nastavení kvality záznamu snímků“ na straně 58–60. Stisknutím tlačítka < > můžete zobrazit obrazovku výběru [Kvalita] a nastavit stejná nastavení.

MENU Nastavení doby prohlídky snímku

Je možné nastavit dobu, po kterou se snímek zobrazí na displeji LCD bezprostředně po vyfotografování. Chcete-li ponechat snímek zobrazený, nastavte možnost **[Přidržet]**. Pokud snímek zobrazit nechcete, nastavte možnost **[Vyp]**.

1 Vyberte položku **[Doba prohlídky]**.

- Na kartě **[M]** vyberte položku **[Doba prohlídky]** a stiskněte tlačítko **<SET>**.

2 Nastavte požadovanou dobu.

- Otáčením voliče **<DIAL>** vyberte nastavení a stiskněte tlačítko **<SET>**.

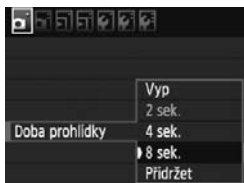

 Pokud je nastavena možnost **[Přidržet]**, zobrazí se snímek po dobu, než uplyne čas zadaný pro automatické vypnutí napájení.

3

Nastavení pro snímky

V této kapitole jsou popsány funkce související se snímky: kvalita záznamu snímků, citlivost ISO, styl Picture Style, vyvážení bílé, Auto Lighting Optimizer (Automatická optimalizace jasů), korekce periferního osvětlení objektivu atd.

- V plně automatických režimech (/CA) můžete nastavit pouze kvalitu záznamu snímků nebo korekci periferního osvětlení objektivu a zadat způsob číslování souborů podle postupů uvedených v této kapitole. Lze také vytvořit a vybrat složky.
- Ikona ☆ v pravém horním rohu záhlaví stránky označuje, že příslušnou funkci je možné použít, pokud je volič režimu přesunut do polohy <P/Tv/Av/M/B>.

MENU Nastavení kvality záznamu snímků

Můžete vybrat počet pixelů a kvalitu obrazu. K dispozici je šest možností nastavení kvality záznamu snímků typu JPEG: **L**/**L**/**M**/**M**/**S**/**S**. K dispozici jsou tři možnosti nastavení kvality záznamu snímků typu RAW: **RAW**, **M RAW** a **S RAW**. Snímky typu RAW je nutné zpracovat dodaným softwarem (str. 60).



1 Vyberte položku [Kvalita].

- Na kartě [☑] vyberte položku [Kvalita] a stiskněte tlačítko <SET>.



2 Vyberte požadovanou kvalitu záznamu snímků.

- Chcete-li vybrat hodnoty možnosti RAW, otáčejte voličem <☰>. Jestliže chcete vybrat hodnoty možnosti JPEG, otáčejte voličem <☉>.
- Hodnota „**M (megapixely) **** x ****“ vpravo nahoře označuje zaznamenaný počet pixelů a hodnota [***] představuje počet možných snímků (nejvyšší zobrazená hodnota je 999).
- Stisknutím tlačítka <SET> nastavení potvrďte.

Příklady nastavení kvality záznamu snímků

Pouze **L**



Pouze **RAW**



RAW + **L**

















S RAW + **M**





* Pokud je u typu RAW i JPEG zadána možnost [-], bude nastavena hodnota **L**.

Přehled nastavení kvality záznamu snímků (přibližné hodnoty)

Kvalita		Pixely (megapixely)	Formát pro tisk	Velikost souboru (MB)	Počet možných snímků	Maximální počet snímků sekvence
JPEG	 L	Přibližně 17,9 (17,9 M)	A2 nebo větší	6,6	593	94 (126)
	 L			3,3	1169	469 (1169)
	 M	Přibližně 8,0 (8 M)	Přibližně A3	3,5	1122	454 (1122)
	 M			1,8	2178	2178 (2178)
	 S	Přibližně 4,5 (4,5 M)	Přibližně A4	2,2	1739	1739 (1739)
	 S			1,1	3297	3297 (3297)
RAW	 RAW	Přibližně 17,9 (17,9 M)	A2 nebo větší	25,1	155	15 (15)
	 M RAW	Přibližně 10,1 (10 M)	Přibližně A3	17,1	229	24 (24)
	 S RAW	Přibližně 4,5 (4,5 M)	Přibližně A4	11,4	345	38 (38)
RAW + JPEG	 RAW	Přibližně 17,9	A2 nebo větší	25,1+6,6	122	6 (6)
	 L		A2 nebo větší			
	 M RAW	Přibližně 10,1	Přibližně A3	17,1+6,6	164	6 (6)
	 L	Přibližně 17,9				
 S RAW	Přibližně 4,5	Přibližně A4	11,4+6,6	217	6 (6)	
 L	Přibližně 17,9					A2 nebo větší

- Hodnoty pro velikost souboru, počet možných snímků a maximální počet snímků sekvence při kontinuálním snímání vychází ze způsobů měření stanovených společností Canon (ISO 100 a standardní styl Picture Style) při použití karty s kapacitou 4 GB. **Tyto hodnoty se mohou lišit v závislosti na objektu, značce karty, citlivosti ISO, stylu Picture Style, nastavení uživatelských funkcí a dalších faktorech.**
- Maximální počet snímků sekvence platí pro rychlé kontinuální snímání. Hodnoty v závorkách platí pro karty Ultra DMA (UDMA) s kapacitou 4 GB a vychází ze způsobů měření stanovených společností Canon.



- Pokud vyberete možnost RAW i JPEG, bude stejný snímek současně zaznamenán na kartu v obou typech souboru s vybranou kvalitou záznamu snímků. Tyto dva snímky budou uloženy ve stejné složce pod stejnými čísly souboru (přípona souboru RAW pro typ JPEG a CR2 pro typ RAW).
- Význam ikon: **RAW** (RAW), **M RAW** (Střední RAW), **S RAW** (Malý RAW), JPEG,  (Nízká komprese),  (Normální komprese), **L** (Velký), **M** (Střední) a **S** (Malý).

Snímek typu RAW

Snímek typu RAW představuje datový výstup obrazového snímače převedený na digitální data, která jsou zaznamenána na kartu bez jakékoli úpravy. Můžete vybrat hodnotu **RAW**, **M RAW** nebo **S RAW** (v tomto návodu je obvykle označována jako RAW).

Snímky typu RAW můžete pomocí dodaného softwaru podle potřeby různě upravit. Poté z nich lze vytvořit snímky typu JPEG, TIFF atd.

 Volně prodejný software nemusí být schopen zobrazit snímky typu RAW. Doporučujeme použít dodaný software.

Maximální počet snímků sekvence při kontinuálním snímání

Maximální počet snímků sekvence při kontinuálním snímání uvedený na předchozí straně představuje počet po sobě následujících snímků, které lze vyfotografovat bez zastavení při použití naformátované karty s kapacitou 4 GB.



Počet je zobrazen v pravém dolním rohu hledáčku. Pokud maximální počet snímků sekvence dosahuje hodnoty 99 nebo více, zobrazí se číslice 99.

-  ● Maximální počet snímků sekvence se zobrazí i v případě, že ve fotoaparátu není vložena karta. Před fotografováním se ujistěte, zda je karta vložena.
- Jestliže je funkce [**C.Fn II -2: Potlačení šumu při vysokém ISO**] nastavena na hodnotu [**2: Silná**], maximální počet snímků sekvence se značně sníží (str. 208).

 Pokud se jako maximální počet snímků sekvence v hledáčku zobrazí hodnota **99**, znamená to, že uvedený počet je 99 nebo vyšší. Pokud se maximální počet snímků sekvence sníží na 98 nebo nižší hodnotu a interní vyrovnávací paměť se zaplní, zobrazí se v hledáčku a na panelu LCD zpráva **buSY** a snímání nebude dočasně možné. Pokud kontinuální snímání zastavíte, maximální počet snímků sekvence se zvýší. Po záznamu všech vyfotografovaných snímků na kartu bude maximální počet snímků sekvence odpovídat údajům uvedeným na straně 59.

RAW+JPEG jedním dotykem ☆

Pokud je zvolena kvalita záznamu Pouze JPEG, můžete stisknutím tlačítka <RAW/JPEG> současně pořídit také snímek typu RAW (při výchozím nastavení **RAW**). Při aktuální kvalitě záznamu Pouze RAW pořídit stisknutím tlačítka také snímek typu JPEG (při výchozím nastavení **L**).

Toto tlačítko není funkční, pokud je fotoaparát již nastaven (str. 58) pro současné pořizování snímků typů RAW a JPEG.



1 Vyberte položku [RAW+JPEG jed. dotyk.].

- Na kartě [Q] vyberte položku [RAW+JPEG jed. dotyk.] a stiskněte tlačítko <SET>.



2 Vyberte možnost RAW nebo JPEG.

- Otáčením voliče <DIAL> vyberte možnost RAW nebo JPEG a stiskněte tlačítko <SET>.



3 Vyberte požadovanou kvalitu záznamu snímků.

- Otáčením voliče <DIAL> vyberte kvalitu záznamu snímků a stiskněte tlačítko <SET>.

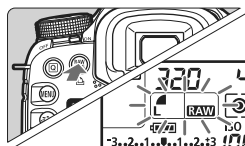



4 Vyfotografujte snímek.

- Stiskněte tlačítko <RAW/JPEG>.
- ▶ Na panelu LCD bude blikat kvalita záznamu snímků. Nastavení zrušíte opětovným stisknutím tlačítka <RAW/JPEG>.
- Úplným stisknutím tlačítka spouště vyfotografujete snímek.
- ▶ Po vyfotografování snímku bude nastavení zrušeno.



- Toto nastavení lze také kombinovat s braketingem vyvážení bílé a snímáním automatického braketingu expozice.
- Nastavení lze také zrušit stisknutím tlačítka <Q>, <MENU>, <Q/OK> nebo <▶> nebo <▶> nebo s přepínačem snímání s živým náhledem/snímání filmů či vypínačem napájení.

ISO: Nastavení citlivosti ISO ☆

Nastavte citlivost ISO (citlivost obrazového snímače na světlo) tak, aby odpovídala úrovni okolního osvětlení. V plně automatických režimech (/) je citlivost ISO nastavena automaticky (str. 63).

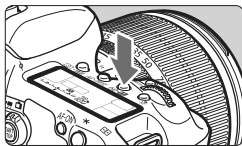

1 Stiskněte tlačítko <ISO->. (06)

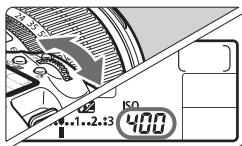



2 Nastavte citlivost ISO.

- Během sledování hledáčku nebo panelu LCD otáčejte voličem <>.
- Citlivost ISO lze nastavit v rozmezí ISO 100 až 6400 s přírůstky po 1/3 EV.
- Pokud je vybrána hodnota „A“, bude citlivost ISO nastavena automaticky (str. 63).

Přehled citlivosti ISO

Citlivost ISO	Podmínky fotografování (bez blesku)	Dosah blesku
100 až 400	Exteriér za slunečného dne	Čím vyšší je citlivost ISO, tím větší je dosah blesku (str. 112).
400 až 1600	Zatažená obloha nebo večerní doba	
1600 až 6400, H	Temná místnost nebo noc	

- Jestliže je funkce [ C.Fn II -3: Priorita zvýraznění tónu] nastavena na hodnotu [1: Povolit], lze nastavit citlivost ISO v rozsahu ISO 200 až 6400 (str. 209).
- V případě použití vysoké citlivosti ISO nebo fotografování při vysokých teplotách mohou být snímky zrnitější. Dlouhé expozice mohou mít také za následek nerovnoměrnost barev na snímku.
- Při fotografování s vysokými citlivostmi ISO se může na snímcích objevit šum (ve formě vodorovných pruhů, světelných bodů apod.).

Jestliže funkci [ C.Fn I -3: Rozšíření ISO] nastavíte na hodnotu [1: Zap], bude možné nastavit také možnost H, což je ekvivalent citlivosti ISO 12800 (str. 206).

Automatický režim citlivosti ISO „A“

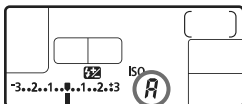

Zadáte-li u citlivosti ISO hodnotu „A“, zobrazí se skutečně nastavená citlivost ISO po stisknutí tlačítka spouště do poloviny. Citlivost ISO bude nastavena automaticky tak, aby odpovídala režimu snímání. (Viz následující tabulka.)

Režim snímání	Nastavení citlivosti ISO
<input type="checkbox"/> /CA/P/Tv/Av/M	ISO 100 až 3200
B	Pevná hodnota ISO 400
S bleskem	Pevná hodnota ISO 400*

* Pokud použití blesku způsobí přexponování, bude nastavena citlivost ISO 100 nebo vyšší.

* V režimu snímání <P> nebo v plně automatickém režimu (/CA) bude při použití odraženého záblesku vytvořeného externím bleskem Speedlite citlivost ISO automaticky nastavena v rozsahu od 400 do 1600.

Výběr stylu Picture Style ☆

Výběrem některého ze stylů Picture Style můžete dosáhnout různého vzhledu snímku a docílit požadovaného vyznění fotografovaného objektu. V režimu <□> (Plně automat.) nelze styl Picture Style vybrat.



1 Stiskněte tlačítko <>.

- Jakmile je fotoaparát připraven k fotografování, stiskněte tlačítko <>.
- ▶ Zobrazí se obrazovka stylu Picture Style.



2 Vyberte styl Picture Style.

- Otáčením voliče <> nebo <> vyberte styl Picture Style a stiskněte tlačítko <>.
- ▶ Daný styl Picture Style bude aktivován a fotoaparát bude připraven k fotografování.

 Styl Picture Style lze také nastavit pomocí nabídky [ Picture Style].

Účinek stylů Picture Style

Standardní (CA): Standardní

Snímek obsahuje živé barvy a je ostrý a výrazný. Jedná se o obecně použitelný styl Picture Style vhodný pro většinu prostředí. Tato možnost je nastavena automaticky v režimu <□> (Plně automat.).

Portrét (CA): Jemné odstíny pokožky

Umožňuje dosažení přirozených odstínů pleti. Vzhled snímku je jemnější. Hodí se pro detailní snímky žen nebo dětí. Změnou nastavení [**Tón barvy**] (str. 66) můžete upravit odstín pleti.

Krajina (CA): Živé modré a zelené odstíny

Snímky s živými odstíny modré a zelené barvy a se silným doostřením a výrazným vzhledem. Je vhodný pro působivou krajinu.

Neutrální

Tento styl Picture Style je určen pro uživatele, kteří upřednostňují zpracování snímků v počítači. Snímky s přirozenými, tlumenými barvami.

Věrný

Tento styl Picture Style je určen pro uživatele, kteří upřednostňují zpracování snímků v počítači. Pokud je fotografovaný objekt zachycen při denním světle s teplotou chromatičnosti 5200 K, budou barvy kolorimetricky upraveny tak, aby odpovídaly barvám objektu. Jedná se o snímky s nižším kontrastem a tlumenými tóny barev.

Černobílý (CA): Černobílý obraz

Umožňuje vytvářet černobílé snímky.



Pořízené černobílé snímky typu JPEG nelze převést na barevné. Pokud chcete později fotografovat barevné snímky, nezapomeňte nastavení [Černobílý] zrušit. Po výběru možnosti [Černobílý] se v hledáčku a na panelu LCD zobrazí značka <B/W>.

Uživ. def. 1–3







Můžete uložit některý ze základních stylů, jako jsou [Portrét], [Krajina], soubor stylu Picture Style atd., a upravit jej požadovaným způsobem (str. 68). Každý dosud nenastavený uživatelsky definovaný styl Picture Style bude obsahovat stejná nastavení jako standardní styl Picture Style.

Symboly

Symboly v horní části obrazovky výběru stylu Picture Style označují parametry, jako je například [Ostrost] a [Kontrast]. Číslice určují nastavení parametru (například [Ostrost] a [Kontrast]) pro každý styl Picture Style.



Symboly

	Ostrost
	Kontrast
	Saturace
	Tón barvy
	Efekt filtru (černobílý snímek)
	Efekt tónování (černobílý snímek)

🔧 Uživatelské nastavení stylu Picture Style ☆

Styl Picture Style můžete upravit nastavením jednotlivých parametrů, jako je [Ostrost] a [Kontrast]. Chcete-li zjistit výsledný efekt, vytvořte několik zkušebních snímků. Jestliže chcete upravit nastavení položky [Černobílý], vyhledejte informace na následující straně.



1 Stiskněte tlačítko <🔧>.

2 Vyberte styl Picture Style.

- Otáčením voliče <🔧> nebo <🔍> vyberte styl Picture Style a stiskněte tlačítko <INFO>.



3 Vyberte příslušný parametr.

- Otáčením voliče <🔍> vyberte parametr a stiskněte tlačítko <SET>.



4 Nastavte parametr.

- Otáčením voliče <🔍> nastavte daný parametr požadovaným způsobem a stiskněte tlačítko <SET>.
- Stisknutím tlačítka <MENU> upravenou hodnotu parametru uložte. Opět se zobrazí obrazovka výběru stylu Picture Style.
- ▶ Každá hodnota, která se liší od výchozího nastavení, se zobrazí modře.



Nastavení parametrů a jejich účinek

🔍 Ostrost	0: Méně ostré obrysy	+7: Ostré obrysy
🔍 Kontrast	-4: Nízký kontrast	+4: Vysoký kontrast
🔍 Saturace	-4: Nízká saturace	+4: Vysoká saturace
🔍 Tón barvy	-4: Červenější odstín pleti	+4: Žlutější odstín pleti



- Výběrem položky **[Vých. nast.]** v kroku 3 lze u daného stylu Picture Style opět nastavit výchozí hodnoty parametrů.
- Chcete-li fotografovat s upraveným stylem Picture Style, vyberte jej postupem uvedeným v kroku 2 na předchozí straně a pořídte fotografii.

Nastavení monochromatického efektu

U položky Černobílý lze kromě parametrů **[Ostrost]** a **[Kontrast]** popsaných na předchozí straně nastavit také parametry **[Efekt filtru]** a **[Efekt tónování]**.

Efekt filtru



Při aplikaci efektu filtru na monochromatický snímek mohou lépe vyniknout bílé mraky či zelené stromy.

Filtr	Příklad účinku
N: Žádný	Běžný černobílý snímek bez efektu filtru.
Ye: Žlutý	Modrá obloha bude působit přirozeněji a vyniknou bílé mraky.
Or: Oranžový	Modrá obloha bude mírně tmavší. Lépe vyniknou snímky západu slunce.
R: Červený	Modrá obloha se bude jevit velmi tmavá. Podzimní listí bude výraznější a světlejší.
G: Zelený	Příjemný vzhled odstínů pleti a rtů. Listí na stromech bude výraznější a světlejší.



Zvýšení hodnoty **[Kontrast]** bude mít za následek výraznější efekt filtru.

Efekt tónování



Pomocí efektu tónování lze vytvořit monochromatický snímek v příslušném tónu. Je tak možné umocnit působení snímku. Na výběr jsou následující možnosti: **[N:Žádný]** **[S:Sépiový]** **[B:Modrý]** **[P:Fialový]** **[G:Zelený]**.

🔍 Uložení stylu Picture Style ☆

Je možné vybrat některý ze základních stylů Picture Style, jako je [Portrét] nebo [Krajina], upravit jeho parametry požadovaným způsobem a uložit jej jako styl [Uživ. def. 1], [Uživ. def. 2] nebo [Uživ. def. 3].

Můžete vytvořit styly Picture Styles s odlišným nastavením parametrů, jako je například ostrost a kontrast. Můžete rovněž upravit styl Picture Style, který byl zaregistrován do fotoaparátu pomocí dodaného softwaru.

1 Stiskněte tlačítko <🔍>.



2 Vyberte položku [Uživ. def.].

- Otáčením voliče <🔍> nebo <🔍> vyberte položku [Uživ. def. *] a stiskněte tlačítko <INFO.>.

3 Stiskněte tlačítko <SET>.

- Zkontrolujte, zda je vybrána položka [Picture Style], a stiskněte tlačítko <SET>.



4 Vyberte základní styl Picture Style.

- Otáčením voliče <🔍> vyberte základní styl Picture Style a stiskněte tlačítko <SET>.
- Chcete-li upravit parametry stylu Picture Style, který byl zaregistrován do fotoaparátu pomocí dodaného softwaru, vyberte styl Picture Style na tomto místě.

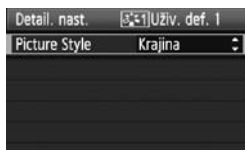

5 Vyberte příslušný parametr.

- Vyberte parametr, jako například [Ostrost], a stiskněte tlačítko <SET>.



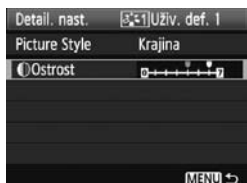

6 Nastavte parametr.

- Otáčením voliče < > nastavte daný parametr požadováním způsobem a stiskněte tlačítko < >. Podrobné informace naleznete v části „Uživatelské nastavení stylu Picture Style“ na stranách 66–67.
- Stisknutím tlačítka < MENU > nový styl Picture Style uložte. Opět se zobrazí obrazovka výběru stylu Picture Style.
 - ▶ Základní styl Picture Style bude uveden vpravo od položky [Uživ. def. *].



Pokud je určitý styl Picture Style již uložen jako styl [Uživ. def. *], dojde po změně základního stylu Picture Style v kroku 4 ke zrušení nastavení parametrů příslušného uloženého stylu Picture Style.



Chcete-li fotografovat s uloženým stylem Picture Style, přejděte ke kroku 2 na předchozí straně, vyberte položku [Uživ. def. *] a pořídte fotografii.

WB: Nastavení vyvážení bílé ☆

Vyvážení bílé (WB) slouží k tomu, aby bílé oblasti snímku neměly žádný barevný nádech. Za normálních okolností lze správného vyvážení bílé dosáhnout pomocí nastavení <AWB> (Auto). Pokud nelze přirozených barev dosáhnout s nastavením <AWB>, můžete zvolit vyvážení bílé pro každý světelný zdroj nebo jej nastavit ručně tak, že vyfotografujete bílý objekt. V plně automatických režimech (□/CA) je položka <AWB> nastavena automaticky.

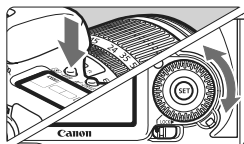

1 Stiskněte tlačítko <WB>. (Ⓜ6)

2 Vyberte vyvážení bílé.

- Během sledování panelu LCD otáčejte voličem <WB>.



Zobrazení	Režim	Teplota chromatičnosti (přibližně K: Kelvin)
AWB	Auto	3000 – 7000
	Denní světlo	5200
	Stín	7000
	Zataženo, soumrak, západ slunce	6000
	Wolframové světlo	3200
	Bílé zářivkové světlo	4000
	Použití blesku	6000
	Uživatelské nastavení (str. 71)	2000 – 10000
	Teplota barvy (str. 72)	2500 – 10000

Vyvážení bílé

Lidskému oku se bílý objekt jeví jako bílý bez ohledu na typ osvětlení. U digitálního fotoaparátu se teplota barvy nastavuje softwarem tak, aby bílé oblasti snímku neměly žádný barevný nádech. Toto nastavení představuje základ barevné korekce. Výsledkem jsou přirozené barvy na fotografiích.

Vyvážení bílé lze také nastavit pomocí nabídky [] **Vyvážení bílé**.

Uživatelské nastavení vyvážení bílé

Pomocí uživatelského nastavení vyvážení bílé lze ručně nastavit vyvážení bílé pro konkrétní světelný zdroj a dosáhnout tak vyšší přesnosti. Tento postup provedte se skutečně požadovaným světelným zdrojem.



1 Vyfotografujte bílý objekt.

- Podívejte se do hledáčku. Oblast ohraničená tečkovanou čarou by měla být vyplněna jednoduše bílým objektem.
- Zaostrěte ručně a nastavte standardní expozici bílého objektu.
- Je možné nastavit libovolné vyvážení bílé.





2 Vyberte položku [Uživatel. nastavení WB].

- Na kartě  vyberte položku [Uživatel. nastavení WB] a stiskněte tlačítko <SET>.
- ▶ Zobrazí se obrazovka pro uživatelské nastavení vyvážení bílé.



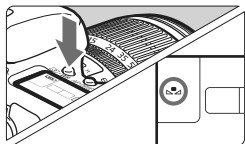

3 Importujte údaje o vyvážení bílé.

- Otáčením voliče  nebo  vyberte snímek vyfotografovaný v kroku 1 a stiskněte tlačítko <SET>.
- ▶ V zobrazeném dialogovém okně vyberte položku [OK] a následně dojde k importu dat.
- Jakmile se nabídka znovu zobrazí, ukončete ji stisknutím tlačítka <MENU>.



4 Stiskněte tlačítko <WB>. (6)

5 Vyberte uživatelské vyvážení bílé.

- Sledujte panel LCD a otáčením voliče  vyberte možnost .

- Pokud je expozice použita při snímku v kroku 1 silně odlišná od správné expozice, nemusí se dosažení správného vyvážení bílé podařit.
- Pokud byl snímek vyfotografován při použití stylu Picture Style [Černobílý] (str. 65), nelze jej v kroku 3 vybrat.

- Přesnějšího vyvážení bílé můžete dosáhnout, jestliže místo bílého objektu použijete volně prodejnou kartu s 18% šedou.
- Osobní vyvážení bílé uložené pomocí dodaného softwaru bude zaregistrováno v rámci možnosti <☑>. Pokud provedete krok 3, budou data pro uložené osobní vyvážení bílé vymazána.

Nastavení teploty barvy

Teplotu chromatičnosti pro vyvážení bílé lze nastavit jako číselnou hodnotu ve stupních Kelvina. Toto nastavení je určeno pro pokročilé uživatele.

1 Vyberte položku [Vyvážení bílé].

- Na kartě [☑] vyberte položku [Vyvážení bílé] a stiskněte tlačítko <SET>.

2 Nastavte teplotu chromatičnosti.

- Otáčením voliče <☉> vyberte možnost [K].
- Otáčením voliče <☀> nastavte teplotu chromatičnosti a stiskněte tlačítko <SET>.
- Teplotu chromatičnosti je možné nastavit v rozmezí 2500 K až 10000 K v krocích po 100 K.



- Při zadávání teploty chromatičnosti pro umělý světelný zdroj nastavte podle potřeby korekci vyvážení bílé (purpurová nebo zelená).
- Pokud chcete nastavit hodnotu <K> podle měření prováděného pomocí volně prodejného měřiče teploty chromatičnosti, vyfotografujte zkušební snímky a upravte nastavení tak, aby kompenzovalo rozdíl mezi hodnotou teploty chromatičnosti naměřenou měřičem a hodnotou teploty chromatičnosti fotoaparátu.

WB +/- Korekce vyvážení bílé ☆

Nastavenou hodnotu vyvážení bílé lze korigovat. Tímto nastavením je možné dosáhnout stejného účinku jako pomocí konverzního filtru teploty chromatičnosti nebo korekčního filtru barev, které jsou dostupné jako příslušenství. Každou z barev lze korigovat na jednu z devíti úrovní. Tato funkce je určena pro pokročilé uživatele, kteří mají zkušenosti s konverzí teploty chromatičnosti nebo korekčními barevnými filtry.

Korekce vyvážení bílé



1 Vyberte položku [POSUN WB/BKT].

- Na kartě [WB +/-] vyberte položku [POSUN WB/BKT] a stiskněte tlačítko <SET>.

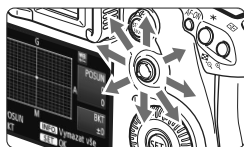

2 Nastavte korekci vyvážení bílé.

- Pomocí multiovladače <Multi-selector> přesuňte značku ■ do požadované polohy.
- Písmeno B označuje modrou barvu, A jantarovou, M purpurovou a G zelenou. Korigována bude barva, v jejíž směru bude značka posunuta.
- Údaj **POSUN** vpravo nahoře označuje směr a intenzitu korekce.
- Stisknutím tlačítka <INFO> se zruší všechna nastavení položky [POSUN WB/BKT].
- Stisknutím tlačítka <SET> ukončíte zadávání nastavení a vrátíte se k nabídce.

Ukázka nastavení: A2, G1



- Při použití korekce vyvážení bílé se v hledáčku a na panelu LCD zobrazí ikona <WB +/->.
- Jedna úroveň korekce ve směru modrá/jantarová odpovídá hodnotě 5 miredů konverzního filtru teploty chromatičnosti. (Mired: Měrná jednotka označující hustotu konverzního filtru teploty chromatičnosti.)

Automatický braketing vyvážení bílé

Tato funkce umožňuje při pořízení jediné fotografie zaznamenat současně tři snímky s odlišným tónem barvy. Na základě teploty chromatičnosti určené aktuálním nastavením vyvážení bílé budou kromě snímku odpovídajícího tomuto nastavení vytvořeny snímky s posunem k modré/jantarové a purpurové/zelené. Tato funkce se označuje jako braketing vyvážení bílé (WB-BKT). Posun braketingu lze nastavit v rozsahu ± 3 úrovně v přírůstcích po jednotlivých úrovních.

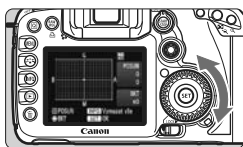

Posun směrem k B/A



Nastavte přírůstek braketingu vyvážení bílé.

- V kroku 2 postupu korekce vyvážení bílé se při otáčení voliče <☉> změní značka „☐“ na obrazovce na značku „☐☐☐“ (3 body). Otáčením voliče doprava nastavíte braketing s posunem ve směru B/A (modrá/jantarová) a otáčením doleva ve směru M/G (purpurová/zelená).
- ▶ Značka **BKT** na pravé straně obrazovky označuje směr a přírůstek braketingu.
- Stisknutím tlačítka <INFO.> se zruší všechna nastavení položky [**POSUN WB/BKT**].
- Stisknutím tlačítka <SET> ukončíte zadávání nastavení a vrátíte se k nabídce.

Sekvence braketingu

Snímky budou zaznamenány s braketingem v následujícím pořadí:

1. standardní vyvážení bílé, 2. posun směrem k modré (B) a 3. posun směrem k jantarové (A) nebo 1. standardní vyvážení bílé, 2. posun směrem k purpurové (M), 3. posun směrem k zelené (G).



- Při použití funkce braketingu vyvážení bílé se sníží maximální počet snímků sekvence při kontinuálním snímání a také se na třetinu sníží počet možných snímků. Na panelu LCD zároveň začne blikat ikona vyvážení bílé.
- Společně s braketingem vyvážení bílé můžete také nastavit korekci vyvážení bílé a automatický braketing expozice (AEB). Pokud nastavíte automatický braketing expozice v kombinaci s braketingem vyvážení bílé, bude pro každou jednotlivou fotografii zaznamenáno celkem devět snímků.
- Vzhledem k tomu, že u každého snímku budou zaznamenány tři varianty, bude jeho záznam na kartu trvat déle.
- Zkratka **BKT** označuje braketing.

MENU Auto Lighting Optimizer (Automatická optimalizace jasu) ☆

Pokud snímek vychází příliš tmavý nebo má nízký kontrast, automaticky se upraví jas a kontrast. U snímků typu JPEG se korekce provede při pořízení snímku. U snímků typu RAW ji lze korigovat pomocí programu Digital Photo Professional (dodávaný software). Výchozí nastavení je [Standardní].

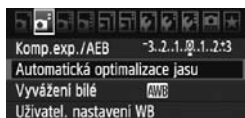

1 Vyberte položku [Auto Lighting Optimizer/Automatická optimalizace jasu].

- Na kartě [] vyberte položku [Auto Lighting Optimizer/Automatická optimalizace jasu] a stiskněte tlačítko <SET>.

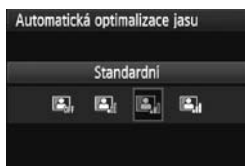

2 Zadejte nastavení korekce.

- Otáčením voliče < > vyberte nastavení a stiskněte tlačítko <SET>.

3 Vyfotografujte snímek.

- V případě potřeby bude snímek zaznamenán s upraveným jasnem a kontrastem.



Ukázka upraveného jasu



- V závislosti na podmínkách fotografování se může zvýšit šum.
- Pokud je zvoleno jiné nastavení než [Zakázat] a použijete kompenzaci expozice, kompenzaci expozice s bleskem nebo ruční expozici ke ztmavení expozice, snímek může nadále vycházet světlý. Chcete-li zajistit tmavší expozici, nastavte nejprve možnost [Zakázat].



V plně automatických režimech (/CA) se automaticky nastaví možnost [Standardní].

MENU Korekce periferního osvětlení ■

Charakteristika objektivu může být příčinou tmavějšího vzhledu čtyř rohů snímku. Tento jev se nazývá vinětace objektivu nebo pokles periferního osvětlení. U snímků typu JPEG se korekce provede při pořízení snímku. U snímků typu RAW ji lze korigovat pomocí programu Digital Photo Professional (dodávaný software).

Jako výchozí je nastavena možnost **[Povolit]**.

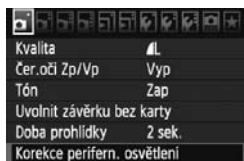

1 Vyberte položku **[Korekce perifern. osvětlení]**.

- Na kartě **[OK]** vyberte položku **[Korekce perifern. osvětlení]** a stiskněte tlačítko **<SET>**.

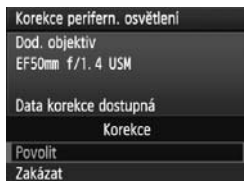

2 Zadejte nastavení korekce.

- Na obrazovce zkontrolujte, zda se pro nasazený objektiv zobrazí zpráva **[Data korekce dostupná]**.
- Pokud se zobrazí zpráva **[Data korekce nedostupná]**, vyhledejte informace v části „Data korekce objektivu“ na následující straně.
- Otáčením voliče **<DISP>** vyberte možnost **[Povolit]** a stiskněte tlačítko **<SET>**.

3 Vyfotografujte snímek.

- Snímek bude zaznamenán s korigovaným periferním osvětlením.



Korekce povolena



Korekce zakázána

Data korekce objektivu

Ve fotoaparátu jsou již uložena data korekce periferního osvětlení objektivu pro zhruba 25 objektivů. Jestliže v kroku 2 vyberete možnost **[Povolit]**, bude korekce periferního osvětlení použita automaticky pro jakýkoli objektiv, jehož data korekce fotoaparát obsahuje.

Objektivy, pro které jsou ve fotoaparátu uložena data korekce, zjistíte pomocí programu EOS Utility (dodávaný software). Můžete také uložit data korekce pro objektivy, které dosud ve fotoaparátu chybí. Podrobnosti získáte v návodu k použití softwaru EOS Utility (soubor ve formátu PDF na disku CD-ROM).



- Pro již vyfotografované snímky typu JPEG nelze použít korekci periferního osvětlení objektivu.
- V závislosti na podmínkách fotografování se může v okrajových částech snímku objevit šum.
- V případě použití objektivu jiného výrobce doporučujeme nastavit korekci na možnost **[Zakázat]**, přestože se zobrazí zpráva **[Data korekce dostupná]**.



- Korekce periferního osvětlení objektivu se použije, i když je nasazen nástavec.
- Pokud pro nasazený objektiv nejsou ve fotoaparátu uložena data korekce, bude výsledek stejný jako při nastavení korekce na možnost **[Zakázat]**.
- Použitá intenzita korekce bude mírně nižší než maximální intenzita korekce, kterou lze nastavit v programu Digital Photo Professional (dodávaný software).
- Jestliže u objektivu nejsou k dispozici informace o vzdálenosti, bude intenzita korekce nižší.
- Čím vyšší bude citlivost ISO, tím nižší bude intenzita korekce.

MENU Vytvoření a výběr složky

Můžete podle vlastních potřeb vytvořit nebo vybrat složku, do níž chcete vyfotografované snímky uložit.

Tato možnost je volitelná, protože složka pro uložení vyfotografovaných snímků bude vytvořena automaticky.

Vytvoření složky

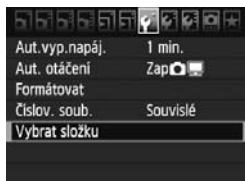

1 Vyberte položku [Vybrat složku].

- Na kartě [F] vyberte položku [Vybrat složku] a stiskněte tlačítko <SET>.

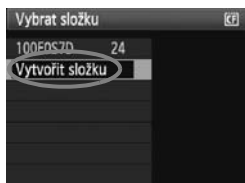

2 Vyberte položku [Vytvořit složku].

- Otáčením voliče <DIAL> vyberte položku [Vytvořit složku] a stiskněte tlačítko <SET>.

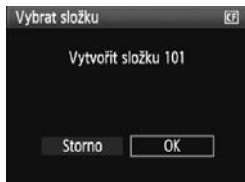

3 Vytvořte novou složku.

- Otáčením voliče <DIAL> vyberte položku [OK] a stiskněte tlačítko <SET>.
- ▶ Bude vytvořena nová složka označená hodnotou o číslo vyšší než předchozí složka.

Výběr složky



- Na obrazovce Vybrat složku vyberte otáčením voliče <◂> požadovanou složku a stiskněte tlačítko <SET>.
- ▶ Tímto způsobem vyberete složku, do níž budou uloženy vyfotografované snímky.
- Následně vyfotografované snímky se uloží do vybrané složky.

Složky

Název složky začíná třemi číslicemi (číslo složky), po kterých následuje pět alfanumerických znaků, jako například **100EOS7D**. Složka může obsahovat až 9999 snímků (soubor č. 0001 – 9999). Po zaplnění složky se automaticky vytvoří nová složka označená hodnotou o číslo vyšší. Nová složka se automaticky vytvoří také v případě, že provedete ruční reset (str. 81). Lze vytvořit složky označené číslicemi v rozsahu 100 až 999.

Vytváření složek pomocí osobního počítače

Zobrazte obsah karty na obrazovce a vytvořte novou složku s názvem **DCIM**. Složku DCIM otevřete a vytvořte tolik složek, kolik potřebujete k uložení a uspořádání snímků. Název složky musí odpovídat formátu **100ABC_D**, kde jsou první tři číslice v rozsahu 100 až 999 následovány pěti alfanumerickými znaky. Těchto pět znaků může tvořit kombinace velkých či malých písmen A až Z, číslic a znaku podtržítka „_“. Název složky nesmí obsahovat mezeru. Názvy složky zároveň nesmí obsahovat stejné trojčíferné číslo (například 100ABC_D a 100W_XYZ), a to ani v případě, že se písmena liší.

MENU Způsob číslování souborů

Číslo souboru lze přirovnat k číslu snímku na roliče filmu.

Vyfotografovaným snímkům jsou postupně přiřazena čísla od 0001 do 9999 a snímky jsou uloženy do jedné složky. Způsob přiřazování čísel souborů lze změnit.

Číslo souboru se v počítači zobrazí v následujícím formátu:

IMG_0001.JPG.



1 Vyberte položku [Číslov. soub.].

- Na kartě [**F**] vyberte položku [Číslov. soub.] a stiskněte tlačítko <SET>.

2 Vyberte způsob číslování souborů.

- Otáčením voliče <◉> vyberte požadovaný způsob a stiskněte tlačítko <SET>.

Souvislé

Pokračuje v pořadí číslování souborů i po výměně karty nebo vytvoření nové složky.

Přestože vyměníte kartu nebo vytvoříte novou složku, bude číslování souborů pokračovat ve stejném pořadí až do hodnoty 9999. Tento způsob je vhodný v případě, že chcete ukládat snímky s čísly od 0001 do 9999 z více karet nebo více složek do jedné složky v osobním počítači.

Pokud se na jiné kartě vložené do fotoaparátu nebo ve stávající složce nachází již dříve zaznamenané snímky, může číslování souborů u nových snímků navázat na čísla souborů snímků, které jsou uloženy na kartě nebo ve složce. Chcete-li použít souvislé číslování souborů, měli byste pokračně použít nově naformátovanou kartu.

Číslování souborů po výměně karty

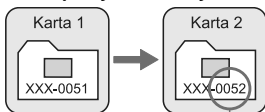

Následující číslo souboru v řadě

Číslování souborů po vytvoření složky

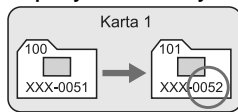

Automatický reset

Zajišťuje číslování souborů znovu od hodnoty 0001 při každé výměně karty nebo vytvoření nové složky.

Při každé výměně karty nebo vytvoření nové složky začne číslování souborů znovu od hodnoty 0001. Tento způsob je vhodný v situacích, kdy chcete snímky uspořádat podle jednotlivých karet nebo složek. Pokud se na jiné kartě vložené do fotoaparátu nebo ve stávající složce nachází již dříve zaznamenané snímky, může číslování souborů u nových snímků navázat na čísla souborů snímků, které jsou uloženy na kartě nebo ve složce. Jestliže chcete ukládat snímky s číslováním souborů začínajícím hodnotou 0001, použijte pokaždé nově naformátovanou kartu.

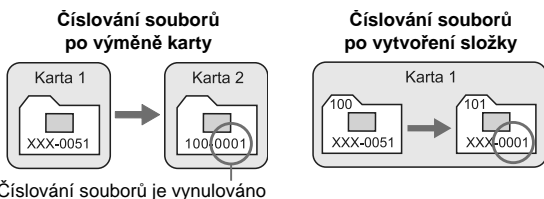

Ruční reset

Slouží k opětovnému nastavení číslování souborů od hodnoty 0001 nebo k zahájení číslování od čísla souboru 0001 v nové složce.

Pokud vynulujete číslování souborů ručně, bude automaticky vytvořena nová složka a číslování souborů snímků uložených do dané složky bude zahájeno od hodnoty 0001. Tento způsob je vhodný v případě, že například chcete použít různé složky pro snímky vyfotografované včera a pro snímky vytvořené dnes. Po ručním resetu se způsob číslování souborů vrátí na souvislé číslování nebo na automatický reset.

! Pokud bude složka číslo 999 obsahovat soubory snímků až do čísla 9999, nebude fotografování možné ani v případě, že je na kartě ještě volné místo. Na displeji LCD se zobrazí zpráva s pokynem k výměně karty. Vložte novou kartu.

! U snímků typu JPEG i RAW budou názvy souborů začínat znaky IMG_. Názvy souborů filmů budou začínat znaky MVI_. Budou použity následující přípony: JPG pro snímky typu JPEG, CR2 pro snímky typu RAW a MOV pro filmy.

MENU Nastavení barevného prostoru ☆

Barevný prostor představuje soubor reprodukovatelných barev (gamut). U tohoto fotoaparátu lze nastavit pro fotografované snímky barevný prostor sRGB nebo Adobe RGB. Při běžném fotografování doporučujeme použít barevný prostor sRGB.

V plně automatických režimech (□/CA) se automaticky nastaví barevný prostor sRGB.

1 Vyberte položku [Barev. prostor].

- Na kartě [M] vyberte položku [Barev. prostor] a stiskněte tlačítko <SET>.

2 Nastavte požadovaný barevný prostor.

- Vyberte možnost [sRGB] nebo [Adobe RGB] a stiskněte tlačítko <SET>.



Barevný prostor Adobe RGB

Tento barevný prostor se nejčastěji používá v komerčních tiskových provozech a podobných oblastech profesionálního nasazení.

Nedoporučujeme toto nastavení používat, pokud se dobře neorientujete v problematice dodatečného zpracování snímků, ve specifikách barevného prostoru Adobe RGB a v obsahu specifikace Design rule for Camera File System 2.0 (Exif 2.21). Pokud v počítači použijete barevný prostor sRGB a tiskárnu, která není kompatibilní se specifikací Design rule for Camera File System 2.0 (Exif 2.21), budou barvy snímku velmi tlumené. Proto bude nutné další zpracování snímku pomocí softwaru.



- U snímků pořízených s nastaveným barevným prostorem Adobe RGB bude název souboru začínat znaky _MG_. (Prvním znakem je podtržítka.)
- Profil ICC není do snímku vložen. Problematika profilů ICC je vysvětlena v příslušném návodu k použití softwaru (soubor ve formátu PDF) na disku CD-ROM.

4

Nastavení režimů AF a řízení

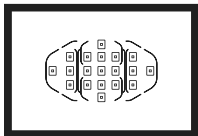

Zásluhou 19 AF bodů v hledáčku je fotografování s automatickým zaostřováním vhodné pro širokou řadu různých objektů a scén.

Můžete také vybrat režim AF a režim řízení, které nejlépe odpovídají podmínkám fotografování a fotografovanému objektu.

- Ikona ☆ v pravém horním rohu záhlaví stránky označuje, že příslušnou funkci je možné použít, pokud je volič režimu přesunut do polohy <P/Tv/Av/M/B>.
- V plně automatických režimech (□/CA) jsou režim AF, volba AF bodu a režim řízení nastaveny automaticky.



<AF> označuje automatické zaostřování. <MF> označuje ruční zaostřování.

AF: Výběr režimu AF ☆

Vyberte režim AF vhodný pro podmínky fotografování nebo fotografovaný objekt. V plně automatických režimech (□/CA) je automaticky nastaven režim „Inteligentní automatické zaostřování (AI zaostř. AF)“.

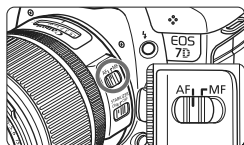

- 1 Přesuňte přepínač režimu zaostřování na objektivu do polohy <AF>.

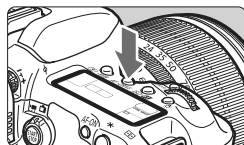

- 2 Stiskněte tlačítko <AF•DRIVE> (ⓘ6)

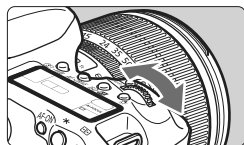

- 3 Vyberte režim AF.

- Během sledování panelu LCD otáčejte voličem <ⓘ6>.

ONE SHOT: Jednosnímkové automatické zaostřování (One-Shot AF)

AI FOCUS: Inteligentní automatické zaostřování (AI zaostř. AF)

AI SERVO: Inteligentní průběžné automatické zaostřování (AI Servo AF)

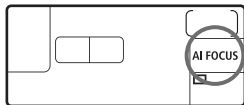

Jednosnímkové automatické zaostřování One-Shot AF pro statické objekty



AF bod

Indikátor správného zaostření

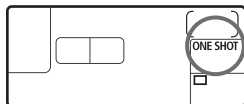

Tento režim je vhodný pro statické objekty. Po stisknutí tlačítka spouště do poloviny zaostří fotoaparát pouze jednorázově.

- Po zaostření se v hledáčku zobrazí AF bod použitý k zaostření a rovněž se rozsvítí indikátor správného zaostření <●>.
- Při poměrovém měření bude nastavení expozice provedeno v okamžiku zaostření.
- Dokud budete držet tlačítko spouště stisknuté do poloviny, zůstane zaostření zablokováno. Přitom můžete podle potřeby změnit kompozici snímku.
- V režimech snímání **P/Tv/Av/M/B** je možné provést automatické zaostřování také stisknutím tlačítka <AF-ON>.



- Pokud nelze dosáhnout správného zaostření, bude indikátor správného zaostření <●> v hledáčku blikat. Jestliže k tomu dojde, nebude možné snímek pořídit ani po úplném stisknutí tlačítka spouště. Změňte kompozici snímku a zkuste znovu zaostřit. Případně si přečtěte část „Situace, kdy automatické zaostřování nefunguje“ (str. 92).
- Je-li možnost nabídky [**☐**] **Tón** nastavena na hodnotu [**Vyp**], neozve se při zaostření zvuková signalizace.

Inteligentní průběžné automatické zaostřování AI Servo AF pro pohyblivé objekty

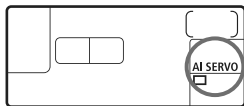

Tento režim AF je určen pro pohyblivé objekty, u nichž se stále mění zaostřovací vzdálenost. Objekt bude nepřetržitě zaostřován, dokud budete držet tlačítko spouště stisknuté do poloviny.

- Expozice je nastavena v okamžiku vyfotografování snímku.
- V režimech snímání **P/Tv/Av/M/B** je možné provést automatické zaostřování také stisknutím tlačítka <AF-ON>.

 Při inteligentním průběžném automatickém zaostřování AI Servo AF neuslyšíte zvukovou signalizaci ani v případě, že došlo k zaostření. Nerozsvítí se ani indikátor správného zaostření <●> v hledáčku.

Inteligentní automatické zaostřování AI zaostř. AF pro automatické přepínání režimu AF

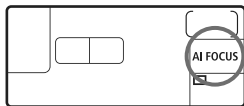

Režim AI zaostř. AF umožňuje automaticky přepnout režim AF z jednosnímkového automatického zaostřování One-Shot AF na inteligentní průběžné automatické zaostřování AI Servo AF v případě, že se statický objekt začne pohybovat.

- Začne-li se statický objekt po zaostření v režimu One-Shot AF pohybovat, zjistí fotoaparát pohyb a automaticky změní režim AF na režim AI Servo AF.

 Po zaostření v režimu AI zaostř. AF s aktivním režimem průběžného zaostřování uslyšíte tlumenou zvukovou signalizaci. Nerozsvítí se však indikátor správného zaostření <●> v hledáčku.

Výběr oblasti AF ☆

Výchozí režimy výběru oblasti AF

Jako výchozí nastavení lze vybrat následující tři režimy výběru oblasti AF. Postup pro výběr naleznete na další straně.

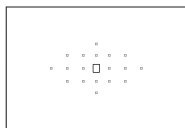

Jednobodové AF (Ruční výběr) (str. 89)

Vyberte jeden AF bod pro zaostřování.

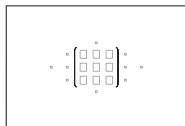

Zónové AF (Ruční výběr zóny) (str. 90)

19 AF bodů je rozděleno do pěti zón pro zaostřování.

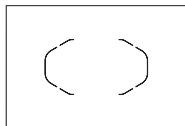

19bodové AF s automatickým výběrem (str. 90)

K zaostřování jsou používány všechny AF body.

Nastavuje se v plně automatických režimech (/CA).

Režimy výběru oblasti AF přidávané pomocí uživatelských funkcí

Pomocí funkce [ C.Fn III -6: Výběr režimu oblasti AF] (str. 212) lze přidat následující dva režimy výběru oblasti AF.

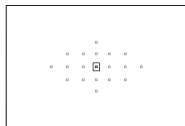

Bodové AF (Ruční výběr) (str. 89)

Pro zaostřování podle velmi malého bodu.

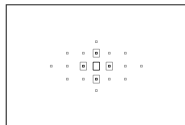

Rozšíření AF bodu (Ruční výběr) (str. 89)

Pro zaostřování jsou používány ručně zvolený AF bod < > a sousední AF body <◁ ▷>.

Volba režimu výběru oblasti AF

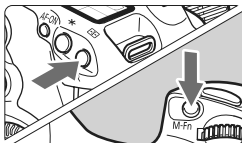

Zvolte režim výběru oblasti AF.

- Stiskněte tlačítko . (☉6)
- Dívejte se do hledáčku a stiskněte tlačítko <M-Fn>.
- ▶ Stisknutím tlačítka <M-Fn> změníte režim výběru oblasti AF.
Při výchozím nastavení přepíná tlačítko mezi režimy jednobodového AF, zónového AF a 19bodového AF.

Ruční výběr AF bodu

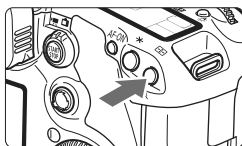





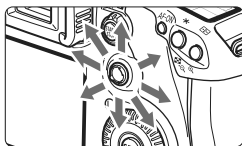

1 Stiskněte tlačítko . (☉6)



- ▶ V hledáčku se zobrazí 19 AF bodů.
- Pokud byl nastaven režim zónového AF, zobrazí se také vybraná zóna.

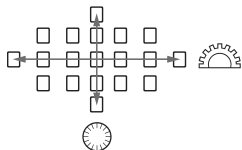

2 Vyberte požadovaný AF bod.

- Volba AF bodu se změní ve směru, kterým multiovladač  nakloníte. Pokud stisknete multiovladač  přímo dolů, vyberete středový AF bod (nebo středovou zónu).
- K výběru AF bodu můžete také použít voliče  a . Volič  umožňuje vybrat AF bod ve vodorovném směru a volič  slouží k výběru AF bodu ve svislém směru.



 Pomocí funkce [ C.Fn III -7: Výběr šablony bodu AF] můžete nastavit hodnotu [0: Zastaví na okrajích oblasti AF] nebo [1: Sekvence] (str. 212).

Režimy výběru oblasti AF

Oblasti AF jsou vysvětleny počínaje od té nejmenší.

(1) Bodové AF (Ruční výběr) C.Fn III -6



Ačkoliv se jedná o podobný režim jako jednobodové AF, vybraný AF bod <□> pokrývá menší bodovou oblast pro zaostřování. Je efektivní pro bodové zaostřování překrývajících se objektů, jako je například zvíře v kleci. Vzhledem k tomu, že bodové automatické zaostřování pokrývá velmi malou oblast, může být při fotografování fotoaparátem drženým v rukou nebo při fotografování pohybujícího se objektu obtížné zaostřit.

(2) Jednobodové AF (Ruční výběr)



Vyberte jeden AF bod <□>, který má být použit pro zaostřování.

(3) Rozšíření AF bodu (Ruční výběr) C.Fn III -6

Pro zaostřování jsou používány ručně zvolený AF bod <□> a sousední AF body <◐>. Je efektivní v případě, že je obtížné sledovat pohybující se objekt pomocí pouze jednoho AF bodu.

Při použití inteligentního průběžného automatického zaostřování AI Servo AF musí objekt sledovat a zaostřit nejprve ručně zvolený AF bod <□>. Zaostření cílového objektu je však snazší než pomocí zónového automatického zaostřování.

Při použití jednosnímkového automatického zaostřování One-Shot AF se po zaostření pomocí rozšířeného AF bodu zobrazí společně s ručně zvoleným AF bodem <□> také rozšířený AF bod <◐>.



(4) Zónové AF (Ruční výběr zóny)

19 AF bodů je rozděleno do pěti zón pro zaostřování. Pro automatický výběr AF bodu jsou použity všechny AF body ve vybrané zóně. Umožňuje snazší zaostřování než režimý jednobodového AF a rozšíření AF bodu a je efektivní pro pohybující se objekty. Avšak vzhledem k tomu, že má sklon zaostřovat na nejbližší objekt, může být zaostření na specifické cíle obtížnější než v případě režimů jednobodového AF a rozšíření AF bodu.

Při použití jednosnímkového automatického zaostřování One-Shot AF se zobrazí AF bod  použitý k zaostření.

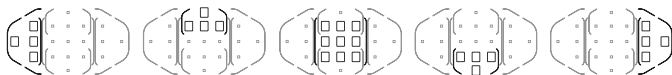



(5) 19bodové AF s automatickým výběrem

K zaostřování jsou používány všechny AF body. Nastavuje se automaticky v plně automatických režimech (/CA).



Při použití jednosnímkového automatického zaostřování One-Shot AF se po stisknutí tlačítka spouště do poloviny zobrazí AF body  použité pro zaostření. Pokud se zobrazí více AF bodů, znamená to, že k zaostření došlo ve všech těchto bodech. Tento režim je náchylný k zaostřování na nejbližší objekt.



Při použití inteligentního průběžného automatického zaostřování AI Servo AF je k zaostření použit nejprve ručně zvolený AF bod  (str. 88). Tuto možnost nelze nastavit v plně automatických režimech (/CA).

 Při 19bodovém nebo zónovém automatickém zaostřování v režimu inteligentního průběžného automatického zaostřování AI Servo AF bude aktivní AF bod neustále přepínán, aby mohl sledovat objekt. Za určitých podmínek fotografování (pokud je například fotografováný objekt malý) však nemusí být možné objekt sledovat. Také při nízkých teplotách je odezva sledování pomalejší.



- Pokud je funkce [**C.Fn III -12: Bod AF na základě orientace**] nastavena na hodnotu [**1: Vybrat různé body AF**], můžete nastavit režim výběru oblasti AF a ručně zvolený AF bod (nebo zónu v případě zónového AF) samostatně pro fotografování na výšku a fotografování na šířku (str. 214).
- Pokud je funkce [**C.Fn III -10: Zobrazit zaostřování AI SERVO/MF**] nastavena na hodnotu [**Zakázat**], aktivní AF body <□> nebudou během inteligentního průběžného automatického zaostřování AI Servo AF zobrazovány.

Pomocné světlo AF s vestavěným bleskem

Při nedostatečném osvětlení vyše vestavěný blesk po stisknutí tlačítka spouště do poloviny krátkou sekvenci záblesků. Ta osvětlí fotografovaný objekt a usnadní automatické zaostření.



- Pomocné světlo AF z vestavěného blesku je účinné až do vzdálenosti přibližně 4 metrů.
- V režimech snímání **P/Tv/Av/M/B** vyklopte stisknutím tlačítka <⚡> vestavěný blesk. Blesk pak v případě potřeby zajistí pomocné světlo AF.

Maximální clona objektivu a citlivost automatického zaostřování

Objektivy s maximální clonou vyšší než f/5,6

Při použití všech AF bodů je možné křížové automatické zaostření, které je citlivé na svislé i vodorovné hrany.

Objektivy s maximální clonou vyšší než f/2,8*

Velmi přesné křížové automatické zaostření citlivé na svislé i vodorovné hrany je možné u středového AF bodu. Citlivost na svislé a vodorovné hrany je u středového AF bodu přibližně dvakrát vyšší než u ostatních AF bodů.

Zbývajících 18 AF bodů bude pracovat jako body křížového zaostřování s objektivu s clonovým číslem vyšším než f/5,6.

* S výjimkou kompaktních makroobjektívů EF 28-80 mm f/2,8-4L USM a EF 50 mm f/2,5.

Situace, kdy automatické zaostřování nefunguje

U některých fotografovaných objektů, jako jsou například následující, může automatické zaostřování selhat (indikátor správného zaostření <●> bliká):

Objekty, na které se obtížně zaostřuje

- Objekty s velmi nízkým kontrastem
(Příklad: Modrá obloha, jednobarevné zdi apod.)
- Objekty fotografované při velmi slabém osvětlení
- Objekty fotografované v silném protisvětle nebo lesklé či reflexní objekty
(Příklad: Automobil s vysoce lesklou karoserií apod.)
- Blízké a vzdálené objekty v dosahu jednoho AF bodu
(Příklad: Zvíře v kleci apod.)
- Objekty vytvářející opakující se vzorek
(Příklad: Okna mrakodrapu, klávesnice počítače apod.)

V takových případech postupujte některým z následujících způsobů:

- (1) V režimu jednosnímkového automatického zaostřování One-Shot AF zaostřete na objekt ve stejné vzdálenosti, v jaké se nachází fotografovaný objekt, a před změnou kompozice zablokujte zaostření (str. 52).
- (2) Přesuňte přepínač režimu zaostřování na objektivu do polohy <MF> a zaostřete ručně.

MF: Ruční zaostřování

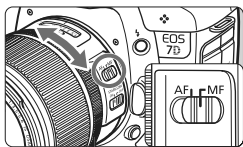

Zaostřovací kroužek

1 Přesuňte přepínač režimu zaostřování na objektivu do polohy <MF>.

2 Zaostřete na fotografovaný objekt.

- Zaostřete otáčením zaostřovacího kroužku objektivu, dokud nebude fotografovaný objekt v hledáčku ostrý.

Po stisknutí tlačítka spouště do poloviny v režimu ručního zaostřování se v hledáčku zobrazí AF bod použitý pro zaostření a rozsvítí indikátor správného zaostření <●>.

Výběr režimu řízení ☆

K dispozici jsou režimy řízení pro fotografování jednotlivých snímků a kontinuální snímání. V režimu <□> (Plně automat.) je automaticky nastaven režim jednotlivých snímků.

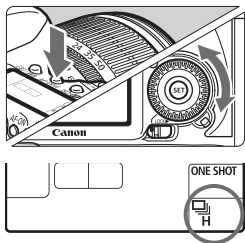

1 Stiskněte tlačítko <AF·DRIVE>. (ⓘ6)

2 Vyberte režim řízení.

- Během sledování panelu LCD otáčejte voličem <ⓘ6>.

: Jednotlivé snímky

Při úplném stisknutí tlačítka spouště bude vyfotografován jeden snímek.

H: Rychlé kontinuální snímání (max. 8 snímků za sekundu)

: Pomalé kontinuální snímání (max. 3 snímky za sekundu)

Budou nepřetržitě pořizovány fotografie, dokud budete držet zcela stisknuté tlačítko spouště.

ⓘ : Samospoušť s 10sekundovou prodlevou/dálkové ovládání

ⓘ2: Samospoušť s 2sekundovou prodlevou/dálkové ovládání

Podrobnosti o fotografování se samospouští získáte na následující straně. Informace o fotografování s dálkovým ovládáním naleznete na straně 110.

- Jestliže je baterie téměř vybitá, bude rychlost kontinuálního snímání mírně pomalejší.
- V režimu inteligentního průběžného automatického zaostřování AI Servo AF může být rychlost kontinuálního snímání trochu pomalejší v závislosti na daném objektu a použitém objektivu.
- V oblastech s velmi slabým osvětlením nebo v budovách se může rychlost kontinuálního snímání snížit, i když je nastavena vyšší rychlost závěrky.

Použití samospouště

Samospoušť použijte v případě, že chcete vyfotografovat sami sebe. Režim  (10sekundový časovač) lze nastavit ve všech režimech snímání.

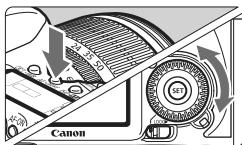

1 Stiskněte tlačítko <AF • DRIVE>. ()

2 Vyberte požadovanou možnost samospouště.

- Sledujte panel LCD a otáčením voliče  vyberte požadovanou možnost samospouště.

 : Samospoušť s 10sekundovou prodlevou

 : Samospoušť s 2sekundovou prodlevou [☆]

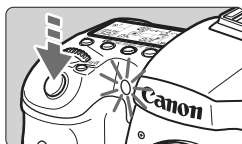
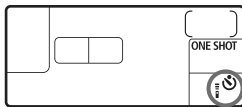

3 Vyfotografujte snímek.

- Dívejte se do hledáčku, zaostřete na objekt a poté úplně stiskněte tlačítko spouště.
- ▶ Funkci samospouště lze kontrolovat pomocí indikátoru samospouště, zvukové signalizace a odpočítávání (v sekundách) na panelu LCD.
- ▶ Dvě sekundy před vyfotografováním snímku zůstane indikátor samospouště svítit a zvuková signalizace se bude ozývat s vyšší frekvencí.

- Samospoušť s 2sekundovou prodlevou  umožňuje fotografovat snímky, aniž byste se dotýkali fotoaparátu upevněného na stativ. Tím lze zamezit rozhybání fotoaparátu při fotografování zátiší nebo s dlouhými expozičními.
- Po dokončení fotografování se samospouští byste měli zkontrolovat správné zaostření a expozici snímku (str. 162).
- Pokud se při stisknutí tlačítka spouště nebudete dívat do hledáčku, nasadíte kryt okuláru (str. 108). Pokud při pořizování snímku vnikne do hledáčku rušivé světlo, může nepříznivě ovlivnit expozici.
- Pokud pomocí samospouště fotografoujete jen sebe sama, použijte blokování zaostření (str. 52) pomocí objektu, který se nachází v přibližně stejné vzdálenosti, v jaké se budete nacházet vy.
- Aktivovanou samospoušť zrušíte stisknutím tlačítka <AF • DRIVE>.

5

Pokročilé techniky

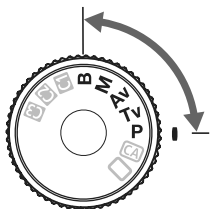

V režimech snímání **P/Tv/Av/M/B** můžete vybrat rychlost závěrky, clonu a další nastavení fotoaparátu, pomocí nichž lze změnit expozici a dosáhnout požadovaného výsledku.

- Ikona ☆ vpravo od záhlaví stránky označuje, že příslušnou funkci je možné použít, pokud je volič režimu přesunut do polohy <**P/Tv/Av/M/B**>.
- Po stisknutí tlačítka spouště do poloviny a jeho uvolnění zůstanou informace zobrazeny na panelu LCD a v hledáčku po dobu přibližně 4 sekund (☉4).
- Funkce, které lze nastavit v režimech snímání **P/Tv/Av/M/B**, jsou uvedeny v části „Tabulka dostupnosti funkcí“ (str. 236).



Nezapomeňte nejprve přesunout přepínač rychlovladače do polohy < / >.

P: Programová automatická expozice

Fotoaparát automaticky nastaví rychlost závěrky a clonu podle jasů objektu. Tato funkce se označuje jako programová automatická expozice (Program AE).

* Zkratka <P> označuje program.

* Zkratka AE označuje automatickou expozici (Auto Exposure).



1 Přesuňte volič režimů do polohy <P>.



2 Zaostřete na fotografovaný objekt.

- Podívejte se do hledáčku a namířte vybraný AF bod na objekt. Pak stiskněte tlačítko spouště do poloviny.
- ▶ Po zaostření se rozsvítí indikátor správného zaostření <●> v pravém dolním rohu hledáčku (režim jednosnímkového automatického zaostřování One-Shot AF).
- ▶ Rychlost závěrky a clona se nastaví automaticky a příslušné hodnoty se zobrazí v hledáčku a na panelu LCD.



3 Zkontrolujte zobrazené hodnoty rychlosti závěrky a clony.

- Správná expozice bude zajištěna, jestliže zobrazené hodnoty rychlosti závěrky a clony neblíkají.



4 Vyfotografujte snímek.

- Upravte kompozici snímku a úplně stiskněte tlačítko spouště.

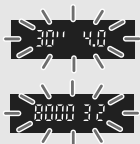

- Pokud bliká hodnota rychlosti závěrky „30''“ a maximální hodnota clony, znamená to podexponování. Zvyšte citlivost ISO nebo použijte blesk.
- Pokud hodnota rychlosti závěrky 8000 a hodnota minimální clony blikají, znamená to přexponování. Snižte citlivost ISO nebo použijte ND filtr (prodávány samostatně) a omezte množství světla vnikajícího do objektivu.



Rozdíly mezi režimy <P> a <□> (Plně automat.)

V režimu <□> je z důvodu ochrany před vytvářením nepovedených snímků mnoho funkcí, jako jsou režim AF, režim řízení a vestavěný blesk, nastaveno automaticky. Počet funkcí, které lze zadat, je omezený. V režimu <P> se automaticky nastavuje pouze rychlost závěrky a clona. Můžete libovolně nastavit režim AF, režim řízení, vestavěný blesk a další funkce (str. 236).

Posun programu

- V režimu programové automatické expozice můžete při zachování stejné expozice libovolně měnit kombinaci rychlosti závěrky a clony (program), která byla nastavena fotoaparátem. Tato funkce je označována jako posun programu (někdy také jako flexibilní program).
- Chcete-li ji využít, stiskněte tlačítko spouště do poloviny a otáčejte voličem <☀> až do zobrazení požadované rychlosti závěrky nebo clony.
- Nastavení posunu programu se zruší automaticky po vyfotografování snímku.
- Posun programu nelze použít s bleskem.

Tv: Automatická expozice s předvolbou času

V tomto režimu nastavujete rychlost závěrky a fotoaparát automaticky nastaví clonu, aby byla zajištěna správná expozice vyhovující jasu objektu. Tato funkce se nazývá automatická expozice s předvolbou času. Vyšší rychlost závěrky může „zmrazit“ pohyb nebo pohyblivý objekt. Nižší rychlost závěrky může naopak vytvořit efekt rozmazání, který umocňuje dojem pohybu.

* <Tv> označuje hodnotu času (Time value).



„Zmrazený“ pohyb
(vyšší rychlost závěrky)



Rozmazaný pohyb
(nižší rychlost závěrky)



1 Přesuňte volič režimů do polohy <Tv>.

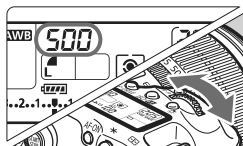

2 Nastavte požadovanou rychlost závěrky.

- Během sledování panelu LCD otáčejte voličem <⚙>.

3 Zaostřete na fotografovaný objekt.

- Stiskněte tlačítko spouště do poloviny.
- ▶ Clona se nastaví automaticky.



4 Zkontrolujte zobrazené hodnoty v hledáčku a vyfotografujte snímek.

- Pokud hodnota clony neblíká, bude expozice správná.



- Jestliže bliká hodnota maximální clony, znamená to podexponování.

Otáčením voliče <  > nastavte nižší rychlosti závěrky, dokud hodnota clony nepřestane blikat, nebo nastavte vyšší citlivost ISO.



- Jestliže bliká hodnota minimální clony, znamená to přeexponování.

Otáčením voliče <  > nastavte vyšší rychlosti závěrky, dokud hodnota clony nepřestane blikat, nebo nastavte nižší citlivost ISO.



Zobrazená hodnota rychlosti závěrky

Rychlosti závěrky **8000** až **4** představují jmenovatel zlomku rychlosti závěrky. Hodnota **125** například znamená $1/125$ s. Údaj „**0"5**“ znamená 0,5 s a údaj „**15**“ označuje 15 s.

Av: Automatická expozice s předvolbou clony

V tomto režimu nastavujete požadovanou clonu a fotoaparát automaticky nastaví rychlost závěrky, aby byla zajištěna správná expozice odpovídající jasnosti objektu. Tato funkce se nazývá automatická expozice s předvolbou clony. Vyšší číslo $f/$ (menší otvor clony) způsobí rozšíření hloubky ostrosti záběru více do popředí i dále do pozadí. Díky nižšímu číslu $f/$ (větší otvor clony) se hloubka ostrosti záběru v popředí i v pozadí zmenší.

* <Av> označuje hodnotu (otvor) clony (Aperture value).



Ostré popředí i pozadí
(malý otvor clony)



Rozmazané pozadí
(velký otvor clony)



1 Přesuňte volič režimů do polohy <Av>.

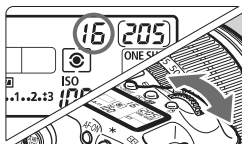

2 Nastavte požadovanou clonu.

- Během sledování panelu LCD otáčejte voličem <gear>.

3 Zaostřete na fotografovaný objekt.

- Stiskněte tlačítko spouště do poloviny.
- ▶ Rychlost závěrky se nastaví automaticky.



4 Zkontrolujte zobrazené hodnoty v hledáčku a vyfotografujte snímek.

- Pokud hodnota rychlosti závěrky neblinká, bude expozice správná.



- Pokud bliká hodnota rychlosti závěrky „30^{''}“, znamená to podexponování.

Otáčením voliče <  > nastavte větší clonu (menší číslo f/), dokud hodnota nepřestane blikat, nebo nastavte vyšší citlivost ISO.



- Jestliže bliká hodnota rychlosti závěrky **8000**, znamená to přexponování.

Otáčením voliče <  > nastavte menší clonu (větší číslo f/), dokud hodnota nepřestane blikat, nebo nastavte nižší citlivost ISO.



Zobrazená hodnota clony

Čím větší je číslo f/, tím menší je otvor clony. Zobrazené hodnoty clony se budou u různých objektivů lišit. Pokud není na fotoaparát nasazen žádný objektiv, zobrazí se jako clona hodnota **00**.

Kontrola hloubky ostrosti [☆]

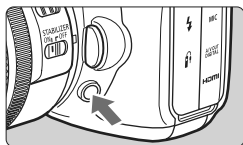

Stisknutím tlačítka kontroly hloubky ostrosti zacloníte objektiv na aktuálně nastavenou hodnotu. Tímto způsobem můžete v hledáčku ověřit hloubku ostrosti (rozsah zobrazení s přijatelnou ostrostí).



- Vyšší číslo f/ způsobí rozšíření hloubky ostrosti záběru více do popředí i dále do pozadí. Hledáček však bude tmavější.
- Efekt hloubky ostrosti je zřetelně vidět v obrazu živého náhledu, když změníte hodnotu clony a stisknete tlačítko kontroly hloubky ostrosti (str. 132).
- Během stisknutí tlačítka kontroly hloubky ostrosti dojde k zablokování expozice (expoziční paměť).

M: Ruční expozice

V tomto režimu můžete podle potřeby nastavit rychlost závěrky i clonu. Pokud chcete určit expozici, sledujte indikátor úrovně expozice v hledáčku nebo použijte volně prodejný ruční expozimetr. Tento způsob se nazývá ruční expozice.

* <M> označuje ruční nastavení (Manual).



1 Přesuňte volič režimů do polohy <M>.

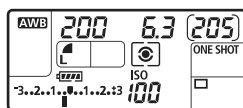

2 Nastavte rychlost závěrky a clonu.

- Chcete-li nastavit rychlost závěrky, otáčejte voličem <☀>.
- Jestliže chcete nastavit clonu, přesuňte přepínač rychlovladače do polohy <⌞> a otáčejte voličem <☀>.

Značka standardní expozice



Značka úrovně expozice

3 Zaostřete na fotografovaný objekt.

- Stiskněte tlačítko spouště do poloviny.
- ▶ Nastavení expozice se zobrazí v hledáčku a na panelu LCD.
- Značka úrovně expozice <⬆> vám ukazuje, do jaké míry se expozice liší od standardní úrovně.

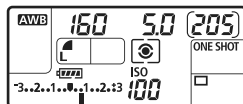



4 Nastavte expozici.

- Zkontrolujte úroveň expozice a nastavte požadovanou rychlost závěrky a clonu.

5 Vyfotografujte snímek.

ⓘ Pokud je položka [☑ Auto Lighting Optimizer/Automatická optimalizace jasu] (str. 75) nastavena na jakoukoli jinou hodnotu než [Zakázat], snímek může být stále jasný, přestože byla nastavena tmavší expozice.

Výběr režimu měření ☆

Můžete vybrat jeden ze čtyř způsobů měření jasu fotografovaného objektu. V plně automatických režimech (/) se automaticky nastaví poměrové měření.

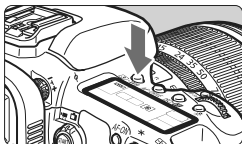

1 Stiskněte tlačítko •WB>. (⊙6)

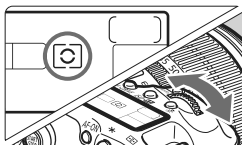

2 Vyberte režim měření.

- Během sledování panelu LCD otáčejte voličem .

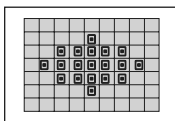

 **Poměrové měření**

Univerzální režim měření vhodný pro portréty i objekty v protisvětle. Fotoaparát nastaví expozici automaticky tak, aby odpovídala fotografované scéně.

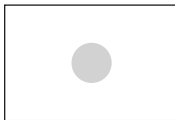

 **Částečné měření**

Tento režim je efektivní v případě, že pozadí je v důsledku protisvětla apod. výrazně jasnější než fotografovaný objekt. Oblast částečného měření pokrývá přibližně 9,4 % plochy uprostřed hledáčku.

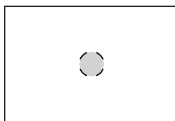

 **Bodové měření**

Tento režim je určen k měření určitého bodu objektu nebo scény. Měření je prováděno ve středové oblasti pokrývající přibližně 2,3 % plochy hledáčku. Pokud je nastaveno bodové měření, zobrazí se v hledáčku kruhová ploška bodového měření.



 **Celoplošné měření se zdůrazněným středem**

Měření je prováděno ve středu pole a naměřené hodnoty jsou pak zprůměrovány s ohledem na celou scénu.

Nastavení kompenzace expozice ☆

Kompenzace expozice může zvýšit (zjasnit) nebo snížit (ztmavit) standardní expozici nastavenou fotoaparátem.

Ačkoliv můžete nastavit kompenzaci expozice až do ± 5 EV v přírůstcích po $1/3$ EV, indikátor kompenzace expozice na panelu LCD a v hledáčku může zobrazit nastavení pouze do ± 3 EV. Chcete-li nastavit kompenzaci expozice přesahující ± 3 EV, musíte postupovat podle pokynů pro funkci [☑ Komp. exp./AEB] uvedených na další straně.



1 Přesuňte volič režimů do polohy <P>, <Tv> nebo <Av>.

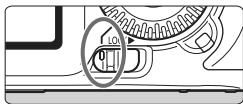

2 Přesuňte přepínač rychloovladače do polohy <∟>.

Zvýšená expozice pro světlejší snímek



3 Nastavte hodnotu kompenzace expozice.

- Stiskněte tlačítko spouště do poloviny (ⓘ4) a otáčejte voličem <⊙>.

Snížená expozice pro tmavší snímek



4 Vyfotografujte snímek.

- Jestliže chcete kompenzaci expozice zrušit, nastavte ji zpět na hodnotu <∟>.

☚ Pokud je položka [☑ Auto Lighting Optimizer/Automatická optimalizace jasu] (str. 75) nastavena na jakoukoli jinou hodnotu než [Zakázat], snímek může být stále jasný, přestože byla nastavena tmavší expozice.

☚ ● Hodnota kompenzace expozice bude platit i po přesunutí vypínače napájení do polohy <OFF>.

- Dbejte na to, abyste neúmyslně neotočili voličem <⊙> a nezměnili kompenzaci expozice. Tomu zabráníte přesunutím přepínače rychloovladače do polohy <LOCK▶>.

- Pokud nastavená hodnota přesahuje ± 3 EV, zobrazí se konec indikátoru úrovně expozice <∟> nebo <▶>.

Automatický braketing expozice (AEB) ☆

Fotoaparát provedením automatické změny rychlosti závěrky nebo clony stupňuje expozici až do ± 3 EV v přírůstcích po $1/3$ EV pro tři po sobě následující snímky. Tato funkce se nazývá automatický braketing expozice (AEB).

* Zkratka AEB označuje automatický braketing expozice (Auto Exposure Bracketing).





1 Vyberte položku [Komp.exp./AEB].

- Na kartě [] vyberte položku [Komp.exp./AEB] a stiskněte tlačítko <SET>.



2 Nastavte požadovanou hodnotu AEB.

- Otáčením voliče < > nastavte požadovanou hodnotu AEB.
- Hodnotu kompenzace expozice můžete nastavit pomocí voliče < >. Pokud je automatický braketing expozice kombinován s kompenzací expozice, bude automatický braketing expozice použit s ohledem na hodnotu kompenzace expozice.
- Stisknutím tlačítka <SET> nastavení potvrďte.
- ▶ Po ukončení nabídky se na panelu LCD zobrazí symbol < > a úroveň automatického braketingu expozice.

Hodnota AEB

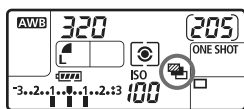





3 Vyfotografujte snímek.

- Zaostřete a úplně stiskněte tlačítko spouště. Budou vyfotografovány tři snímky s různou expozicí v následujícím pořadí: standardní expozice, snížená expozice a zvýšená expozice.

Zrušení funkce AEB

- Postupujte podle kroků 1 a 2 a vypněte zobrazení hodnoty AEB.
- Automatický braketing expozice se zruší automaticky, jakmile přesunete vypínač napájení do polohy <OFF> nebo jakmile bude blesk připraven k záblesku.



- Pokud je režim řízení nastaven na možnost < >, je nutné třikrát stisknout tlačítko spouště. Pokud je nastaven režim < > nebo < > a podržíte úplně stisknuté tlačítko spouště, budou souvisle vyfotografovány tři snímky s různou expozicí. Pokud je nastaven režim < > nebo < >, budou souvisle pořízeny tři snímky s různou expozicí po uplynutí 10sekundové nebo 2sekundové prodlevy.
- Při použití funkce AEB nelze použít blesk ani dlouhé expoziční doby (čas B).

✳ Expoziční paměť (blokování AE) ☆

Expoziční paměť se používá v případech, kdy je oblast zaostření jiná než oblast, na základě které probíhá měření expozice, nebo v situacích, kdy chcete pořídit několik snímků se stejně nastavenou expozicí. Stisknutím tlačítka <✳> expoziční paměť aktivujete, pak můžete změnit kompozici a vyfotografovat snímek. Tato funkce se označuje jako expoziční paměť (Blok. AE). Lze ji účinně použít u objektů fotografovaných v protisvětle.

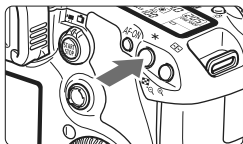

1 Zaostřete na fotografovaný objekt.

- Stiskněte tlačítko spouště do poloviny.
- ▶ Zobrazí se nastavené hodnoty expozice.

2 Stiskněte tlačítko <✳>. (☉4)

- ▶ V hledáčku se rozsvítí ikona <✳>, která označuje, že je funkce expoziční paměti (Blok. AE) aktivní.
- Při každém stisknutí tlačítka <✳> dojde k zablokování aktuálního nastavení automatické expozice.

3 Změňte kompozici a vyfotografujte snímek.

- Pokud chcete zachovat expoziční paměť při pořizování více fotografií, přidržeťte tlačítko <✳>, stiskněte tlačítko spouště a poříďte další snímek.

Účinek expoziční paměti

Režim měření (str. 103)	Způsob volby AF bodu (str. 87)	
	Automatický výběr	Ruční výběr
*	Funkce expoziční paměti (Blok. AE) je použita v návaznosti na AF bod, pomocí kterého bylo zaostřeno.	Funkce expoziční paměti je použita u vybraného AF bodu.
	Funkce expoziční paměti je použita u středového AF bodu.	

* Pokud je přepínač režimu zaostřování na objektivu přesunut do polohy <MF>, je funkce expoziční paměti použita u středového AF bodu.

B: Dlouhé expozice (čas B)

Při nastavení dlouhé expozice zůstane závěrka otevřená tak dlouho, dokud podržíte tlačítko spouště úplně stisknuté, a zavře se po jeho uvolnění. Tato funkce se nazývá dlouhá expozice. Dlouhá expozice je vhodná pro fotografování nočních snímků, ohňostroju, nebo a jiných objektů vyžadujících dlouhé expoziční doby.



1 Přesuňte volič režimů do polohy .



2 Nastavte požadovanou clonu.

- Během sledování panelu LCD otáčejte voličem <☀> nebo <☼>.

3 Vyfotografujte snímek.

- Dokud budete držet tlačítko spouště úplně stisknuté, bude expozice pokračovat.
- ▶ Uplynulý čas expozice se zobrazuje na panelu LCD.

Uplynulá doba expozice

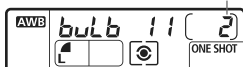

- Při dlouhých expozicích dochází ke zvýšenému výskytu šumu než obvykle, takže snímek může vypadat mírně zrnitý.
- Je-li funkce [C.Fn II -1: Potlačení šumu dlouhé expozice] nastavena na hodnotu [1: Auto] nebo [2: Zap], je možné potlačit šum vzniklý při dlouhé expozici (str. 208).



- U dlouhých expozic doporučujeme použít dálkovou spoušť RS-80N3 nebo dálkový ovladač s časovačem TC-80N3 (obě součásti se prodávají samostatně).
- Při dlouhých expozicích můžete také použít dálkový ovladač (prodává se samostatně, str. 110). Po stisknutí tlačítka pro přenos na dálkovém ovladači dojde ihned nebo po uplynutí 2 sekund k zahájení dlouhé expozice. Opětovným stisknutím daného tlačítka ji ukončíte.

Použití krytu okuláru

Pokud fotografujete snímek a nedíváte se přitom do hledáčku, může světlo vnikající do okuláru ovlivnit správné nastavení expozice. Chcete-li tomu zabránit, použijte kryt okuláru (str. 23), který je připevněn k řemenu fotoaparátu. Během snímání s živým náhledem a snímání filmů není nutné nasazovat kryt okuláru.

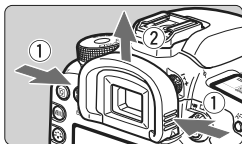

1 Sejměte oční mušli.

- Uchopte obě strany oční mušle a posunutím směrem nahoru ji sejměte.

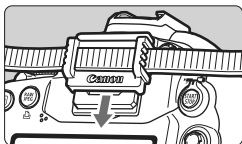

2 Nasadte kryt okuláru.

- Zasuňte kryt okuláru do drážky okuláru směrem shora dolů.

Připojení dálkové spouště

K fotoaparátu můžete připojit dálkovou spoušť RS-80N3, dálkový ovladač s časovačem TC-80N3 (obě součásti se prodávají samostatně) nebo jakékoli příslušenství řady EOS vybavené konektorem typu N3. Pak můžete pomocí uvedeného příslušenství fotografovat. Pokyny k používání příslušenství získáte v příslušném návodu k použití.

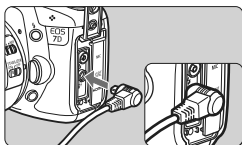

1 Otevřete kryt konektoru.

2 Připojte zástrčku do konektoru dálkového ovládání.

- Připojte zástrčku způsobem znázorněným na obrázku.
- Při odpojování uchopte zástrčku za stříbrnou část a vytáhněte ji.

Blokování zrcadla ☆

Ačkoliv lze zabránit rozhybání fotoaparátu použitím samospouště nebo dálkové spouště, můžete při použití silných teleobjektivů nebo při fotografování detailů zamezit vibracím fotoaparátu (otřesům způsobeným zrcadlem) také blokovaním zrcadla.

Je-li funkce [C.Fn III -13: Blokování zrcadla] nastavena na hodnotu [1: Povolit] (str. 215), je možné fotografování s blokovaním zrcadla.

1 Zaostřete na objekt, stiskněte úplně tlačítko spouště a uvolněte je.

- ▶ Zrcadlo se sklopí.

2 Znovu úplně stiskněte tlačítko spouště.

- ▶ Dojde k vyfotografování snímku a zrcadlo se vrátí do dolní polohy.



- Při velmi jasném světle (například na pláži nebo na lyžařské sjezdovce za slunečného dne) vyfotografujte snímek ihned po zablokování zrcadla.
- Nemiřte fotoaparátem na slunce. Sluneční žár by mohl spálit a poškodit lamely závěrky.
- Při použití kombinace funkcí dlouhé expozice, samospouště a blokování zrcadla držte tlačítko spouště úplně stisknuté (doba prodlevy samospouště + doba dlouhé expozice). Jestliže během odpočítávání samospouště uvolníte tlačítko spouště, uslyšíte zvuk uvolnění závěrky. Nejedná se však o skutečnou aktivaci závěrky (nebude vyfotografován žádný snímek).



- Po nastavení možnosti [1:Povolit] budou fotografovány jednotlivé snímky, i když je režim řízení nastaven na kontinuální snímání.
- Je-li samospoušť nastavena na možnost <1/2> nebo <1/2>, bude snímek vyfotografován po uplynutí 10 s nebo 2 s (v uvedeném pořadí).
- Zrcadlo se sklopí a po 30 sekundách se automaticky vrátí zpět. Znovu je zablokujete dalším úplným stisknutím tlačítka spouště.
- U snímků s blokovaním zrcadla doporučujeme použít dálkovou spoušť RS-80N3 nebo dálkový ovladač s časovačem TC-80N3 (obě součásti se prodávají samostatně).
- Můžete také zablokovat zrcadlo a fotografovat pomocí dálkového ovladače (prodává se samostatně, str. 110). V případě dálkového ovladače RC-1 doporučujeme nastavit 2sekundovou prodlevu pro fotografování.

☷ Fotografování s dálkovým ovládáním



RC-1



RC-5

Dálkové ovladače RC-1 nebo RC-5 (obě součásti se prodávají samostatně) umožňují fotografování ze vzdálenosti až 5 metrů od fotoaparátu. Pomocí dálkového ovladače RC-1 pořídíte snímek okamžitě nebo s 2sekundovou prodlevou, dálkový ovladač RC-5 používá 2sekundovou prodlevu.

1 Zaostřete na fotografovaný objekt.

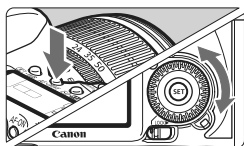

2 Přesuňte přepínač režimu zaostřování na objektivu do polohy <MF>.

- Můžete také fotografovat v režimu <AF>.



3 Stiskněte tlačítko <AF•DRIVE>. ()

4 Vyberte požadovanou možnost samospouště.

- Sledujte panel LCD a otáčením voliče < > vyberte možnost < > nebo < >.

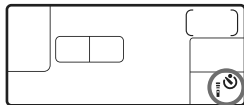

5 Stiskněte tlačítko pro přenos na dálkovém ovladači.

- Nasměrujte dálkový ovladač na snímač dálkového ovládání na fotoaparátu a stiskněte tlačítko pro přenos.
- ▶ Rozsvítí se indikátor samospouště a dojde k pořízení snímku.

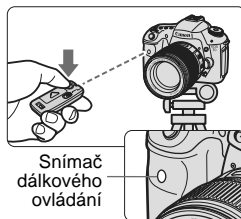

⚠ V případě fotografování v blízkosti některých typů zářivkového světla může dojít k nesprávné funkci fotoaparátu. Při bezdrátovém dálkovém ovládání se pokuste udržet fotoaparát v dostatečné vzdálenosti od zdroje zářivkového osvětlení.

⚡ Použití vestavěného blesku

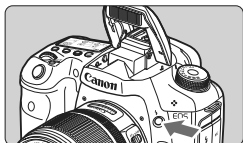

V režimech snímání **P/Tv/Av/M/B** můžete stisknutím tlačítka **<⚡>** vyklopit a aktivovat vestavěný blesk, kdykoliv to budete potřebovat.

Vyklopený vestavěný blesk můžete zatlačit zpět prsty. V režimu **<□>** (Plně automat.) se vestavěný blesk aktivuje automaticky (str. 50). V režimu **<CA>** můžete blesk aktivovat automaticky nebo ručně (str. 53).

Při použití blesku v režimech snímání **P/Tv/Av/M/B** budou rychlost závěrky a clona nastaveny níže uvedeným způsobem. Ve všech režimech snímání bude aktivováno automatické řízení záblesků E-TTL II, které upraví nastavení blesku tak, aby vyhovovalo ručně nebo automaticky nastavené cloně.

Režim snímání	Rychlost závěrky	Clona
P	Automaticky nastavená v rozsahu 1/250 s až 1/60 s	Automaticky nastavená
Tv	Ručně nastavená v rozsahu 1/250 s až 30 s	Automaticky nastavená
Av	Automaticky nastavená Pomocí funkce [Q C.Fn I -7: Rychlost synchronizace blesku v režimu Av] (str. 207) lze zvolit následující možnosti pro automatický výběr: <ul style="list-style-type: none">• 0: Auto*• 1: 1/250 - 1/60 s auto• 2: 1/250 s (pevná)	Nastavená ručně
M	Ručně nastavená v rozsahu 1/250 s až 30 s	Nastavená ručně
B	Dokud budete držet tlačítko spouště úplně stisknuté, bude expozice pokračovat.	Nastavená ručně

* Normálně je rychlost synchronizace nastavena automaticky v rozsahu 1/250 s až 30 s podle jasu okolí. Při nedostatečném osvětlení je hlavní objekt exponován pomocí automaticky vydaného záblesku a pozadí je exponováno pomocí automaticky nastavené nízké rychlosti závěrky. Objekt i pozadí jsou správně exponovány (automatická synchronizace záblesku s nízkou rychlostí závěrky). Při nízkých rychlostech závěrky je doporučeno použít stativ.

Efektivní dosah vestavěného blesku

[přibližně v metrech]

Clona	Citlivost ISO							
	100	200	400	800	1600	3200	6400	H: 12800
f/3,5	3,5	5	7	9,5	14	19	27	39
f/4	3	4	6	8,5	12	17	24	34
f/5,6	2	3	4,5	6	8,5	12	17	24



- Při fotografování blízkých objektů s bleskem by měl být fotografováný objekt vzdálen nejméně 1 metr.
- Sejměte z objektivu sluneční clonu a udržujte vzdálenost nejméně 1 metr od fotografovaného objektu.
- Jestliže je na objektivu nasazena sluneční clona nebo se nacházíte příliš blízko fotografovanému objektu, může být dolní část snímku tmavá z důvodu zastínění blesku. Pokud používáte teleobjektiv nebo objektiv pro vysoké rychlosti závěrky a vestavěný blesk je stále částečně zastíněn, použijte blesk Speedlite řady EX (prodává se samostatně).

MENU Použití funkce redukce jevu červených očí

Použitím světla pro redukci jevu červených očí před fotografováním snímku s bleskem lze omezit jev červených očí.

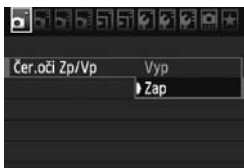

- Na kartě  vyberte položku **[Čer.oči Zp/Vp]** a stiskněte tlačítko **<SET>**. Vyberte možnost **[Zap]** a stiskněte tlačítko **<SET>**.
- Při fotografování s bleskem se po stisknutí tlačítka spouště do poloviny rozsvítí světlo pro redukci jevu červených očí. Po úplném stisknutí tlačítka spouště bude vyfotografován snímek.



- Účinnost funkce redukce jevu červených očí se zvýší, pokud se fotografováný objekt dívá do světla pro redukci jevu červených očí, je-li místnost dobře osvětlena nebo pokud se přesunete blíže k objektu.
- Jakmile stisknete tlačítko spouště do poloviny, zobrazení v dolní části hledáčku se postupně vypne. Nejlepších výsledků dosáhnete, pokud snímek vyfotografujete až po vypnutí tohoto zobrazení.
- Účinnost funkce redukce jevu červených očí se liší v závislosti na fotografovaném objektu.



Kompenzace expozice s bleskem [☆]

Stejně jako standardní kompenzaci expozice můžete nastavit kompenzaci expozice pro blesk. Je možné nastavit kompenzaci expozice s bleskem až do ± 3 EV v přírůstcích po 1/3 EV.

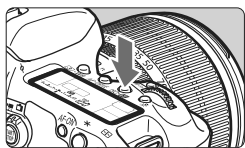

1 Stiskněte tlačítko **<ISO· >**. (⊕6)

Zvýšená expozice



Snížená expozice



2 Nastavte hodnotu kompenzace expozice s bleskem.

- Dívejte se na panel LCD nebo do hledáčku a otáčejte voličem **<⊕/⊖>**.
- Jestliže chcete kompenzaci expozice s bleskem zrušit, nastavte ji zpět na hodnotu **<0>**.
- Po stisknutí tlačítka spouště do poloviny se v hledáčku a na panelu LCD zobrazí ikona **< >**.

3 Vyfotografujte snímek.



- Pokud je položka [**⊕**: **Auto Lighting Optimizer/Automatická optimalizace jasu**] (str. 75) nastavena na jakoukoli jinou hodnotu než [**Zakázat**], snímek může být stále jasný, přestože byla nastavena tmavší expozice s bleskem.
- Pokud nastavíte kompenzaci expozice s bleskem prostřednictvím fotoaparátu i blesku Speedlite řady EX, nastavení kompenzace expozice s bleskem blesku Speedlite potlačí nastavení fotoaparátu. Jestliže nastavíte kompenzaci expozice s bleskem prostřednictvím blesku Speedlite řady EX, nebude žádná z kompenzací expozice s bleskem nastavená prostřednictvím fotoaparátu účinná.



- Hodnota kompenzace expozice bude platit i po přesunutí vypínače napájení do polohy **<OFF>**.
- K nastavení kompenzace expozice s bleskem pro blesk Speedlite řady EX lze použít také fotoaparát, a to stejným způsobem jako při přímém nastavení pomocí blesku Speedlite.

M-Fn: Blokování expozice s bleskem ☆

Blokování expozice s bleskem (FE) umožňuje získat a zablokovat správné hodnoty pro expozici s bleskem pro libovolnou část fotografovaného objektu.

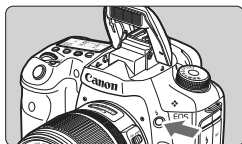

1 Stisknutím tlačítka <⚡> vyklopte vestavěný blesk.

- Stiskněte tlačítko spouště do poloviny a pohledem do hledáčku zkontrolujte, zda svítí ikona <⚡>.



2 Zaostřete na fotografovaný objekt.

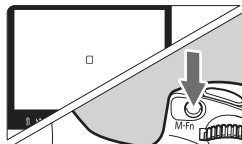

3 Stiskněte tlačítko <M-Fn>. (☉16)

- Zaměřte střed hledáčku na objekt, pro nějž chcete zablokovat expozici s bleskem, a stiskněte tlačítko <M-Fn>.
- ▶ Blesk vydá měřicí předzáblesk a fotoaparát vypočítá požadovaný výkon blesku a uloží jej do paměti.
- ▶ V hledáčku se na okamžik zobrazí údaj **FEL** a rozsvítí se ikona <⚡*>.
- Po každém stisknutí tlačítka <M-Fn> je vydán měřicí předzáblesk a fotoaparát vypočítá požadovaný výkon blesku a uloží jej do paměti.



4 Vyfotografujte snímek.

- Upravte kompozici snímku a úplně stiskněte tlačítko spouště.
- ▶ Při fotografování snímku je emitován záblesk.



⚠ Pokud je fotografovaný objekt příliš daleko, mimo efektivní dosah blesku, bude ikona <⚡> blikat. Přesuňte se blíže k objektu a opakujte kroky 2 až 4.

MENU Nastavení blesku ☆

Vestavěný blesk a externí blesk Speedlite lze nastavit prostřednictvím nabídky. Možnosti nabídky [**Externí blesk *****] pro externí blesky Speedlite jsou použitelné pouze pro připojené **blesky Speedlite řady EX, které jsou kompatibilní s příslušnými funkcemi.**

Postup při nastavení je stejný jako u nastavení funkcí nabídky fotoaparátu.

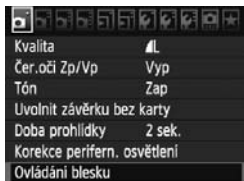

Vyberte položku [**Ovládání blesku**].

- Na kartě [] vyberte položku [**Ovládání blesku**] a stiskněte tlačítko <SET>.
- ▶ Zobrazí se obrazovka ovládání blesku.

[**Záblesk blesku**]

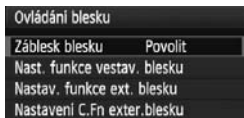

- Normálně je tato položka nastavena na hodnotu [**Povolit**].
- **Pokud je nastavena hodnota [Zakázat], nebudou vestavěný blesk ani externí blesk Speedlite aktivovány.** To je užitečné v případech, kdy chcete použít pouze pomocné světlo AF.

[**Nast. funkce vestav. blesku**] a [**Nastav. funkce ext. blesku**]

V nabídkách [**Nast. funkce vestav. blesku**] a [**Nastav. funkce ext. blesku**] lze nastavit funkce, které jsou uvedeny na další straně. Funkce zobrazené v nabídce [**Nastav. funkce ext. blesku**] se budou lišit v závislosti na modelu blesku Speedlite.

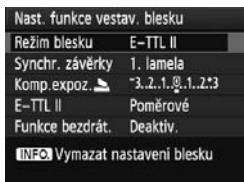

- Vyberte položku [**Nast. funkce vestav. blesku**] nebo [**Nastav. funkce ext. blesku**].
- ▶ Zobrazí se funkce blesku. Funkce, které nejsou zobrazeny šedě, lze vybrat a nastavit.

Funkce nastavitelné v nabídkách [Nast. funkce vestav. blesku] a [Nastav. funkce ext. blesku]

Funkce	[Nast. funkce vestav. blesku]	[Nastav. funkce ext. blesku]	Strana
Režim blesku		○	116
Synchronizace závěrky		○	117
Braketing expozice s bleskem (FEB)*	–	○	–
Kompenzace expozice s bleskem		○	113
E-TTL II		○	117
Zoom*	–	○	–
Nastavení bezdrátového ovládání		○	119

* Informace o funkcích [FEB] (Braketing expozice s bleskem) a [Zoom] naleznete v návodu k použití blesku Speedlite.

● Režim blesku

Můžete vybrat režim blesku, který vyhovuje požadovanému snímání s bleskem.

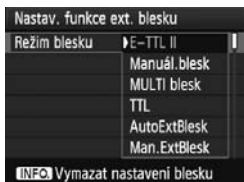
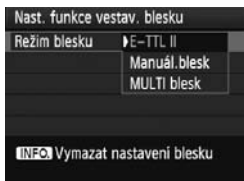

- Režim [E-TTL II] je standardní režim blesků Speedlite řady EX pro automatické snímání s bleskem.
- Režim [Manuál. blesk] je určen pro pokročilé uživatele, kteří chtějí sami nastavit položku [Výkon blesku] (1/1 až 1/128).
- Režim [MULTI blesk] je určen pro pokročilé uživatele, kteří chtějí sami nastavit položky [Výkon blesku], [Frekvence] a [Počet záblesků].
- Informace o dalších režimech blesku naleznete v návodu k použití blesku Speedlite.



V režimu MULTI blesk se vyvarujte více než 10 po sobě následujícím zábleskům, aby nedošlo k přehřátí nebo poškození blesku. Po 10 záblescích ponechejte blesk nejméně 10 minut v klidu, než jej znovu aktivujete. Některé blesky Speedlite řady EX přestanou po 10 záblescích automaticky emitovat záblesky, aby nedošlo k jejich poškození. Pokud k tomu dojde, ponechejte blesk v klidu po dobu nejméně 15 minut.

● Synchronizace závěrky

Normálně je tato položka nastavena na hodnotu [1. lamela], takže záblesk je emitován bezprostředně po zahájení expozice.

Pokud je nastavena hodnota [2. lamela], bude záblesk emitován těsně před ukončením expozice. V kombinaci se synchronizací s nízkou rychlostí závěrky lze zachytit světelné stopy, například od reflektorů automobilu v noci. Při synchronizaci na 2. lamelu závěrky budou emitovány dva záblesky – jeden po úplném stisknutí tlačítka spouště a druhý bezprostředně před koncem expozice. Avšak při rychlostech závěrky vyšších než 1/30 s bude automaticky aktivována synchronizace na 1. lamelu závěrky.

Pokud je k fotoaparátu připojen externí blesk Speedlite, můžete nastavit také možnost [Rychlá]. Podrobné informace naleznete v návodu k použití blesku Speedlite.

● Kompenzace expozice s bleskem

Viz část „ Kompenzace expozice s bleskem“ na straně 113.

● E-TTL II

U normální expozice s bleskem nastavte tuto položku na hodnotu [Poměrové].

Je-li nastavena hodnota [Průměrové], bude expozice s bleskem zprůměrována pro celou měřenou scénu, podobně jako u blesku s externím měřením. Vzhledem k tomu, že potřebná kompenzace expozice s bleskem může záviset na fotografované scéně, je toto nastavení určeno pro pokročilé uživatele.

● Nastavení bezdrátového ovládání

Viz část „Použití bezdrátového blesku“ na straně 119.

● Vymazání nastavení blesku

Zobrazte obrazovku [Nast. funkce vestav. blesku] nebo [Nastav. funkce ext. blesku] a poté stisknutím tlačítka <INFO,> zobrazte obrazovku pro vymazání nastavení blesku. Po výběru možnosti [OK] budou nastavení pro blesk vymazána.

Nastavení uživatelských funkcí externího blesku Speedlite

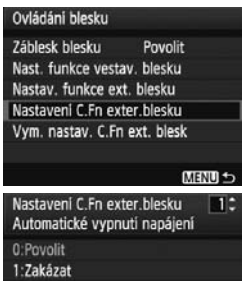

1 Zobrazte uživatelskou funkci.

- Vyberte možnost [**Nastavení C.Fn ext. blesku**] a stiskněte tlačítko <  >.

2 Nastavte uživatelskou funkci.

- Otáčením voliče <  > vyberte číslo funkce a nastavte ji. Postup je stejný jako při nastavení uživatelských funkcí fotoaparátu (str. 204).
- Chcete-li vymazat všechna nastavení uživatelských funkcí, vyberte v kroku 1 možnost [**Vym. nastav. C.Fn ext. blesk**].

Použití bezdrátového blesku ☆

Vestavěný blesk fotoaparátu může pracovat jako hlavní jednotka pro blesky Canon Speedlite vybavené funkcí bezdrátově ovládané vedlejší jednotky a tyto blesky bezdrátově aktivovat. Nezapomeňte si přečíst informace o fotografování s bezdrátovým bleskem v návodu k použití blesku Speedlite.

Nastavení a umístění vedlejší jednotky

Blesk Speedlite (vedlejší jednotku) nastavte podle pokynů, které naleznete v návodu k použití blesku Speedlite. Všechna ostatní nastavení ovládaní vedlejší jednotky, která nejsou uvedena níže, se nastavují prostřednictvím fotoaparátu. Současně lze používat a ovládat různé typy vedlejších jednotek.

- (1) **Nastavte blesk Speedlite jako vedlejší jednotku.**
- (2) **Nastavte pro blesk Speedlite stejný přenosový kanál jako pro fotoaparát.**
- (3) **Chcete-li nastavit poměr intenzity záblesků (str. 124), nastavte ID vedlejší jednotky.**
- (4) **Umístěte fotoaparát a vedlejší jednotku(y) v dosahu znázorněném na níže uvedeném obrázku.**
- (5) **Natočte vedlejší jednotku snímačem bezdrátového ovládaní směrem k fotoaparátu.**

Příklad uspořádání s bezdrátovým bleskem

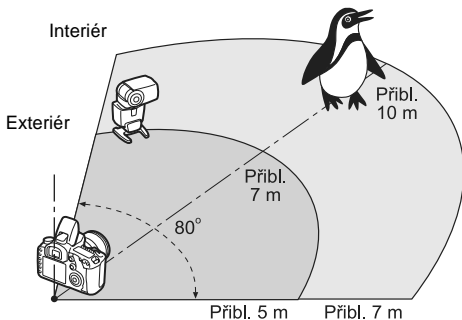

Plně automatické fotografování s jedním externím bleskem Speedlite

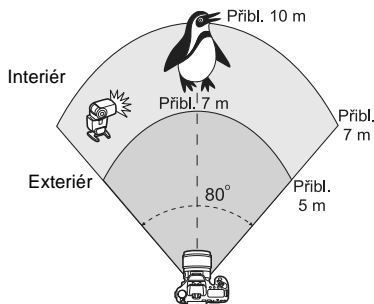

Uvedený postup popisuje nejzákladnější uspořádání pro plně automatický bezdrátový blesk při použití jednoho blesku Speedlite. **Kroky 1 až 3 a 6 až 8 platí pro všechny způsoby fotografování s bezdrátovým bleskem. Tyto kroky jsou proto v popisech ostatních uspořádání bezdrátových blesků, která jsou uvedena na následujících stranách, vynechány.** Ikony a na obrazovkách nabídek se týkají externího blesku Speedlite, ikony a se vztahují k vestavěnému blesku.

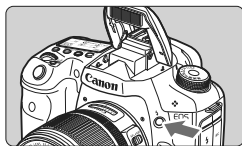

1 Stisknutím tlačítka vyklopte vestavěný blesk.

- Při použití bezdrátového blesku nezapomeňte vyklopit vestavěný blesk.

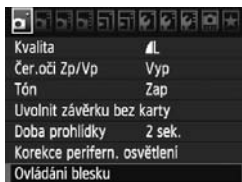

2 Vyberte položku [Ovládání blesku].

- Na kartě vyberte položku [Ovládání blesku] a stiskněte tlačítko .

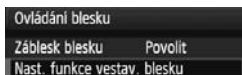

3 Vyberte položku [Nast. funkce vestav. blesku].

- Vyberte položku [Nast. funkce vestav. blesku] a stiskněte tlačítko .

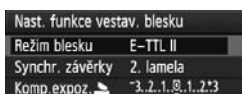

4 Vyberte položku [Režim blesku].

- Pro položku [Režim blesku] vyberte možnost [E-TTL II] a stiskněte tlačítko .

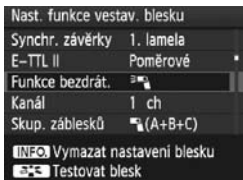

5 Vyberte položku [Funkce bezdrát.].

- Pro položku [Funkce bezdrát.] vyberte možnost [] a stiskněte tlačítko <SET>.
- ▶ Pod položkou [Funkce bezdrát.] se zobrazí položky [Kanál] atd.

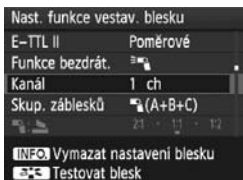

6 Nastavte položku [Kanál].

- Nastavte stejný kanál (1 až 4) jako pro vedlejší jednotku.



7 Aktivujte zkušební záblesk.

- Jakmile zkontrolujete, že vedlejší jednotka je připravena k emitování záblesků, přejděte na obrazovku uvedenou v kroku 5 a stiskněte tlačítko < >.
- ▶ Vedlejší jednotka emituje záblesk. Pokud k záblesku nedojde, zkontrolujte znovu nastavení (str. 119).

8 Vyfotografujte snímek.

- Nastavte fotoaparát a vyfotografujte snímek stejným způsobem jako při normálním fotografování s bleskem.
- Fotografování s bezdrátovým bleskem ukončíte nastavením položky [Funkce bezdrát.] na hodnotu [Zakázat].



- Zkušební záblesk lze také použít k zapnutí vedlejších jednotek po automatickém vypnutí napájení.
- Je doporučeno nastavit položku [E-TTL II] na hodnotu [Poměrové].
- Při použití pouze jednoho externího blesku Speedlite nemá nastavení položky [Skup. záblesků] žádný vliv.
- Vedlejší jednotka je ovládána impulzním světelným signálem vestavěného blesku.
- **Bezdrátový blesk nebude funkční, pokud je položka [Režim blesku] nastavena na hodnotu [MULTI blesk].**

Plně automatické fotografování s jedním externím bleskem Speedlite a vestavěným bleskem

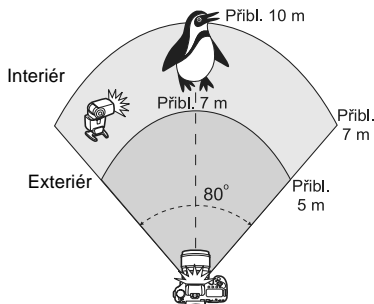

Uvedený postup popisuje fotografování s plně automatickým bezdrátovým bleskem při použití jednoho externího blesku Speedlite a vestavěného blesku. Změnou poměru intenzity záblesků mezi externím bleskem Speedlite a vestavěným bleskem můžete upravit vzhled stínů na fotografovaném objektu.

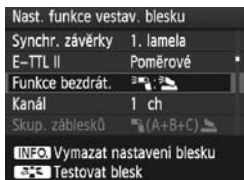

1 Vyberte položku [Funkce bezdrát.].

- Provedením kroku 5 uvedeného na straně 121 vyberte možnost [:] pro položku [Funkce bezdrát.]. a stiskněte tlačítko .

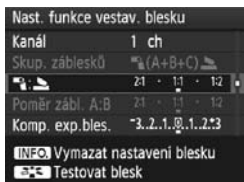

2 Nastavte požadovaný poměr intenzity záblesků a pořídte fotografii.

- Vyberte položku [:] a nastavte poměr intenzity záblesků v rozsahu 8:1 až 1:1. Nastavení nižšího poměru intenzity záblesků než 1:1 (až do 1:8) není možné.
- Pokud není výkon blesku dostatečný, nastavte vyšší citlivost ISO (str. 62).

Poměr intenzity záblesků 8:1 až 1:1 je ekvivalentní nastavení 3:1 až 1:1 EV (v přírůstcích po 1/2 EV).

Plně automatické fotografování s více externími blesky Speedlite

S více vedlejšími jednotkami Speedlite lze zacházet jako s jednou zábleskovou jednotkou nebo jako se samostatnými jednotkami rozdělenými do skupin vedlejších jednotek, pro které lze nastavit poměr intenzity záblesků. Níže uvedený postup popisuje základní nastavení. Při použití více blesků Speedlite můžete po změně nastavení položky **[Skup. záblesků]** fotografovat s různými uspořádáními bezdrátových blesků.

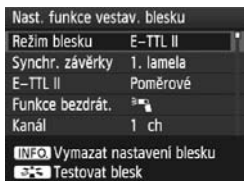

Základní nastavení:

Režim blesku : E-TTL II
E-TTL II : Poměrové
Funkce bezdrát. :
Kanál : (stejný jako pro vedlejší jednotky)

(A+B+C) Použití více vedlejších blesků Speedlite jako jedné zábleskové jednotky

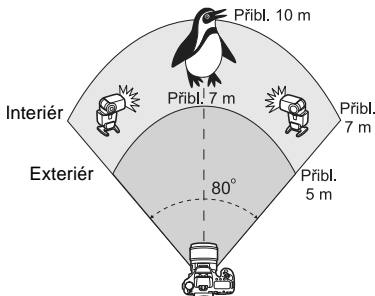

Tato varianta je vhodná, pokud potřebujete velký výkon blesku. Všechny vedlejší blesky Speedlite emitují záblesk se stejným výkonem a budou ovládaný tak, aby byla dosažena standardní expozice. Bez ohledu na ID vedlejší jednotky (A, B nebo C) emitují všechny zábleskové jednotky záblesk jako jedna skupina.

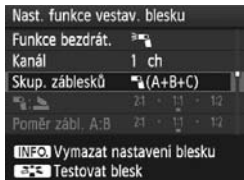

Nastavte položku [Skup. záblesků] na hodnotu (A+B+C) a pořídte fotografii.

[📷 (A:B)] Více vedlejších jednotek ve více skupinách

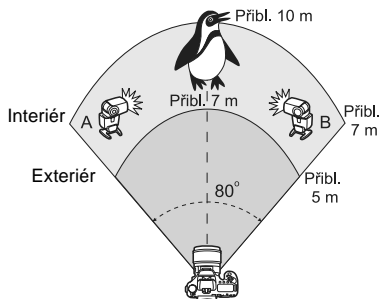

Rozdělte vedlejší jednotky do skupin A a B a změňte poměr intenzity záblesků, abyste získali požadovaný světelný efekt.

Pokyny pro nastavení ID jedné vedlejší jednotky na hodnotu A (skupina A) a ID druhé vedlejší jednotky na hodnotu B (skupina B) naleznete v návodu k použití blesku Speedlite, umístění jednotek je znázorněno na obrázku.

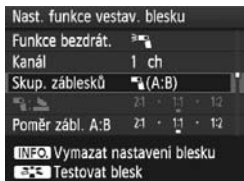

1 Nastavte položku [Skup. záblesků] na hodnotu [📷 (A:B)].





2 Nastavte požadovaný poměr intenzity záblesků a pořídte fotografii.

- Vyberte položku [Poměr zábl. A:B] a nastavte poměr intenzity záblesků.

 Poměr intenzity záblesků 8:1 až 1:1 až 1:8 je ekvivalentní nastavení 3:1 až 1:1 až 1:3 EV (přírůstky po 1/2 EV).

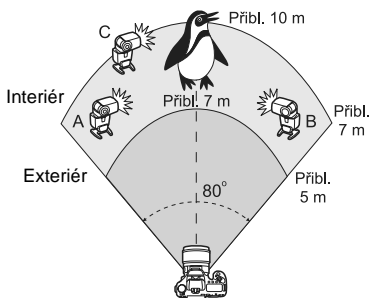
[(A:B C)] Více vedlejších jednotek ve více skupinách



Jedná se o variantu uspořádání [ (A:B)] popsaného na předchozí straně. Toto uspořádání obsahuje skupinu C, která odstraňuje stíny vytvořené skupinami A a B. Pokyny pro nastavení ID tří vedlejších jednotek na hodnoty A (skupina A), B (skupina B) a C (skupina C) naleznete v návodu k použití blesku Speedlite, umístění jednotek je znázorněno na obrázku.

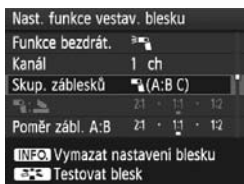

1 Nastavte položku [Skup. záblesků] na hodnotu [(A:B C)].



2 Nastavte požadovaný poměr intenzity záblesků a pořáďte fotografii.

- Vyberte položku [Poměr zábl. A:B] a nastavte poměr intenzity záblesků.
- V případě potřeby nastavte kompenzaci expozice s bleskem pro skupinu C.



- Pokud je položka [Skup. záblesků] nastavena na hodnotu [ (A:B)], skupina C neemituje záblesk.

Plně automatické fotografování s vestavěným bleskem a více externími blesky Speedlite

Při fotografování s bezdrátovými blesky lze také přidat vestavěný blesk podle pokynů uvedených na stranách 119–125.

Niže uvedený postup popisuje základní nastavení. Při použití více blesků Speedlite doplněných vestavěným bleskem můžete po změně nastavení položky **[Skup. záblesků]** fotografovat s různými uspořádáními bezdrátových blesků.

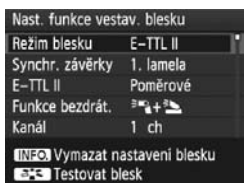

1 Základní nastavení:

- Režim blesku** : E-TTL II
E-TTL II : Poměrové
Funkce bezdrát.: [ikon]
Kanál : (stejný jako pro vedlejší jednotky)



2 Vyberte položku [Skup. záblesků].

- Před pořízením fotografie vyberte skupinu záblesků a nastavte poměr intenzity záblesků, kompenzaci expozice s bleskem a další nezbytná nastavení.

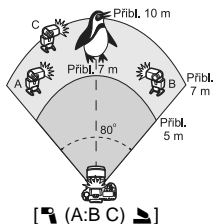
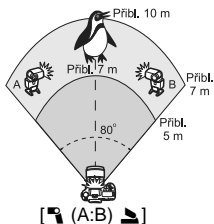
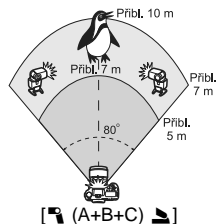

Kreativní fotografování s bezdrátovým bleskem

Kompensace expozice s bleskem

Po nastavení položky **[Režim blesku]** na hodnotu **[E-TTL II]** lze nastavit kompenzaci expozice s bleskem. Nastavení kompenzace expozice s bleskem (viz níže), která lze nastavit, se budou lišit v závislosti na nastavení položek **[Funkce bezdrát.]** a **[Skup. záblesků]**.



[Komp. exp.bles.]

- Kompensace expozice s bleskem se týká vestavěného blesku a všech externích blesků Speedlite.

[Komp.expoz.]

- Kompensace expozice s bleskem se týká vestavěného blesku.

[Komp.expoz.]

- Kompensace expozice s bleskem se týká všech externích blesků Speedlite.

[Komp. exp. A,B]

- Kompensace expozice s bleskem se týká skupin A a B.

[Komp.exp.skup.C]

- Kompensace expozice s bleskem se týká skupiny C.

Blokování expozice s bleskem

Pokud je položka **[Režim blesku]** nastavena na hodnotu **[E-TTL II]**, můžete stisknutím tlačítka **<M-Fn>** nastavit blokování expozice s bleskem.

Ruční nastavení výkonu blesku pro bezdrátový blesk

Pokud je položka **[Režim blesku]** nastavena na hodnotu **[Manuál.blesk]**, lze nastavit výkon blesku ručně. Nastavení výkonu blesku (**[Výkon blesku** , **[Výkon skup. A]** atd.), která lze nastavit, se budou lišit v závislosti na nastavení položky **[Funkce bezdrát.]** (viz níže).



[]

- Ručně nastavený výkon blesku platí pro všechny externí blesky Speedlite.

[(A,B,C)]

- Výkon blesku lze nastavit ručně, a to samostatně pro každou skupinu (A, B a C) externích blesků Speedlite.

+]

- Výkon blesku lze nastavit ručně, a to samostatně pro externí blesk Speedlite a pro vestavěný blesk.

[(A,B,C)]

- Výkon blesku lze nastavit ručně, a to samostatně pro každou skupinu (A, B a C) externích blesků Speedlite a pro vestavěný blesk.

Externí blesky Speedlite

Blesky Speedlite řady EX určené pro fotoaparáty řady EOS

V zásadě pracují stejným způsobem jako vestavěný blesk, takže je lze snadno používat.

Po připojení blesku Speedlite řady EX (prodává se samostatně) k fotoaparátu zajišťuje téměř veškeré automatické řízení záblesků fotoaparát. Jinými slovy, blesk se chová jako blesk s vysokým výkonem připojený externě na místo vestavěného blesku.

Podrobné pokyny **naleznete v návodu k použití blesku Speedlite řady EX**. Tento fotoaparát patří do skupiny Type-A a umožňuje využívat všechny funkce blesků Speedlite řady EX.



Blesky Speedlite s upevněním do sáňek pro příslušenství



Blesky Macro Lite



- Při použití blesku Speedlite řady EX, jenž není kompatibilní s nastaveními funkcí blesku (str. 115), lze pro položku **[Nastav. funkce ext. blesku]** nastavit pouze možnosti **[Komp. exp.bles.]** a **[E-TTL II]**. (Některé blesky Speedlite řady EX umožňují také nastavit položku **[Synchr. závěrky]**.)
- Pokud je režim měření blesku nastaven pomocí uživatelské funkce blesku Speedlite na automatický zábleskový režim TTL, bude blesk aktivován pouze na plný výkon.

Jiné blesky Canon Speedlite než řady EX

- Blesky Speedlite řad EZ/E/EG/ML/TL nastavené do automatického zábleskového režimu TTL nebo A-TTL lze provozovat pouze na plný výkon. Před fotografováním nastavte na fotoaparátu režim snímání **<M>** (ruční expozice) nebo **<Av>** (automatická expozice s předvolbou clony) a upravte nastavení clony.
- Při použití blesku Speedlite umožňujícího nastavení ručního zábleskového režimu fotografujte v tomto režimu.

Použití blesků jiné značky než Canon

Rychlost synchronizace

Fotoaparát lze synchronizovat s kompaktními zábleskovými jednotkami jiných značek než Canon při rychlosti 1/250 s a nižších rychlostech. Při použití velkých studiových zábleskových jednotek, které mají delší dobu záblesku než kompaktní zábleskové jednotky, nastavte rychlost synchronizace v rozmezí 1/60 s až 1/30 s. Před fotografováním proveďte zkoušku synchronizace blesku.

Konektor PC

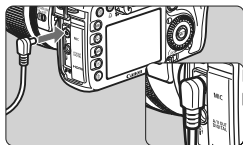

- Konektor PC fotoaparátu lze použít u zábleskových jednotek vybavených synchronizačním kabelem. Konektor PC je opatřen závitem, který znemožňuje nechtěné rozpojení.
- Konektor PC fotoaparátu nemá polaritu. Můžete připojit jakýkoli synchronizační kabel bez ohledu na jeho polaritu.

Upozornění na zvláštnosti snímání s živým náhledem

Jestliže při snímání s živým náhledem používáte blesk jiné značky než Canon, nastavte položku [☑: Tiché focení] na hodnotu [Zakázat] (str. 137). V případě nastavení hodnoty [Režim 1] nebo [Režim 2] se blesk nebude aktivovat.



- Pokud je fotoaparát použit se zábleskovou jednotkou nebo příslušenstvím určenými pro fotoaparáty jiné značky, nemusí fotoaparát fungovat správně a může dojít k jeho poruše.
- Do konektoru PC fotoaparátu nezapojte žádnou zábleskovou jednotku vyžadující napětí 250 V nebo vyšší.
- Do sáňek pro příslušenství fotoaparátu nezasouvejte vysokonapěťové zábleskové jednotky. Nemusely by fungovat.



Zábleskovou jednotku nasazenou na sáňky pro příslušenství fotoaparátu i zábleskovou jednotku připojenou do konektoru PC lze použít současně.

6

Snímání s živým náhledem

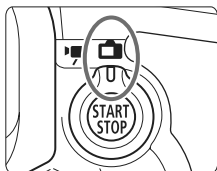

Můžete fotografovat a současně sledovat záběr na displeji LCD fotoaparátu. Tato funkce se označuje jako „snímání s živým náhledem“. Snímání s živým náhledem se aktivuje přesunutím přepínače snímání s živým náhledem/ snímání filmů do polohy .

Snímání s živým náhledem je vhodné pro objekty v klidu, které se nepohybují.

Pokud budete fotoaparát držet v ruce a fotografovat při pohledu na displej LCD, může dojít v důsledku rozhýbání fotoaparátu ke vzniku rozmazaných snímků. Doporučujeme použít stativ.

Dálkové snímání s živým náhledem

Pomocí dodaného softwaru EOS Utility nainstalovaného v počítači lze propojit fotoaparát s počítačem a fotografovat na dálku během sledování obrazovky počítače. Podrobné informace naleznete v návodu k použití softwaru (soubor ve formátu PDF) na disku CD-ROM.

Snímání s živým náhledem

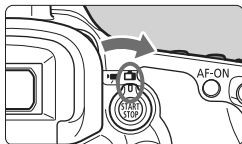

- 1 Přesuňte přepínač snímání s živým náhledem/snímání filmů do polohy .**

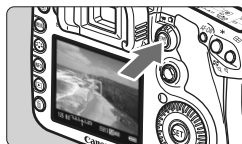

- 2 Zobrazte obraz živého náhledu.**

- Stiskněte tlačítko .
- ▶ Obraz živého náhledu se zobrazí na displeji LCD.
- Zorné pole obrazu představuje přibližně 100 %.



- 3 Zaostřete na fotografovaný objekt.**

- Před zahájením fotografování zaostřete pomocí automatického nebo ručního zaostřování (str. 138–145).
- Po stisknutí tlačítka spouště do poloviny fotoaparát zaostří pomocí aktuálního režimu automatického zaostřování.

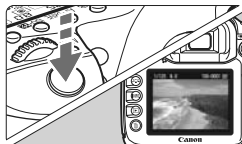

- 4 Vyfotografujte snímek.**

- Stiskněte úplně tlačítko spouště.
- ▶ Snímek bude vyfotografován a zobrazí se na displeji LCD.
- ▶ Po ukončení zobrazení snímku se fotoaparát automaticky vrátí do režimu snímání s živým náhledem.
- Snímání s živým náhledem ukončíte stisknutím tlačítka .

Životnost baterie při snímání s živým náhledem: [přibližný počet snímků]



Teplota	Podmínky fotografování	
	Bez blesku	Použití blesku pro 50 % snímků
23 °C	230	220
0 °C	220	210

- Hodnoty uvedené výše platí pro plně nabitý bateriový zdroj LP-E6 a vychází ze způsobu měření stanoveného asociací CIPA (Camera & Imaging Products Association).
- Kontinuální snímání s živým náhledem je možné přibližně 1 h 30 min při 23 °C (v případě úplného nabití bateriového zdroje LP-E6).



- Při snímání s živým náhledem nemiňte objektivem na slunce. Sluneční žár by mohl poškodit vnitřní součásti fotoaparátu.
- **Upozornění týkající se používání snímání s živým náhledem najdete na stranách 146–147.**



- Zaostřit můžete také stisknutím tlačítka <AF-ON>.
- Při použití blesku uslyšíte dva zvuky závěrky, ale bude vyfotografován pouze jeden snímek.
- Stisknutím tlačítka <▶> můžete přehrávat snímky, i když je zobrazen obraz živého náhledu.
- Pokud nebude na fotoaparátu delší dobu použit žádný ovládací prvek, napájení se automaticky vypne v souladu s nastavením funkce [ Aut.vyp.napáj.] (str. 44). Jestliže je funkce [ Aut.vyp.napáj.] nastavena na hodnotu [Vyp], ukončí se snímání s živým náhledem automaticky po 30 minutách. (Fotoaparát zůstane zapnutý.)
- Pomocí AV kabelu (dodaného) nebo kabelu HDMI (prodává se samostatně) můžete zobrazit obraz živého náhledu na televizoru (str. 176–177).

Informace na displeji



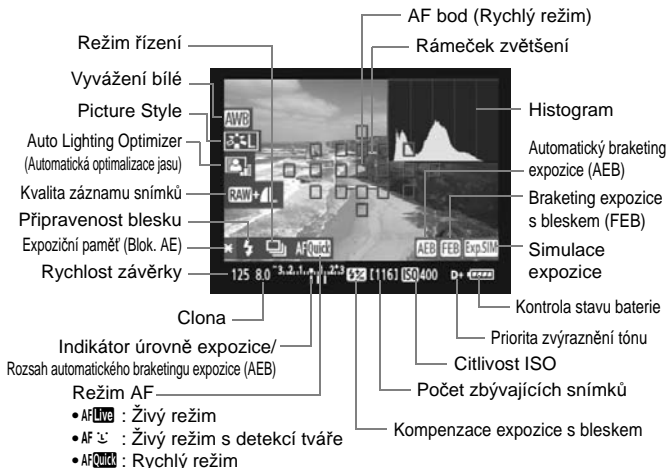

- Po každém stisknutí tlačítka <INFO.> se změní informace zobrazené na displeji.



- Histogram lze zobrazit, pokud je nastavena hodnota [**Simulace expozice: Povolit**] (str. 136).
- Stisknutím tlačítka <INFO.> můžete zobrazit elektronický horizont (str. 228). Nezapomeňte, že po nastavení režimu AF [**Živý režim**] nebo připojení fotoaparátu k televizoru pomocí kabelu HDMI nelze elektronický horizont zobrazit.
- Jestliže se ikona <Exp.SIM> zobrazí bílou barvou, znamená to, že se jas obrazu živého náhledu blíží jasu, jaký bude mít vyfotografovaný snímek.
- Jestliže bliká značka <Exp.SIM>, znamená to, že se obraz živého náhledu nezobrazuje s odpovídajícím jasnem z důvodu nedostatku či přebytku světla. Ve skutečně zaznamenaném snímku se však nastavení expozice projeví.
- Při použití blesku nebo nastavení dlouhé expozice (čas B) se ikona <Exp.SIM> a histogram zobrazí šedě (pro vaši referenci). Při nedostatečném nebo příliš jasném osvětlení se nemusí histogram zobrazit správně.

Nastavení funkcí snímání

Nastavení ISO / / AF / DRIVE / WB /

Stisknete-li tlačítko <ISO••WB> nebo <•> během snímání s živým náhledem, zobrazí se na displeji LCD obrazovka nastavení. Pak budete moci otáčením voliče <> nebo <> nastavit příslušnou funkci. Nelze nastavit režim měření <>.

Rychlovladač

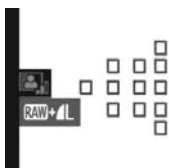

Během snímání s živým náhledem můžete stisknout tlačítko <> a nastavit funkci Auto Lighting Optimizer (Automatická optimalizace jasu) a kvalitu záznamu snímků. A pomocí režimu AFQuick můžete vybrat AF bod a nastavit režim výběru oblasti AF.



1 Stiskněte tlačítko <>.

- ▶ Nastavitelné funkce budou zvýrazněny modrou barvou.
- Po výběru režimu <AFQuick> se zobrazí také AF body.

2 Vyberte funkci a nastavte ji.

- Pomocí multiovladače <> vyberte funkci.
- ▶ Nastavení vybrané funkce se zobrazí ve spodní části obrazovky.
- Otáčením voliče <> nebo <> změňte nastavení.
- Pokud je povolen výběr AF bodu, lze pomocí tlačítka <M-Fn> vybrat režim výběru oblasti AF pro režim <AFQuick>.



- Režim měření bude při snímání s živým náhledem pevně nastaven na poměrové měření.
- Chcete-li zkontrolovat hloubku ostrosti, stiskněte tlačítko kontroly hloubky ostrosti.
- Při kontinuálním snímání bude expozice nastavená pro první snímek použita i pro následující snímky.
- Při snímání s živým náhledem můžete také použít dálkový ovladač (prodáván samostatně, str. 110).

Nastavení funkcí nabídky



Sním.s živ.náhl.	Povolit
Režim AF	Živý režim
Zobrazit rastr	Vyp
Simulace expozice	Zakázat
Tiché focení	Režim 1
Časovač měření	4 sek.

Zde jsou vysvětlena nastavení funkcí specifická pro snímání s živým náhledem. Níže jsou popsány možnosti nabídky, které se nacházejí na kartě .



Sním.s živ.náhl.

Pro snímání s živým náhledem nastavte možnost [**Povolit**] nebo [**Zakázat**]. I když je nastavena možnost [**Zakázat**], můžete stále zaznamenávat filmy (str. 149).

Režim AF

Můžete vybrat možnost [**Živý režim**] (str. 138), [ **Živý režim**] (str. 139) nebo [**Rychlý režim**] (str. 143).

Zobrazit rastr

Prostřednictvím možnosti [**Rastr 1** ] nebo [**Rastr 2** ] můžete zobrazit čáry rastru.

Simulace expozice [☆]

Simulace expozice zobrazuje a simuluje, jak bude vypadat jas skutečného snímku. Níže jsou vysvětlena nastavení [**Povolit**] a [**Zakázat**]:

- **Povolit**

Zobrazený jas snímku se bude blížit skutečnému jasu výsledného snímku. Pokud nastavíte kompenzaci expozice, změní se jas obrazu odpovídajícím způsobem.

- **Zakázat**

Snímek se zobrazí se standardním jasnem, který usnadňuje sledování obrazu živého náhledu.

Tiché focení[☆]

● Režim 1

Zvuky vydávané při fotografování jsou tišší než při normálním fotografování. V tomto režimu je také možné kontinuální snímání. Rychlé kontinuální snímání bude probíhat rychlostí přibližně 7,0 snímků/s.

● Režim 2

Po úplném stisknutí tlačítka spouště bude vyfotografován pouze jeden snímek. Dokud budete držet tlačítko spouště úplně stisknuté, bude funkce fotoaparátu pozastavena. Jakmile vrátíte tlačítko spouště do polohy stisknutí do poloviny, obnoví se funkce fotoaparátu. Tímto způsobem je minimalizována hlasitost snímání. I když bude nastaveno kontinuální snímání, pořídí se v tomto režimu pouze jeden snímek.

● Zakázat

Pokud používáte objektiv TS-E k **posunům ve svislém směru** nebo mezikroužky, je nutné nastavit tuto možnost na hodnotu [**Zakázat**]. Nastavení na hodnotu [**Režim 1**] nebo [**Režim 2**] způsobí nesprávnou nebo nekonzistentní expozici.

Po úplném stisknutí tlačítka spouště uslyšíte zvuk závěrky jako při vyfotografování dvou snímků. Bude však vyfotografován pouze jeden snímek.







- Používáte-li blesk, bude operace [**Zakázat**] platná pouze v případě, že jste ji nastavili na hodnotu [**Režim 1**] nebo [**Režim 2**].
- Používáte-li zábleskovou jednotku jiné značky než Canon, nastavte možnost na hodnotu [**Zakázat**]. (Po nastavení možnosti [**Režim 1**] nebo [**Režim 2**] nebude blesk aktivován.)

Časovač měření[☆]

Můžete změnit dobu, po kterou bude zobrazeno nastavení expozice.



Vyberete-li možnost [ **Data pro odstranění prachu**], [ **Čištění snímače**], [ **Vymazat všechna nast.fotoap.**] nebo [ **Ver. firmwaru**], snímání s živým náhledem bude ukončeno.

Použití automatického zaostřování

Výběr režimu AF

K dispozici jsou následující režimy AF: [Živý režim], [👤 Živý režim] (detekce tváře, str. 139) a [Rychlý režim] (str. 143).

Chcete-li dosáhnout přesného zaostření, přesuňte přepínač režimu zaostřování na objektivu do polohy <MF>, zvětšete obraz a zaostřete ručně (str. 145).

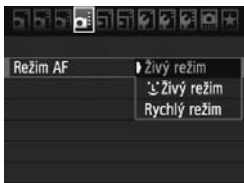

Vyberte režim AF.

- Na kartě [📷] vyberte položku [Režim AF].
- Je-li zobrazen obraz živého náhledu, můžete stisknout tlačítko <AF•DRIVE> a vybrat režim AF na zobrazené obrazovce nastavení.

Živý režim: AF Live

Zaostřování se provádí pomocí obrazového snímače. Ačkoliv je automatické zaostřování při zobrazení obrazu živého náhledu možné, **bude trvat déle než v Rychlém režimu**. Také dosažení zaostření může být obtížnější než v Rychlém režimu.



AF bod

1 Zobrazte obraz živého náhledu.

- Stiskněte tlačítko <START/STOP>.
- ▶ Obraz živého náhledu se zobrazí na displeji LCD.
- ▶ Zobrazí se AF bod [□].

2 Přesuňte AF bod.

- Použitím multiovladače <📷> můžete přesunout AF bod na požadované místo zaostření (nelze jej umístit na okraje záběru).
- Pokud stisknete multiovladač <📷> přímo dolů, vrátí se AF bod do středu záběru.

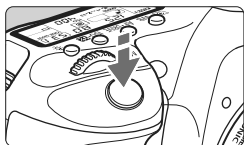

3 Zaostřete na fotografovaný objekt.

- Namiřte body AF na fotografovaný objekt a stiskněte tlačítko spouště do poloviny.
- ▶ Po správném zaostření se barva AF bodu změní na zelenou a uslyšíte zvukovou signalizaci.
- ▶ Jestliže zaostřit nelze, změní se barva AF bodu na červenou.



4 Vyfotografujte snímek.

- Zkontrolujte zaostření a expozici a úplným stisknutím tlačítka spouště vyfotografujte snímek (str. 132).

Živý režim (detekce tváře): AF

V tomto režimu jsou detekovány a zaostřeny lidské tváře stejnou metodou automatického zaostřování jako v Živém režimu. Požádejte fotografovanou osobu, aby se otočila tváří k fotoaparátu.



1 Zobrazte obraz živého náhledu.

- Stiskněte tlačítko <START/STOP>.
- ▶ Obraz živého náhledu se zobrazí na displeji LCD.
- Pokud je tvář detekována, zobrazí se kolem ní rámeček <[]>, aby ji bylo možné zaostřit.
- Při detekování více tváří se zobrazí rámeček <[]>. Použitím multiovladače <[]> přesuňte rámeček <[]> přes cílovou tvář.

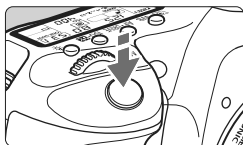

2 Zaostřete na fotografovaný objekt.

- Stiskněte tlačítko spouště do poloviny a fotoaparát zaostří na tvář, která se nachází v rámečku <[]>.
- ▶ Po správném zaostření se barva AF bodu změní na zelenou a uslyšíte zvukovou signalizaci.
- ▶ Jestliže zaostřit nelze, změní se barva AF bodu na červenou.
- Pokud nelze detekovat tvář, zobrazí se AF bod <[]> a pro zaostření se použije středový AF bod.



3 Vyfotografujte snímek.



- Zkontrolujte zaostření a expozici a úplným stisknutím tlačítka spouště vyfotografujte snímek (str. 132).

- !
- Pokud je fotoaparát výrazně rozostřen, nebude detekce tváře možná. Jestliže objektiv umožňuje ruční zaostřování i v případě, že je přepínač zaostřování na objektivu nastaven do polohy <AF>, zaostřete zhruba otočením zaostřovacího kroužku objektivu. Proběhne detekce tváře a zobrazí se rámeček <[]>.
 - Jako tvář může být rozpoznán jiný objekt než lidský obličej.
 - Detekce tváře nebude funkční, pokud je obličej v záběru příliš malý nebo velký, příliš světlý či tmavý, otočený vodorovně nebo nakloněný, případně pokud je částečně skryt.
 - Rámeček zaostření <[]> může pokrývat pouze část obličeje.

- ☰
- Pokud stisknete multiovladač <[]> přímo dolů, přepnete do Živého režimu (str. 138). Nakloněním multiovladače <[]> můžete přesunout AF bod. Opětovným stisknutím multiovladače <[]> přímo dolů přepnete zpět do Živého režimu (detekce tváře).
 - Vzhledem k tomu, že automatické zaostření není možné u tváře detekované v blízkosti okraje záběru, zobrazí se rámeček <[]> šedě. Jestliže pak stisknete tlačítko spouště do poloviny, použije se k zaostření středový AF bod <[]>.

Poznámky k Živému režimu a Živému režimu (detekce tváře)

Automatické zaostřování

- Zaostření bude trvat o něco déle.
- Po stisknutí tlačítka spouště do poloviny se provede opětovné zaostření, i když fotoaparát již zaostřil.
- Jas obrazu se může během automatického zaostřování i po něm změnit.
- Pokud během zobrazení obrazu živého náhledu dojde ke změně zdroje světla, může obrazovka začít blikat a může být obtížné zaostřit. Jestliže k tomu dojde, ukončete snímání s živým náhledem a nejprve provedte automatické zaostření pod současným zdrojem světla.
- Stisknete-li tlačítko  v Živém režimu, bude oblast AF bodu zvětšena. Pokud je obtížné ve zvětšeném zobrazení zaostřit, vraťte se do normálního zobrazení a použijte automatické zaostření. Nezapomeňte, že rychlost automatického zaostření se může v normálním a ve zvětšeném zobrazení lišit.
- Jestliže použijete automatické zaostřování v normálním zobrazení Živého režimu, a pak obraz zvětšíte, může dojít k rozostření.
- V  Živém režimu se obraz po stisknutí tlačítka  nezvětší.



- Jestliže v Živém režimu nebo v  Živém režimu (detekce tváře) fotografujete objekt u okraje záběru a cílový objekt je jemně rozostřen, zaměřte středový AF bod na objekt, aby se zaostřil, a poté pořídte snímek.
- Nebude emitováno pomocné světlo AF.

Podmínky fotografování, které mohou ztížit zaostření:

- Objekty s nízkým kontrastem, jako například modrá obloha a jednobarevné ploché povrchy.
- Objekty fotografované při nedostatku světla.
- Pruhy a další vzory s kontrastem pouze ve vodorovném směru.
- Fotografování se světelným zdrojem, jehož jas, barva nebo způsob osvětlení se neustále mění.
- Noční snímky nebo světelné body.
- Fotografování při zářivkovém osvětlení nebo v případě blikání obrazu.
- Mimořádně malé objekty.
- Objekty na okraji záběru.
- Objekty silně odrážející světlo.
- AF bod pokrývá blízké i vzdálené objekty (například zvíře v kleci).
- Objekty, které se neustále pohybují v rámci AF bodu a nemohou být statické z důvodu rozhybání fotoaparátu nebo rozmazání objektu.
- Objekt, který se k fotoaparátu přibližuje nebo od něj vzdaluje.
- Automatické zaostřování v situaci, kdy je objekt mimo dosah zaostření.
- Je použit efekt rozostření pomocí rozostřeného objektivu.
- Je použit filtr zvláštního efektu.

Rychlý režim: AFQuick

Vyhrazený snímač AF slouží k zaostřování v režimu jednosnímkového automatického zaostřování One-Shot AF (str. 85) stejným způsobem jako při fotografování pomocí hledáčku.

Přestože je možné zaostřit cílovou oblast rychle, **dojde během automatického zaostřování k dočasnému přerušení zobrazení obrazu živého náhledu.**

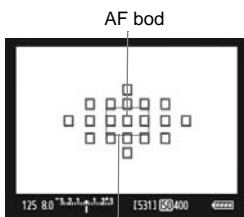



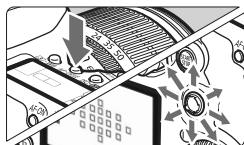

Rámeček zvětšení

1 Zobrazte obraz živého náhledu.

- Stiskněte tlačítko <  >.
- ▶ Obraz živého náhledu se zobrazí na displeji LCD.
- Malá políčka na obrazovce představují AF body a větší políčko je rámeček zvětšení.

**2 Vyberte požadovaný AF bod.**

- Pokud stisknete tlačítko <  >, zobrazí se obrazovka rychloovladače.
- ▶ Nastavitelné funkce budou zvýrazněny modrou barvou.
- Chcete-li umožnit výběr AF bodu, použijte multiovladač <  >.
- Chcete-li změnit režim výběru oblasti AF, stiskněte tlačítko <  >.
- Otáčením voličů <  > a <  > vyberte AF bod.

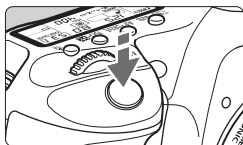

3 **Zaostřete na fotografovaný objekt.**

- Zaměřte AF body na fotografované objekty a stiskněte tlačítko spouště do poloviny.
- ▶ Obraz živého náhledu se vypne, zrcadlo se vrátí zpět do dolní polohy a dojde k aktivaci automatického zaostřování.
- ▶ Po zaostření zazní zvukový signál a znovu se zobrazí obraz živého náhledu.
- ▶ AF bod použitý k zaostření se zobrazí červeně.

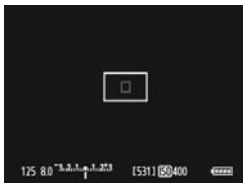

4 **Vyfotografujte snímek.**

- Zkontrolujte zaostření a expozici a úplným stisknutím tlačítka spouště vyfotografujte snímek (str. 132).



 V průběhu automatického zaostřování nelze vyfotografovat snímek. Snímek můžete vytvořit pouze v případě, že se zobrazí obraz živého náhledu.

Ruční zaostřování☆

Můžete zvětšit obraz a přesně zaostřit ručně.

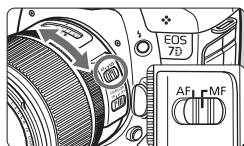

1 Přesuňte přepínač režimu zaostřování na objektivu do polohy <MF>.

- Zhruba zaostřete otočením zaostřovacího kroužku objektivu.

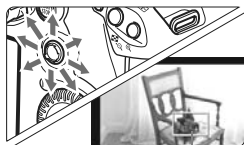

Rámeček zvětšení

2 Přesuňte rámeček zvětšení.

- Pomocí multiovladače <+> přesuňte rámeček zvětšení na místo, kam chcete zaostřit.
- Pokud stisknete multiovladač <+> přímo dolů, vrátí se rámeček zvětšení do středu záběru.

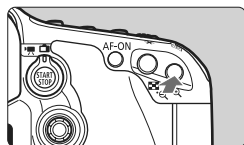

3 Zvětšete obraz.

- Stiskněte tlačítko <Q>.
- ▶ Dojde ke zvětšení obrazu v rámečku zvětšení.
- Po každém stisknutí tlačítka <Q> se změní formát zobrazení následujícím způsobem:

→ 5x → 10x → Normální zobrazení



Expoziční paměť (Blok. AE)

Umístění oblasti zvětšení

Zvětšení

4 Ručně zaostřete.

- Sledujte zvětšený obraz a zaostřete otáčením zaostřovacího kroužku objektivu.
- Po správném zaostření se stisknutím tlačítka <Q> vraťte do normálního záběru.



5 Vyfotografujte snímek.

- Zkontrolujte zaostření a expozici a stisknutím tlačítka spouště vyfotografujte snímek (str. 132).

Poznámky k obrazu živého náhledu

- Při nedostatečném nebo příliš jasném osvětlení nemusí obraz živého náhledu odrážet skutečný jas pořízeného snímku.
- Pokud se změní světelný zdroj v záběru, může obraz zobrazený na displeji blikat. V takovém případě snímání s živým náhledem přerušete a znovu v něm pokračujete se skutečně požadovaným světelným zdrojem.
- Zaměříte-li fotoaparát jiným směrem, může dojít ke chvilkovému zobrazení nesprávného jasu záběru živého náhledu. Před pořízením snímku počkejte, dokud se úroveň jasu nestabilizuje.
- Pokud se v obrazu nachází velmi silný světelný zdroj, například slunce, může se oblast vysokého jasu na displeji LCD jevit černá. Na skutečném vyfotografovaném snímku však bude jasná oblast zobrazena správně.
- Pokud při nedostatečném osvětlení nastavíte položku [ Jas LCD] na jasné nastavení, může se v obrazu živého náhledu objevit šum chrominance. V pořízeném snímku však nebude šum chrominance zaznamenán.
- Po zvětšení může být ostrost obrazu výraznější než ve skutečnosti.

Ikona < >

- Při snímání s živým náhledem v přímém slunečním světle nebo v jiném prostředí s vysokou teplotou se může na obrazovce zobrazit ikona < > (varování před vysokou vnitřní teplotou fotoaparátu). Budete-li ve snímání s živým náhledem pokračovat při vysoké vnitřní teplotě, může dojít ke snížení kvality snímku. Z tohoto důvodu byste měli po zobrazení ikony varování snímání s živým náhledem ukončit.
- Budete-li pokračovat ve snímání s živým náhledem i po zobrazení varovné ikony < > a vnitřní teplota fotoaparátu se ještě zvýší, snímání s živým náhledem se automaticky ukončí. Snímání s živým náhledem zůstane deaktivováno, dokud se vnitřní teplota fotoaparátu nesníží.



Poznámky k výsledkům fotografování

- Při dlouhodobém kontinuálním snímání s funkcí živého náhledu může dojít ke zvýšení vnitřní teploty fotoaparátu, v důsledku čehož se může snížit kvalita snímků. Pokud nepožijete snímky, ukončete snímání s živým náhledem.
- Před fotografováním s dlouhou expozicí ukončete dočasně snímání s živým náhledem a počkejte několik minut. Tímto způsobem zabráníte snížení kvality snímku.
- Snímání s živým náhledem při vysokých teplotách a vysoké citlivosti ISO může mít za následek šum či nerovnoměrnost barev.
- Při fotografování s vysokými citlivostmi ISO se může na snímcích objevit šum (ve formě vodorovných pruhů, světlých bodů apod.).
- Pokud vyfotografujete snímek v době, kdy je obraz zvětšen, nemusí expozice dopadnout podle vašich představ. Před pořízením snímku se vraťte do normálního zobrazení. Během zvětšeného zobrazení se rychlost závěrky a clona zobrazují červeně. I když vyfotografujete snímek při zvětšeném zobrazení, bude pořízen v normálním zobrazení.

Poznámky k uživatelským funkcím

- Při snímání s živým náhledem budou deaktivována určitá nastavení uživatelských funkcí (str. 205).
- Pokud je možnost nabídky [ **Auto Lighting Optimizer/Automatická optimalizace jasu**] (str. 75) nastavena na jakoukoli jinou hodnotu než [**Zakázat**], může být snímek jasný, přestože byla nastavena snížená kompenzace expozice nebo kompenzace expozice s bleskem.

Poznámky k objektivům a blesku

- Funkci přednastavení zaostření u silných teleobjektivů nelze použít.
- Blokování expozice s bleskem není možné při použití vestavěného blesku ani externího blesku Speedlite. Při použití externího blesku Speedlite nebude emitován modelovací záblesk ani zkušební záblesk (kromě fotografování s bezdrátovým bleskem).



7

Snímání filmů

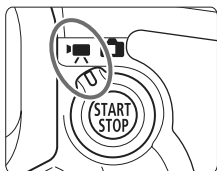

Snímání filmů se aktivuje přesunutím přepínače snímání s živým náhledem/snímání filmů do polohy <film strip>. Pro soubory s filmy se používá formát MOV.

Při snímání filmů použijte kartu s velkou kapacitou a rychlostí čtení/zápisu nejméně 8 MB/s.

Pokud použijete ke snímání filmů kartu s nízkou rychlostí zápisu, film se nemusí zaznamenat správně. Jestliže je přehráváte z karty s nižší rychlostí čtení nebo zápisu, také se pravděpodobně nepřejírají správně. Informace o rychlosti čtení a zápisu karty naleznete na webu příslušného výrobce.



Full HD 1080

Označení Full HD 1080 znamená kompatibilitu se standardem High-Definition s 1080 vertikálními pixely (obrazovými řádky).



Snímání filmů

Pro přehrávání filmů je doporučeno připojit fotoaparát k televizoru (str. 176–177).

Snímání s automatickou expozicí

Pokud nastavíte jiný režim snímání než <M>, aktivuje se řízení automatické expozice, které upraví expozici tak, aby odpovídala aktuálnímu jasů scény. Řízení automatické expozice bude stejné pro všechny režimy snímání.

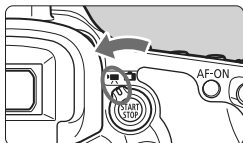

1 Přesuňte přepínač snímání s živým náhledem/snímání filmů do polohy <📷>.

- ▶ Zrcadlo vydá zvuk a poté se na displeji LCD zobrazí obraz.

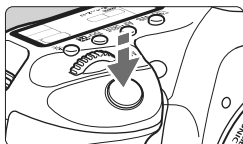

2 Zaostřete na fotografovaný objekt.

- Před snímáním filmu zaostřete pomocí automatického nebo ručního zaostřování (str. 138–145).
- Po stisknutí tlačítka spouště do poloviny fotoaparát zaostří pomocí aktuálního režimu automatického zaostřování.



3 Zaznamenejte film.

- Stisknutím tlačítka <START STOP> spustíte snímání filmu. Snímání filmu ukončíte opětovným stisknutím tlačítka <START STOP>.
- ▶ V průběhu snímání filmu se bude v pravém horním rohu obrazovky zobrazovat značka „●“.

- Při snímání filmu nezaměřujte objektiv na slunce. Sluneční žár by mohl poškodit vnitřní součásti fotoaparátu.
- **Upozornění týkající se snímání filmů naleznete na stranách 158–159.**
- **V případě potřeby si přečtěte také upozornění týkající se snímání s živým náhledem na stranách 146 a 147.**



- Zaostřit můžete také stisknutím tlačítka <AF-ON>.
- Jeden souvislý film bude zaznamenán jako jeden soubor.
- V průběhu záznamu filmu se bude v horní, dolní, levé a pravé části obrazovky zobrazovat poloprůhledná maska. Oblast ohraničená poloprůhlednou maskou vymezuje záběr filmu, který se zaznamenává. Velikost poloprůhledné masky se změní podle nastavení položky [**Velik.film.zázn.**] (str. 156).
- Stisknutím tlačítka <✳> lze aktivovat expoziční paměť (Blok. AE) (str. 106).
- Ve všech režimech snímání, kromě režimu <M>, budou automaticky nastaveny citlivost ISO (100 až 6400 nebo rozšířená na 12800), rychlost závěrky a clona.
- Po stisknutí tlačítka spouště do poloviny se v levé dolní části obrazovky zobrazí rychlost závěrky a clona (str. 152). Jedná se o nastavení expozice pro pořizování fotografií (kromě režimu <M>).
- Integrovaný mikrofon fotoaparátu zaznamenává monofonní zvuk (str. 16).
- Stereofonní záznam zvuku lze zajistit připojením externího mikrofonu se stereofonním minikonektorem (průměr 3,5 mm) k příslušnému vstupnímu konektoru fotoaparátu (str. 16).
- Úroveň hlasitosti záznamu zvuku se nastaví automaticky.
- Pokud je zvolen režim řízení <☺> nebo <☺2>, můžete ke spuštění a ukončení snímání filmu použít dálkový ovladač RC-1/RC-5 (prodává se samostatně, str. 110). Při použití dálkového ovladače RC-1 nastavte přepínač časování do polohy <2> (2sekundová prodleva) a poté stiskněte tlačítko pro přenos. Pokud je přepínač nastaven do polohy <●> (okamžité fotografování), aktivuje se snímání fotografií.
- Při použití plně nabitého bateriového zdroje LP-E6 budou celkové doby snímání filmu následující: při teplotě 23 °C: přibližně 1 h 20 min, při teplotě 0 °C: přibližně 1 h 10 min

Informace na displeji

- Po každém stisknutí tlačítka <INFO.> se změní informace zobrazené na displeji.

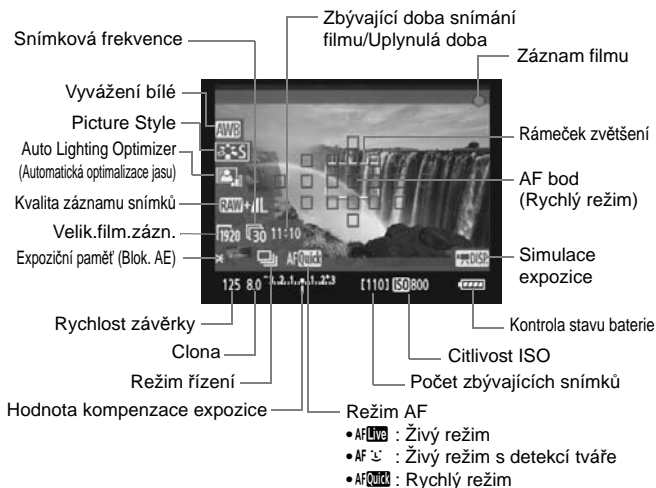





- Stisknutím tlačítka <INFO.> můžete zobrazit elektronický horizont (str. 228). Při zahájení snímání filmu se elektronický horizont vypne. Chcete-li elektronický horizont znovu zobrazit, ukončete snímání filmu a stisknete tlačítko <INFO.>. Pověsimněte si, že po nastavení režimu AF [☺ Živý režim] nebo připojení fotoaparátu k televizoru pomocí kabelu HDMI (str. 177) nelze elektronický horizont zobrazit.
- Jestliže není ve fotoaparátu vložena karta, bude zbývající doba snímání filmu zobrazena červeně.
- Jakmile se zahájí snímání filmu, změní se zbývající doba pro snímání filmu na uplynulou dobu.
- Jestliže se ikona <DISP.> zobrazí bílou barvou, znamená to, že se jas obrazu živého náhledu blíží jasu, jaký bude mít skutečný film.



Použití ruční expozice







V režimu snímání <M> (str. 102) můžete ručně nastavit níže uvedené rychlosti závěrky, clonu a citlivosti ISO a poté zaznamenat film. Použití ruční expozice pro snímání filmů je určeno pro pokročilé uživatele.

Rychlost závěrky: Otáčejte voličem < >. Nastavitelné rychlosti závěrky závisí na snímkové frekvenci < >.

•  /  : 1/4000 s až 1/60 s

•  /  /  : 1/4000 s až 1/30 s

Clona : Nastavte přepínač rychlovladače do polohy < > a otáčejte voličem < >.

Citlivost ISO : Stiskněte tlačítko <ISO- > a otáčejte voličem < >.

• Rozsah pro ruční nastavení : 100 až 6400

• Rozsah pro automatické nastavení citlivosti ISO: 100 až 6400



- Nelze nastavit expoziční paměť (blokování AE) a kompenzaci expozice.
- Pokud je nastavena funkce <AWB> a během snímání filmu se změní citlivost ISO nebo clona, může se změnit také vyvážení bílé.
- Snímáte-li film při zářivkovém osvětlení, může obraz filmu blikat.



- Po nastavení citlivost ISO na hodnotu Auto můžete snímat film stejným způsobem jako v režimu automatické expozice s předvolbou clony (pevně nastavená clona, standardní expozice).
- Jestliže je funkce [ C.Fn II -3: Priorita zvýraz. tónu] nastavena na hodnotu [1: Povolit], lze nastavit citlivost ISO v rozsahu ISO 200 až 6400.
- Při snímání filmu pohybujícího se objektu je doporučeno použít rychlost závěrky 1/30 s až 1/125 s. Čím je rychlost závěrky vyšší, tím bude pohyb objektu vypadat méně plynule.
- Během snímání filmu není doporučeno měnit clonu, protože budou zaznamenány změny v expozici způsobené pohybem clony objektivu.
- Při přehrávání filmu se zobrazením informací o snímku (str. 163) se nezobrazí režim snímání, rychlost závěrky a clona. Informace o snímku (data Exif) budou obsahovat nastavení použitá při zahájení snímání filmu.

Snímání fotografií

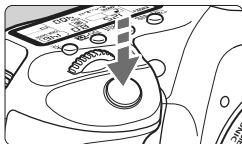

Fotografii můžete kdykoli pořídit úplným stisknutím tlačítka spouště, a to i v průběhu snímání filmů.

Pořizování fotografií v průběhu snímání filmů







- Bude zaznamenána fotografie přes celou obrazovku, včetně poloprůhledné masky.
- Jestliže v průběhu snímání filmu pořídíte fotografii, bude film obsahovat nehybný okamžik trvající přibližně 1 s.
- Pořízená fotografie bude uložena na kartu a po zobrazení obrazu živého náhledu bude automaticky pokračovat snímání filmu.
- Film a fotografie budou na kartu zaznamenány jako samostatné soubory.
- V následující tabulce jsou uvedeny funkce specifické pro snímání fotografií. Ostatní funkce jsou stejné jako pro snímání filmů.

Funkce	Nastavení
Kvalita záznamu snímků	Podle nastavení v nabídce [Kvalita].
Nastavení expozice	Automaticky nastavená rychlost závěrky a clona (ručně v režimu snímání <M>). Zobrazí se po stisknutí tlačítka spouště do poloviny.
Automatický braketing expozice (AEB)	Zrušeno
Režim řízení	K dispozici jsou všechny režimy kromě samospouště.
Blesk	Vypnutý blesk

- Pro pořizování fotografií během snímání filmu je doporučeno použít kartu UDMA (Ultra DMA) s rychlostí zápisu vyšší než 8 MB/s.
- V režimu snímání <M> budou rychlost závěrky, clona a citlivost ISO použity tak, jak jsou nastaveny pro snímání filmu.

Nastavení funkcí snímání

Nastavení AF / DRIVE / WB / / ISO

Pokud stisknete tlačítko <AF•DRIVE>, <•WB> nebo <>, zatímco je na displeji LCD zobrazen obraz, zobrazí se na displeji LCD obrazovka nastavení a bude možné otáčením voliče <> nebo <> nastavit odpovídající funkci. Uvědomte si, že nelze nastavit režim měření <>. V režimu snímání <M> můžete stisknout tlačítko <ISO•> a otáčením voliče <> nastavit citlivost ISO.

Rychloovladač

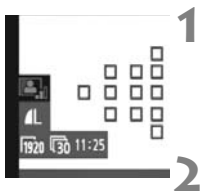

Pokud je na displeji LCD zobrazen obraz, můžete stisknout tlačítko <Q> a nastavit funkci Auto Lighting Optimizer (Automatická optimalizace jasu), kvalitu záznamu snímků pro fotografie a velikost záznamu filmu. A pomocí režimu **AFQuick** můžete vybrat AF bod a nastavit režim výběru oblasti AF.



1 Stiskněte tlačítko <Q>.

- ▶ Nastavitelné funkce budou zvýrazněny modrou barvou.
- Po výběru režimu <AFQuick> se zobrazí také AF body.

2 Vyberte funkci a nastavte ji.



- Pomocí multiovladače <> vyberte funkci.
- ▶ Nastavení vybrané funkce se zobrazí ve spodní části obrazovky.
- Otáčením voliče <> nebo <> změňte nastavení.
- Pokud je povolen výběr AF bodu, lze pomocí tlačítka <M-Fn> vybrat režim výběru oblasti AF pro režim <AFQuick>.



- Lze nastavit kompenzaci expozice (kromě režimu <M>).
- Styl Picture Style, vyvážení bílé, kvalita záznamu snímků a kompenzace expozice (kromě režimu <M>) nastavené pro snímání filmu se použijí také pro fotografie.

Nastavení funkcí nabídky



						
Režim AF		Živý režim				
Zobrazit rastr		Vyp				
Velik. film. záz. n.		1920x1080				
Zvukový záznam		Zap				
Tiché focení		Režim 1				
Časovač měření		4 sek.				

Zde jsou vysvětlena nastavení funkcí specifická pro snímání filmů. Po přesunutí přepínače snímání s živým náhledem/snímání filmů do polohy <> se v nabídce zobrazí karta []. Karta obsahuje následující možnosti nabídky.

Režim AF

Režim AF bude stejný, jak je popsán na stranách 138–144. Můžete vybrat možnost [**Živý režim**], [ **Živý režim**] nebo [**Rychlý režim**]. Pověšimněte si, že není možné průběžné zaostřování pohybujícího se objektu.

Zobrazit rastr



Prostřednictvím možnosti [**Rastr 1** >] nebo [**Rastr 2** >] můžete zobrazit čáry rastru.

Velik.film.záz. n.



[**1920x1080**] : Kvalita záznamu Full HD (Full High-Definition/Plně vysoké rozlišení).

[**1280x720**] : Kvalita záznamu HD (High-Definition/Vysoké rozlišení).







[**640x480**] : Standardní kvalita záznamu. Formát obrazovky bude 4:3.

Ikona [*] (snímková frekvence) udává počet snímků zaznamenaných za sekundu. Snímková frekvence se mění v závislosti na nastavení položky nabídky [: **Videosystém**] (NTSC pro Severní Ameriku, Japonsko, Koreu, Mexiko atd. nebo PAL pro Evropu, Rusko, Čínu, Austrálii atd.). Pověšimněte si, že [>] se používá pro filmy.

* Skutečná snímková frekvence bude: : 29,97; : 25,00; : 23,976;

: 59,94; : 50,00

Celková doba záznamu filmu a velikost souboru za minutu

Velikost záznamu filmu	Celková doba záznamu filmu		Velikost souboru	
	Karta 4 GB	Karta 16 GB		
[1920x1080]		12 min.	49 min.	330 MB/min.
				
				
[1280x720]		12 min.	49 min.	330 MB/min.
				
[640x480]		24 min.	1 h 39 min.	165 MB/min.
				



- Spuštěné snímání filmu se automaticky zastaví, pokud velikost souboru dosáhne hodnoty 4 GB nebo doba filmu přesáhne 29 min 59 s. Chcete-li znovu snímat film, stiskněte tlačítko **<START/STOP>**. (Spustí se záznam filmu do nového souboru.)
- Poloprůhledná maska u horního a dolního okraje a u levého a pravého okraje se nezaznamená.
- Pomocí dodaného softwaru ZoomBrowser EX/ImageBrowser můžete z filmu získat fotografie. Fotografie bude mít následující kvalitu: přibližně 2 megapixely při velikosti [1920x1080], přibližně 1 megapixel při velikosti [1280x720] a přibližně 300000 pixelů při velikosti [640x480].

Zvukový záznam

Je-li pro zvukový záznam nastavena možnost [Zap], bude se zaznamenávat monofonní zvuk pomocí integrovaného mikrofону. Stereofonní záznam zvuku lze zajistit připojením externího mikrofónu se stereofonním minikonektorem (průměr 3,5 mm) k příslušnému vstupnímu konektoru fotoaparátu (str. 16). Uroveň hlasitosti záznamu zvuku se nastaví automaticky.

Tiché focení ☆

Tato funkce se týká snímání fotografií (str. 137).

Časovač měření ☆

Pomocí tlačítka **<✱>** můžete změnit dobu uchování nastavení v expoziční paměti (blokování AE).

Poznámky ke snímání filmů

Záznam a kvalita obrazu

- Pokud je nasazený objektiv vybaven funkcí Image Stabilizer (Stabilizátor obrazu), bude tato funkce stále aktivní i v případě, že nestisknete tlačítko spouště do poloviny. Funkce Image Stabilizer (Stabilizátor obrazu) může způsobit zkrácení celkové doby snímání filmu nebo snížení počtu možných snímků. Jestliže používáte stativ nebo jestliže není nutné funkci Image Stabilizer (Stabilizátor obrazu) používat, nastavte přepínač IS do polohy <OFF>.
 - Integrovaný mikrofon fotoaparátu zaznamená také provozní zvuky fotoaparátu. Jestliže použijete volně prodejný externí mikrofon, můžete záznamu těchto zvuků zabránit (nebo jej omezit).
 - Do vstupního konektoru pro připojení externího mikrofonu nepřipojujte žádné jiné příslušenství než externí mikrofon.
 - Při záznamu filmu nedoporučujeme zaostřovat automaticky, protože může dojít k chvilkovému výraznějšímu rozostření či změně expozice. I když byl jako režim AF nastaven **[Rychlý režim]**, přepne se během snímání filmu na Živý režim.
 - Pokud nelze snímat film z důvodu nedostatečné zbývající kapacity karty, zbývající doba pro snímání filmu (str. 152) se zobrazí červeně.
 - Pokud používáte kartu s nízkou rychlostí zápisu, může se během snímání filmu zobrazit v pravé části obrazovky pětiúrovňový indikátor. Tento indikátor ukazuje, kolik dat ještě zbývá zapsat na kartu (zbývající kapacita interní vyrovnávací paměti). Čím nižší bude rychlost zápisu na kartu, tím rychleji se bude indikátor pohybovat směrem nahoru. Jestliže indikátor dosáhne nejvyšší úrovně, snímání filmu se automaticky zastaví.

Indikátor
- Pokud se jedná o kartu s vysokou rychlostí zápisu, indikátor se buď nezobrazí, nebo jeho úroveň (pokud se zobrazí) téměř neporoste. Nejprve pořiďte několik zkušebních filmů, abyste ověřili, zda karta umožňuje dostatečně rychlý zápis. Pokud během snímání filmu pořizujete fotografie, snímání filmu se může zastavit. Pokud byla nastavena nízká kvalita záznamu fotografií, může snímání filmu pokračovat.
- Po nastavení snímání filmu budou deaktivována určitá nastavení uživatelských funkcí (str. 205).



Poznámky ke snímání filmů

Zvýšení vnitřní teploty fotoaparátu a snížení kvality snímků

- Při dlouhodobém nepřetržitém snímání filmů se zvýší vnitřní teplota fotoaparátu. To může vést ke snížení kvality obrazu. Pokud nesnímáte film, vypněte napájení.
- Při snímání v přímém slunečním světle nebo za vysoké teploty se může na obrazovce zobrazit ikona <H> (varování před vysokou vnitřní teplotou fotoaparátu). Budete-li pokračovat ve snímání filmu i po zobrazení varovné ikony, může dojít ke snížení kvality obrazu. Měli byste vypnout napájení a ponechat fotoaparát na chvíli v klidu.
- Pokud se zobrazí ikona <H> a budete pokračovat ve snímání filmu, pak se po dalším zvýšení vnitřní teploty fotoaparátu snímání filmu automaticky zastaví. Jestliže k tomu dojde, budete moci pokračovat ve snímání až po snížení vnitřní teploty fotoaparátu. Vypněte napájení a ponechejte fotoaparát na chvíli v klidu.

Přehrávání a připojení k televizoru

- Jestliže během snímání filmu dojde ke změně jasu, může se daná část záznamu krátkodobě jevit jako statický snímek.
- Pokud je fotoaparát připojen k televizoru pomocí kabelu HDMI (str. 177), nezobrazí se po stisknutí tlačítka <INFO.> během snímání filmu obrazovka s informacemi.
- Pokud připojíte fotoaparát k televizoru (str. 176–177) a budete snímat film, televizor nebude během snímání přehrávat zvuk. Zvuk však bude zaznamenán správně.



8

Přehrávání snímků

Tato kapitola vysvětluje postupy přehrávání a mazání fotografií a filmů nebo zobrazení snímků na obrazovce televizoru a další funkce související s přehráváním.

Upozornění týkající se snímků vyfotografovaných jiným fotoaparátem:

Fotoaparát nemusí být schopen správně zobrazit snímky vyfotografované jiným fotoaparátem, snímky upravené pomocí počítače nebo snímky, jejichž název souboru byl změněn.

▶ Přehrávání snímků

Zobrazení jednoho snímku



1 Zobrazte snímek.

- Stiskněte tlačítko <▶>.
- ▶ Zobrazí se poslední vyfotografovaný nebo zobrazený snímek.



2 Vyberte požadovaný snímek.

- Chcete-li přehrávat snímky od posledního snímku, otočte voličem <◀> proti směru hodinových ručiček.
- Jestliže chcete snímky přehrávat od prvního pořízeného snímku, otočte voličem po směru hodinových ručiček.
- Stisknutím tlačítka <INFO.> můžete změnit formát zobrazení.



Zobrazení jednoho snímku



Zobrazení jednoho snímku +
kvality záznamu snímku

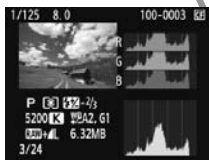

Zobrazení histogramu



Zobrazení informací o snímku

3 Ukončete přehrávání snímků.

- Stisknutím tlačítka <▶> přehrávání snímků ukončíte a vrátíte fotoaparát do stavu, kdy je připraven k fotografování.

INFO. Zobrazení informací o snímku

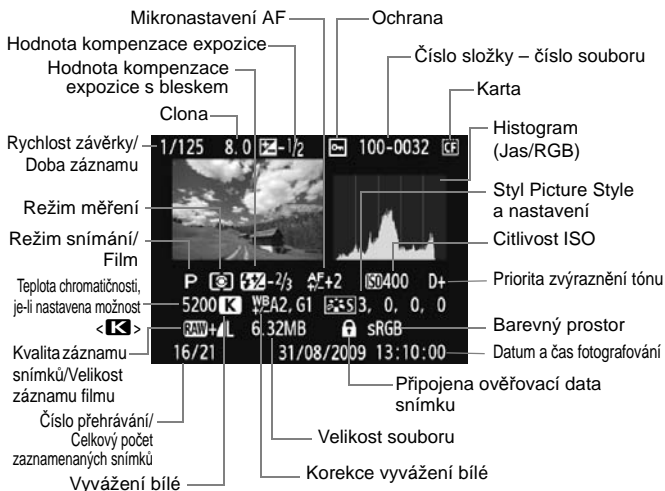

* Pokud fotografujete v režimu RAW+JPEG, zobrazí se velikost souboru snímku typu JPEG.

* V případě filmů se zobrazí ikona filmu <[MOV]>, typ souboru [MOV] a velikost záznamu ([1920], [1280], [640]). Nezbrazí se rychlost závěrky a některé další informace o snímání.

● Zobrazení indikace přepalů

Pokud je možnost nabídky [**Zv. upozor.**] nastavena na hodnotu [**Povolit**], budou blikat přexponované oblasti. Chcete-li dosáhnout zobrazení většího počtu podrobností v přexponovaných oblastech, nastavte kompenzaci expozice na zápornou hodnotu a vyfotografujte snímek znovu.

● Zobrazení AF bodu

Pokud je možnost nabídky [**Zobr. AF bodu**] nastavena na hodnotu [**Povolit**], zobrazí se AF bod, v němž došlo k zaostření, červeně. Jestliže jste použili automatický výběr AF bodu, může se červeně zobrazit více AF bodů.

● Histogram

Jasový histogram znázorňuje rozložení úrovní expozice a celkový jas. Histogram RGB slouží ke kontrole saturace barev a gradace. Zobrazení histogramu lze přepínat pomocí možnosti nabídky [☰ Histogram].

Histogram typu [Jas]

Jedná se o graf znázorňující rozložení úrovní jasu na snímku. Na vodorovnou osu jsou vyneseny úrovně jasu (tmavší vlevo, světlejší vpravo), zatímco svislá osa udává počet pixelů pro jednotlivé úrovně jasu. Čím více pixelů se nachází v levé části grafu, tím tmavší je snímek. A čím více pixelů je v pravé části grafu, tím světlejší je snímek. Pokud se vlevo nachází příliš mnoho pixelů, ztratí se podrobnosti obrazu ve stínech. Naopak, jestliže se příliš mnoho pixelů nachází vpravo, ztratí se podrobnosti ve světlech. Stupně gradace mezi těmito krajními hodnotami budou reprodukovány správně. Kontrolou snímku a jeho jasového histogramu lze zjistit sklon úrovně expozice a celkovou gradaci.

Ukázky histogramů



Tmavý snímek



Normální jas



Světlý snímek

Histogram typu [RGB]

Tento histogram představuje graf znázorňující úrovně jasu na snímku pro jednotlivé primární barvy (RGB – červená, zelená a modrá). Na vodorovné ose jsou úrovně jasu dané barvy (tmavší vlevo, světlejší vpravo) a na svislé ose počet pixelů v jednotlivých úrovních jasu pro každou z barev. Čím více pixelů se nachází v levé části grafu, tím tmavší a méně výrazná bude daná barva na snímku. Čím více pixelů je v pravé části grafu, tím je barva světlejší a sytější. Pokud se vlevo nachází příliš mnoho pixelů, bude chybět kresba v příslušné barvě. V případě příliš velkého počtu pixelů vpravo bude barva nadměrně saturována a kresba bude postrádat podrobnosti. Kontrolou RGB histogramu snímku lze ověřit saturaci barev, gradaci a případný posun vyvážení bílé.





Rychlé hledání snímků

Zobrazení více snímků na jedné obrazovce (zobrazení náhledů)

Snímky můžete rychle vyhledat zobrazením náhledů čtyř nebo devíti snímků na jediné obrazovce.





1 Zapněte zobrazení náhledů.

- Během přehrávání snímků stiskněte tlačítko -.
- ▶ Zobrazí se náhled 4 snímků. Aktuálně vybraný snímek bude zvýrazněn v modrém rámečku.
- Opětovným stisknutím tlačítka - přepnete na zobrazení náhledu 9 snímků. Stisknutím tlačítka  se přepíná mezi zobrazením 9 snímků, 4 snímků a 1 snímkem.



2 Vybte požadovaný snímek.

- Otáčením voliče  přesunete modrý rámeček a vyberete jiný snímek.
- Po stisknutí tlačítka  se vybraný snímek zobrazí jako jednotlivý snímek.

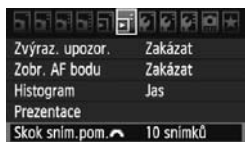

Přeskakování snímků

Při zobrazení jednotlivých snímků můžete otáčením voliče <  > přeskakovat snímky.





Způsob přeskakování
Umístění snímku

1 Vyberte způsob přeskakování.

- Prostřednictvím možnosti nabídky [ Skok sním.pom. ] vyberte požadovaný způsob přeskakování z možností [1 snímek/10 snímků/100 snímků/Datum/Složka/Filmy/Fotografie] a stiskněte tlačítko <  >.

2 Procházejte snímky přeskakováním.

- Stisknutím tlačítka <  > zobrazte požadovaný snímek.
- Otáčejte voličem <  >.
- ▶ Přeskakování snímků bude provedeno na základě vybraného způsobu přeskakování.
- ▶ Způsob přeskakování a umístění aktuálního snímku se zobrazí vpravo dole.

- Chcete-li hledat snímky podle data pořízení, vyberte možnost [Datum]. Otáčením voliče <  > zobrazte datum pořízení.
- Chcete-li hledat snímky podle složky, vyberte možnost [Složka].
- Pokud karta obsahuje filmy i fotografie, zvolte výběrem možnosti [Filmy] nebo [Fotografie] zobrazení pouze filmů nebo pouze fotografií.

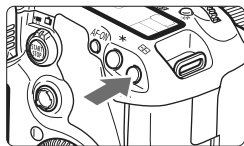

Zvětšené zobrazení

Snímek můžete na displeji LCD zvětšit 1,5krát až 10krát.





Umístění oblasti zvětšení

1 Zvětšete snímek.

- Během přehrávání snímků stiskněte tlačítko .
- ▶ Snímek bude zvětšen.
- Chcete-li zvětšení zvýšit, podržte tlačítko . Snímek bude nadále zvětšován, dokud nedosáhne maximálního zvětšení.
- Stisknutím tlačítka  zvětšení snížíte. Pokud tlačítko podržíte, bude se zvětšování postupně snižovat až do velikosti zobrazení jednoho snímku.



2 Prohlédněte si snímek podrobně.

- Pomocí multiovladače  se můžete po zvětšeném snímku posouvat.
- Chcete-li zvětšené zobrazení ukončit, stiskněte tlačítko . Vráťte se do zobrazení jednoho snímku.





- Otočením voliče  je možné zobrazit další snímek a současně zachovat zvětšení.
- Zvětšené zobrazení nelze použít při zobrazení snímku bezprostředně po jeho vyfotografování.
- Obraz filmu nelze zvětšit.

Otočení snímku

Zobrazený snímek můžete otočit na požadovanou orientaci.









- 1 Vyberte položku [Otáčení].**
 - Na kartě [>] vyberte položku [Otáčení] a stiskněte tlačítko <>.



- 2 Vyberte požadovaný snímek.**
 - Otáčením voliče <> vyberte snímek, který chcete otočit.
 - Snímek můžete také vybrat v zobrazení náhledu.



- 3 Otočte snímek.**
 - Po každém stisknutí tlačítka <> dojde k otočení snímku po směru pohybu hodinových ručiček následujícím způsobem: 90° → 270° → 0°
 - Chcete-li otočit další snímek, opakujte kroky 2 a 3.
 - Jestliže chcete otáčení snímků ukončit a vrátit se k nabídce, stiskněte tlačítko <MENU>.

-  ● Jestliže jste před pořízením snímků na výšku nastavili možnost [ Aut. otáčení] na hodnotu [Zap ] (str. 182), nebude nutné snímek otočit výše uvedeným způsobem.
- Pokud se otočený snímek při přehrávání nezobrazí se správnou orientací, nastavte možnost nabídky [ Aut. otáčení] na hodnotu [Zap ].
 - Obraz filmu nelze otočit.

Potěšení z filmů

V podstatě jsou k dispozici tři následující způsoby přehrávání pořízených filmů.

Přehrávání na televizoru (str. 176, 177)

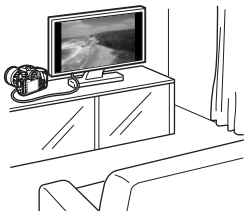

Použijte dodaný AV kabel nebo kabel HDMI HTC-100 (prodává se samostatně) a připojte fotoaparát k televizoru. Poté můžete přehrávat pořízené filmy a fotografie na televizoru. Pokud máte televizor HD (High-Definition) a připojíte k němu fotoaparát kabelem HDMI, můžete sledovat filmy v rozlišení Full HD (Full High-Definition 1920 x 1080) a HD (High-Definition 1280 x 720) s vyšší kvalitou obrazu.



- Filmy uložené na kartě lze přehrávat pouze zařízeními kompatibilními se soubory MOV.
- Vzhledem k tomu, že rekordéry s pevným diskem nebyvají opatřeny konektorem HDMI IN, nelze k nim připojit fotoaparát pomocí kabelu HDMI.
- I když připojíte fotoaparát k rekordéru s pevným diskem pomocí kabelu USB, filmy ani fotografie nebude možné přehrávat ani ukládat.

Přehrávání na displeji LCD fotoaparátu (str. 171–175)

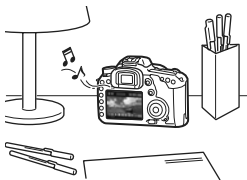

Film můžete přehrát na displeji LCD fotoaparátu a dokonce můžete vynechat první a poslední scény. Fotografie a filmy uložené na kartě můžete také přehrávat jako automatickou prezentaci.



Film upravený pomocí osobního počítače nelze znovu uložit na kartu a přehrát pomocí fotoaparátu.

Přehrávání a úprava pomocí osobního počítače

(Prostudujte si návod k použití pro software ZoomBrowser EX/ImageBrowser v souboru PDF)

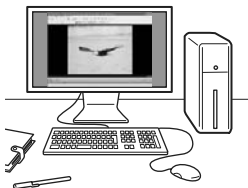

Soubory s filmy uložené na kartě lze přenést do osobního počítače a přehrát nebo upravit pomocí dodaného softwaru ZoomBrowser EX/ImageBrowser. Můžete také z filmu vyjmout jednotlivý snímek a uložit jej jako fotografii.

- Chcete-li zajistit plynulé přehrávání filmů v osobním počítači, musí se jednat o vysoce výkonný model osobního počítače. Požadavky softwaru ZoomBrowser EX/ImageBrowser na hardware naleznete v návodu k použití (soubor ve formátu PDF).
- Chcete-li k přehrávání nebo úpravě filmů použít volně prodejný software, ujistěte se, zda je kompatibilní se soubory MOV. Podrobné informace o volně prodejném softwaru získáte u výrobce softwaru.

Přehrávání filmů





1 Zobrazte snímek.

- Stisknutím tlačítka  zobrazte požadovaný snímek.



2 Vyberte film.

- Otáčením voliče  vyberte snímek.
- V režimu zobrazení jednotlivých snímků označuje film ikona  **SET** > v levém horním rohu.
- V režimu zobrazení náhledů označuje film děrování na levém okraji snímku. **Filmy nelze přehrávat v režimu zobrazení náhledů, takže stisknutím tlačítka  přepněte na zobrazení jednotlivých snímků.**







3 V zobrazení jednotlivých snímků stiskněte tlačítko .

- ▶ V dolní části displeje se zobrazí panel pro přehrávání filmů.



4 Přehrajte film.

- Otáčením voliče  vyberte ikonu  (Přehrávání) a stiskněte tlačítko .
- ▶ Spustí se přehrávání filmu.
- Přehrávání filmu lze pozastavit stisknutím tlačítka .
- V průběhu přehrávání filmu můžete nastavit hlasitost zvuku otáčením voliče .
- Další informace o postupu přehrávání získáte na následující stránce.

Reproduktor

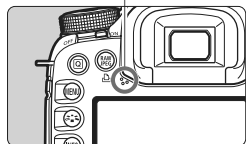

Funkce	Popis funkcí přehrávání
↶ Opustit	Umožňuje návrat do zobrazení jednotlivých snímků.
▶ Přehrát	Stisknutím tlačítka <ⓈET> lze přepínat mezi přehráváním a pozastavením.
▶ Pomalý pohyb	Rychlost zpomaleného přehrávání je možné nastavit otáčením voliče <⦿>. Její hodnota se zobrazuje v pravém horním rohu obrazovky.
⏪ První políčko	Umožňuje zobrazit první políčko filmu.
⏮ Předchozí políčko	Po každém stisknutí tlačítka <ⓈET> se zobrazí jedno předchozí políčko. Jestliže tlačítko <ⓈET> podržíte stisknuté, bude se film převíjet zpět.
⏭ Následující políčko	Po každém stisknutí tlačítka <ⓈET> se film bude přehrávat po jednotlivých políčcích. Pokud tlačítko <ⓈET> podržíte stisknuté, bude se film převíjet vpřed.
⏩ Poslední políčko	Umožňuje zobrazit poslední scénu filmu.
⌘ Upravit	Slouží k zobrazení obrazovky pro úpravy (str. 173).
	Stav přehrávání
mm' ss"	Doba přehrávání
🔊 Hlasitost	Hlasitost vestavěného reproduktoru (str. 17) můžete upravit otočením voliče <⦿>.



- Při použití plně nabitého bateriového zdroje LP-E6 a teplotě 23 °C bude doba nepřetržitého přehrávání následující: Přibližně 3 h.
- V režimu zobrazení jednotlivých snímků stisknutím tlačítka <INFO.> přepnete do zobrazení informací (str. 228).
- Jestliže jste při snímání filmu pořídili fotografii, zobrazí se tato fotografie při přehrávání filmu přibližně na dobu 1 s.
- Po připojení fotoaparátu k televizoru (str. 176–177) za účelem přehrávání filmu nastavte hlasitost zvuku na televizoru. (Otáčením voliče <⦿> ji nenastavíte.)

✂ Úprava prvních a posledních scén filmu

Můžete vynechat první a poslední scény filmu v krocích po 1 s.



1 Na obrazovce přehrávání filmu vyberte ikonu [✂].

- Zobrazí se obrazovka pro úpravy.



2 Určete části, které mají být vynechány.

- Vyberte ikonu [⏮] (Střih začátek) nebo [⏭] (Střih konec) a stiskněte tlačítko <SET>.
- Přetáčením filmu vpřed nakloněním multiovladače <◀▶> doleva nebo doprava nebo otáčením voliče <⦿> (Následující políčko) určete část, která má být vynechána. Poté stiskněte tlačítko <SET>.
- Část, která zůstane zachována, je zvýrazněna modrou barvou u horního okraje obrazovky.



3 Zkontrolujte úpravu.

- Vyberte ikonu [▶] a stisknutím tlačítka <SET> přehrajte část zvýrazněnou modrou barvou.
- Chcete-li provedenou úpravu změnit, přejděte zpět na krok 2.
- Provedenou úpravu zrušíte výběrem ikony [↶] a stisknutím tlačítka <SET>.



4 Uložte film.

- Vyberte ikonu [⏏] a stiskněte tlačítko <SET>.
- Zobrazí se obrazovka pro ukládání.
- Chcete-li upravený film uložit jako nový film, vyberte položku [Nový soubor]. Pokud jej chcete uložit a přepsat původní soubor s filmem, vyberte položku [Přepsat]. Poté stiskněte tlačítko <SET>.



- Pokud není na kartě dostatek místa pro uložení filmu, lze vybrat pouze možnost [Přepsat].
- Více funkcí pro úpravu filmů je k dispozici v dodaném softwaru ZoomBrowser EX/ImageBrowser.

MENU Prezentace (Automatické přehrávání)

Snímky uložené na kartě lze přehrávat v podobě automatické prezentace.



1 Vyberte položku [Prezentace].

- Na kartě [] vyberte položku [Prezentace] a stiskněte tlačítko <SET>.

Počet snímků, které mají být přehrány



2 Vyberte snímky, které chcete přehrát.

- Otáčením voliče <◉> vyberte položku a stiskněte tlačítko <SET>.

[Všechny sn./Filmy/Fotografie]

- Otáčením voliče <◉> vyberte jednu z následujících možností: [Všechny sn./Filmy/Fotografie]. Poté stiskněte tlačítko <SET>.



[Složka/Datum]

- Otáčením voliče <◉> vyberte možnost [Složka] nebo [Datum].
- Po rozsvícení značky <INFO> stiskněte tlačítko <INFO>.
- Otáčením voliče <◉> vyberte složku nebo datum a stiskněte tlačítko <SET>.



Položka	Popis funkcí přehrávání
[Všechny sn.]	Přehrají se všechny fotografie a filmy na kartě.
[Složka]	Přehrají se fotografie a filmy ve vybrané složce.
[Datum]	Přehrají se fotografie a filmy pořízené v den podle vybraného data.
[Filmy]	Přehrají se pouze filmy na kartě.
[Fotografie]	Přehrají se pouze fotografie na kartě.



3 Nastavte dobu přehrávání a možnost opakování.

- Otáčením voliče <⊙> vyberte položku **[Nastavit]** a stiskněte tlačítko <SET>.
- Nastavte možnosti **[Doba přehrávání]** a **[Opakovat]** pro fotografie a stiskněte tlačítko <MENU>.

[Doba přehrávání]



[Opakovat]

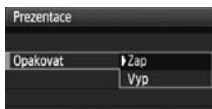

4 Spust'te prezentaci.

- Otáčením voliče <⊙> vyberte položku **[Start]** a stiskněte tlačítko <SET>.
- ▶ Po dobu několika sekund se zobrazí zpráva **[Načítání snímku...]**. Pak bude spuštěna prezentace.

5 Ukončete prezentaci.

- Chcete-li prezentaci ukončit a vrátit se na obrazovku nastavení, stiskněte tlačítko <MENU>.



- Chcete-li prezentaci pozastavit, stiskněte tlačítko <SET>. Během pozastavení bude v levém horním rohu snímku zobrazena ikona [III]. Opětovným stisknutím tlačítka <SET> prezentaci znovu spustíte.
- Během automatického přehrávání můžete stisknutím tlačítka <INFO> změnit formát zobrazení fotografií.
- V průběhu přehrávání filmu můžete otáčením voliče <☀> upravit hlasitost zvuku.
- Během pozastavení můžete otáčením voliče <⊙> nebo <☀> zobrazit další snímek.
- V průběhu prezentace je deaktivována funkce automatického vypnutí napájení.
- Doba zobrazení se může u jednotlivých snímků lišit.
- Informace pro zobrazení prezentace na televizoru naleznete na stranách 176–177.

Zobrazení snímků na televizoru

Fotografie a filmy lze také prohlížet na televizoru. Před připojením nebo odpojením kabelu pro propojení fotoaparátu a televizoru vypněte obě uvedená zařízení.

* Hlasitost zvuku filmu nastavte na televizoru.

* V závislosti na televizoru může být část zobrazeného snímku ořezána.

Zobrazení na televizorech nepoužívajících standard HD (High-Definition)

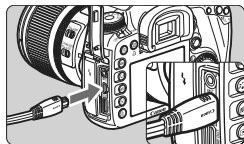

1 Připojte dodaný AV kabel k fotoaparátu.

- Připojte AV kabel ke konektoru <A/V OUT/DIGITAL> fotoaparátu.
- Otočte zástrčku tak, aby logo <Canon> směřovalo k zadní části fotoaparátu, a zasuňte ji do konektoru <A/V OUT/DIGITAL> fotoaparátu.

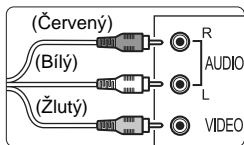

2 Připojte AV kabel k televizoru.

- Připojte AV kabel ke konektorům Video IN a Audio IN televizoru.

3 Zapněte televizor a jeho přepnutím na vstup videa vyberte připojený port.

4 Přesuňte vypínač napájení na fotoaparátu do polohy <ON>.

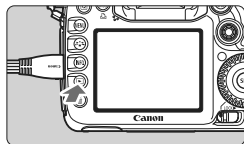

5 Stiskněte tlačítko <▶>.

- ▶ Snímek se objeví na obrazovce televizoru. (Na displeji LCD fotoaparátu nebude nic zobrazeno.)
- Informace o přehrávání filmů získáte na straně 171.

- Jestliže formát videosystému neodpovídá videosystému televizoru, nezobrazí se snímky správně. Nastavte správný formát videosystému pomocí položky [Videosystém].
- Nepoužívejte jiný AV kabel než ten, který je součástí dodávky. Pokud použijete jiný kabel, nemusí se snímky zobrazit.

Zobrazení na televizorech se standardem HD (High-Definition)

Je požadován kabel HDMI HTC-100 (prodáván samostatně).

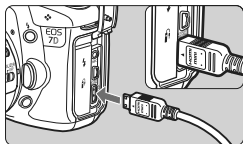

1 Připojte kabel HDMI k fotoaparátu.

- Připojte kabel HDMI ke konektoru <HDMI OUT> fotoaparátu.
- Otočte zástrčku tak, aby logo <▲HDMI MINI> směřovalo k přední části fotoaparátu, a zasuňte ji do konektoru <HDMI OUT> fotoaparátu.

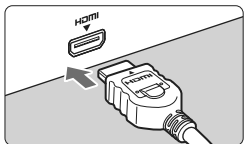

2 Připojte kabel HDMI k televizoru.

- Připojte kabel HDMI ke konektoru HDMI IN televizoru.

3 Zapněte televizor a jeho přepnutím na vstup videa vyberte připojený port.

4 Přesuňte vypínač napájení na fotoaparátu do polohy <ON>.

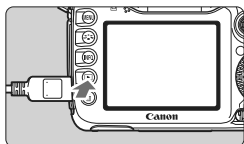

5 Stiskněte tlačítko <▶>.

- ▶ Snímek se objeví na obrazovce televizoru. (Na displeji LCD fotoaparátu nebude nic zobrazeno.)
- Snímky se automaticky zobrazí v optimálním rozlišení televizoru.
- Stisknutím tlačítka <INFO,> můžete změnit formát zobrazení.
- Informace o přehrávání filmů získáte na straně 171.



- Ke konektoru <HDMI OUT> fotoaparátu nepřipojujte výstup z žádného jiného zařízení. Mohlo by dojít k závadě.
- Na některých televizorech se nemusí zobrazení pořízených snímků podařit. V takovém případě použijte pro připojení k televizoru dodaný AV kabel.
- Konektory <A/V OUT/DIGITAL> a <HDMI OUT> fotoaparátu nelze použít současně.

Ochrana snímků proti vymazání

Ochrana snímků znemožňuje jejich náhodné vymazání.



1 Vyberte položku [Ochrana snímků].

- Na kartě [] vyberte položku [Ochrana snímků] a stiskněte tlačítko <SET>.
- ▶ Zobrazí se obrazovka ochrany snímků před vymazáním.

Ikona ochrany snímku proti vymazání



2 Vyberte snímek a použijte u něj ochranu.

- Otáčením voliče < > vyberte snímek, u kterého chcete nastavit ochranu, a stiskněte tlačítko <SET>.
- ▶ Pokud je ochrana snímku nastavena, zobrazí se na obrazovce ikona < >.
- Jestliže chcete ochranu snímku zrušit, stiskněte znovu tlačítko <SET>. Ikona < > zmizí.
- Chcete-li nastavit ochranu u jiného snímku, opakujte krok 2.
- Pokud chcete nastavování ochrany snímků ukončit, stiskněte tlačítko <MENU>. Opět se zobrazí nabídka.

 Při formátování karty (str. 43) budou vymazány také chráněné snímky.

- Po nastavení ochrany nelze snímek vymazat pomocí funkce vymazání fotoaparátu. Chcete-li vymazat chráněný snímek, je třeba nejdříve zrušit ochranu.
- Pokud vymažete všechny snímky (str. 180), zůstanou uchovány pouze chráněné snímky. Tento způsob je vhodný v situaci, kdy chcete vymazat všechny nepotřebné snímky najednou.

Mazání snímků

Snímky lze vybírat a mazat jednotlivě nebo je možné mazat více snímků současně. Chráněné snímky (str. 178) nebudou vymazány.

- 1 **Po vymazání snímku jej již nelze obnovit. Před vymazáním snímku ověřte, že se skutečně jedná o snímek, který již nebudete potřebovat. Pomocí funkce ochrany lze důležité snímky ochránit před neúmyslným vymazáním. Vymazáním snímku RAW+JPEG dojde k odstranění snímků typu RAW i JPEG.**

Vymazání jednotlivého snímku





- 1 **Zobrazte snímek, který chcete vymazat.**

- 2 **Stiskněte tlačítko .**

- ▶ V dolní části obrazovky se zobrazí nabídka mazání snímků.



- 3 **Vymažte snímek.**



- Otáčením voliče  vyberte možnost **[Vymazat]** a stiskněte tlačítko . Zobrazený snímek bude vymazán.

MENU Označení více snímků k vymazání současně

Pomocí označení snímků k vymazání lze vymazat více snímků najednou.



- 1 **Vyberte položku **[Smazání snímků]**.**

- Na kartě  vyberte položku **[Smazání snímků]** a stiskněte tlačítko .

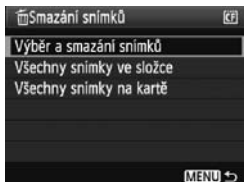

2 Vyberte možnost [Výběr a smazání snímků].

- Otáčením voliče <⊙> vyberte možnost [Výběr a smazání snímků] a stiskněte tlačítko <SET>.
- ▶ Zobrazí se snímek.
- Chcete-li aktivovat zobrazení po třech snímcích, stiskněte tlačítko <☑·Q>. Chcete-li se vrátit k zobrazení jednoho snímku, stiskněte tlačítko <Q>.



3 Vyberte snímky, které chcete vymazat.

- Otáčením voliče <⊙> vyberte snímek, který chcete vymazat, a stiskněte tlačítko <SET>.
- ▶ V levé horní části se zobrazí ikona <✓>.
- Chcete-li vymazat další snímky, opakujte krok 3.

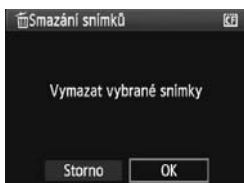

4 Vymažte snímek.

- Stiskněte tlačítko <🗑>.
- Otáčením voliče <⊙> vyberte položku [OK] a stiskněte tlačítko <SET>.
- ▶ Vybrané snímky budou vymazány.

MENU Vymazání všech snímků ve složce nebo na kartě

Můžete současně vymazat všechny snímky ve složce nebo na kartě. Pokud je nabídka [🗑 Smazání snímků] nastavena na možnost [Všechny snímky ve složce] nebo [Všechny snímky na kartě], budou vymazány všechny snímky ve složce či na kartě.

📄 Chcete-li vymazat i chráněné snímky, naformátujte kartu (str. 43).

Změna nastavení přehrávání snímku

MENU Úprava jasu displeje LCD

Jas displeje LCD se nastavuje automaticky, aby umožňoval optimální prohlížení. Můžete nastavit automatickou úroveň jasu (světlejší nebo tmavší) nebo je možné jas nastavit ručně.



1 Vyberte položku [Jas LCD].

- Na kartě [F²] vyberte položku [Jas LCD] a stiskněte tlačítko <SET>.



2 Vyberte možnost [Auto] nebo [Ruční].

- Otáčením voliče <DIAL> vyberte požadovanou možnost.

3 Upravte jas.

- Sledujte šedý graf a otáčejte voličem <DIAL>. Pak stiskněte tlačítko <SET>.
- U možnosti [Auto] můžete nastavit některou ze tří úrovní a u možnosti [Ruční] některou ze sedmi úrovní.



Automatické nastavení



Ruční nastavení



- Pokud je nastavena možnost [Auto], dbejte na to, abyste prstem nebo jakýmkoli předmětem nezaclonili oválný senzor externího světla na pravé straně displeje LCD.
- Chcete-li zkontrolovat expozici snímku, podívejte se na histogram (str. 164).

MENU Automatické otáčení snímků na výšku



Snímky pořízené na výšku jsou automaticky otáčeny tak, aby se zobrazily na displeji LCD fotoaparátu a v počítači na výšku, nikoli na šířku. Nastavení této funkce lze změnit.

1 Vyberte položku [Aut. otáčení].

- Na kartě [F] vyberte položku [Aut. otáčení] a stiskněte tlačítko <SET>.

2 Nastavte automatické otáčení.

- Otáčením voliče <DISP> vyberte nastavení a stiskněte tlačítko <SET>.



● Zap

Snímek na výšku bude automaticky otočen jak na displeji LCD fotoaparátu, tak v osobním počítači.

● Zap

Snímek na výšku bude automaticky otočen pouze v osobním počítači.

● Vyp

Snímek na výšku nebude otočen.

 Automatické otáčení nebude funkční u snímků na výšku, které byly vyfotografovány s funkcí Aut. otáčení nastavenou na hodnotu [Vyp]. Nebudou otočeny ani v případě, že později pro přehrávání nastavíte hodnotu [Zap].

- Snímek na výšku nebude při prohlídce bezprostředně po vyfotografování automaticky otočen.
- K automatickému otočení snímku při přehrávání nemusí dojít, pokud byl snímek na výšku vyfotografován s fotoaparátem namířeným směrem nahoru nebo dolů.
- Jestliže se snímek na výšku automaticky na obrazovce osobního počítače neotočí, znamená to, že jej používaný software nedokáže otočit. Doporučujeme použít dodaný software.

9

Čištění snímáče

Fotoaparát je vybaven samočisticí jednotkou senzoru připojenou k přední vrstvě obrazového snímáče (nizkopásmový filtr), která automaticky odstraňuje prach. Ke snímku lze zároveň připojit data pro odstranění prachu, aby mohly být zbývající prachové částice automaticky odstraněny programem Digital Photo Professional (dodávaný software).

Olejové skvrny na přední části snímáče

Kromě prachu vnikajícího do fotoaparátu zvnějšku může zřídka dojít k zamazání snímáče mazivem z vnitřních součástí fotoaparátu. Pokud jsou skvrny viditelné i po automatickém čištění snímáče, doporučujeme nechat jej vyčistit v servisním středisku Canon.



I během spuštění samočisticí jednotky senzoru můžete do poloviny stisknout tlačítko spouště, čímž přerušíte čištění a můžete ihned začít fotografovat.

Automatické čištění snímače

Kdykoli přesunete vypínač napájení do polohy <ON> nebo <OFF>, aktivuje se samočisticí jednotka senzoru, která automaticky setřese prach z přední části snímače. Obvykle tato operace nevyžaduje žádnou pozornost. Čištění snímače je možné spustit, kdykoli potřebujete. Zároveň lze tuto funkci v libovolném okamžiku vypnout.

Čištění snímače na vyžádání



1 Vyberte položku [Čištění snímače].

- Na kartě  vyberte položku [Čištění snímače] a stiskněte tlačítko <SET>.

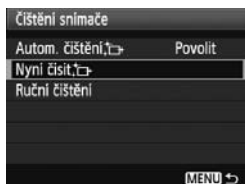

2 Vyberte položku [Nyní čisit].

- Otáčením voliče <◂> vyberte položku [Nyní čisit ] a stiskněte tlačítko <SET>.
- Na dialogové obrazovce vyberte položku [OK] a stiskněte tlačítko <SET>.
- ▶ Na obrazovce se zobrazí symbol čištění snímače. Uslyšíte zvuk závěrky, žádný snímek však nebude vyfotografován.



- Nejlepších výsledků dosáhnete prováděním čištění snímače s fotoaparátem položeným dolní částí na stole nebo jiném plochém povrchu.
- I když budete čištění snímače opakovat, výsledek se výrazně nezlepší. Bezprostředně po dokončení čištění snímače bude položka [Nyní čisit ] dočasně deaktivována.

Deaktivace automatického čištění snímače

- V kroku 2 vyberte položku [Autom. čištění ] a nastavte ji na hodnotu [Zakázat].
- ▶ Po přesunutí vypínače napájení do polohy <ON> nebo <OFF> již nebude prováděno čištění snímače.

MENU Vložení dat pro odstranění prachu ☆

Samočisticí jednotka senzoru obvykle zajistí odstranění většiny prachových částic, které mohou být viditelné na vyfotografovaných snímcích. Pokud však přesto zůstanou některé prachové částice viditelné, můžete do snímku vložit data pro odstranění prachu, která umožní později tyto prachové částice na snímku vyretušovat. Data pro odstranění prachu využívá program Digital Photo Professional (dodávaný software) k automatickému vymazání prachových částic.

Příprava

- Připravte si jednoduše bílý objekt (papír apod.).
- Nastavte ohniskovou vzdálenost objektivu na 50 mm nebo vyšší hodnotu.
- Přesuňte přepínač režimu zaostřování na objektivu do polohy <MF> a nastavte zaostření na nekonečno (∞). Pokud není objektiv opatřen stupnicí vzdáleností, dívejte se na přední část objektivu a otočte zaostřovacím kroužkem ve směru hodinových ručiček až na doraz.

Získání dat pro odstranění prachu

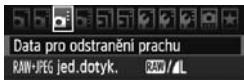

1 Vyberte položku [Data pro odstranění prachu].

- Na kartě [] vyberte položku [Data pro odstranění prachu] a stiskněte tlačítko <SET>.

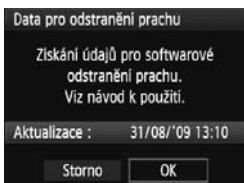

2 Vyberte položku [OK].

- Otáčením voliče < > vyberte položku [OK] a stiskněte tlačítko <SET>. Po dokončení automatického čištění snímače se zobrazí zpráva. Uslyšíte zvuk závěrky, žádný snímek však nebude vyfotografován.

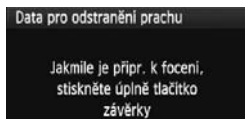



3 Vyfotografujte jednoduše bílý objekt.

- Umístěte jednoduše bílý objekt bez vzorů do vzdálenosti 20 až 30 cm tak, aby vyplňoval celé zorné pole v hledáčku, a vyfotografujte snímek.
- ▶ Snímek bude vyfotografován v režimu automatické expozice s předvolbou clony se clonou f/22.
- Snímek nebude uložen, data lze proto získat i v případě, že do fotoaparátu není vložena karta.
- ▶ Po vyfotografování snímku začne fotoaparát získávat data pro odstranění prachu. Po získání dat pro odstranění prachu se zobrazí zpráva. Vyberte položku [OK]. Znovu se zobrazí nabídka.
- Pokud se nepodařilo získat data správně, zobrazí se odpovídající zpráva. Postupujte podle pokynů v části „Příprava“ na předchozí straně a poté vyberte položku [OK]. Znovu vyfotografujte snímek.

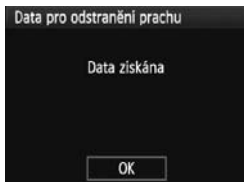

Data pro odstranění prachu

Získaná data pro odstranění prachu jsou vložena do všech snímků typu JPEG a RAW vyfotografovaných od okamžiku získání dat. Před fotografováním důležitých snímků doporučujeme aktualizovat data pro odstranění prachu jejich opětovným získáním. Pokyny pro automatické vymazání prachových částic pomocí dodaného softwaru naleznete v příslušném návodu k použití softwaru (soubor ve formátu PDF) na disku CD-ROM.

Data pro odstranění prachu mají tak malý datový objem, že prakticky neovlivní velikost souboru snímku.

- ⓘ Použijte pouze jednoduše bílý objekt, například nový list bílého papíru. Pokud by byl papír strukturovaný nebo by byl opatřen jakýmkoli potiskem, mohly by být tyto části považovány za data pro odstranění prachu, což by ovlivnilo přesnost odstranění prachových částic pomocí softwaru.

MENU Ruční čištění snímače ☆

Prachové částice, které se nepodařilo odstranit automatickým čištěním snímače, lze odstranit ručně pomocí ofukovacího balonku či podobných nástrojů.

Povrch obrazového snímače je extrémně citlivý. Je-li třeba očistit snímač přímo, doporučujeme obrátit se na servisní středisko Canon. Před čištěním snímače sejměte z fotoaparátu objektiv.

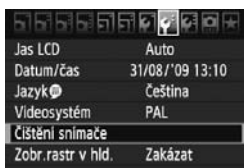

1 Vyberte položku [Čištění snímače].

- Na kartě [☛] vyberte položku [Čištění snímače] a stiskněte tlačítko <SET>.

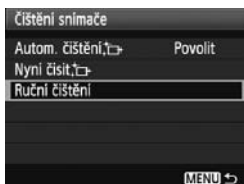

2 Vyberte položku [Ruční čištění].

- Otáčením voliče <◂> vyberte položku [Ruční čištění] a stiskněte tlačítko <SET>.

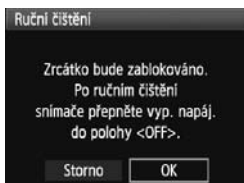

3 Vyberte položku [OK].

- Otáčením voliče <◂> vyberte položku [OK] a stiskněte tlačítko <SET>.
- ▶ Během okamžiku se zablokuje zrcadlo a otevře se závěrka.
- Na panelu LCD bude blikat „CLn“.

4 Dokončete čištění.

- Přesuňte vypínač napájení do polohy <OFF>.



- Doporučujeme použít napájení pomocí sady napájecího adaptéru ACK-E6 (prodává se samostatně).
- Pokud použijete baterii, zkontrolujte, zda je plně nabitá. Je-li připojen bateriový grip s bateriemi typu AA/LR6, nebude ruční čištění snímače možné.

- **Při čištění snímače neprovádějte následující činnosti. Pokud byste provedli některou z následujících činností, došlo by k vypnutí napájení a k zavření závěrky. Lamely závěrky a obrazový snímač by mohly být poškozeny.**
 - **Přesunutí vypínače napájení do polohy <OFF>.**
 - **Otevření krytu prostoru pro baterii.**
 - **Otevření krytu slotu karty.**
- Povrch obrazového snímače je extrémně citlivý. Čistěte snímač opatrně.
- Použijte pouze ofukovací balonek bez případného nasazeného štětce. Štětcem by se mohl snímač poškrábat.
- Nezasunujte špičku ofukovacího balonku do fotoaparátu za bajonet pro uchycení objektivu. Po vypnutí napájení dojde k uzavření závěrky a mohlo by dojít k poškození lamel závěrky nebo zrcadla.
- K čištění snímače nikdy nepoužívejte stlačený vzduch nebo jiný plyn. Tlak plynu by mohl snímač poškodit nebo by mohl aerosol na snímači přimrznout.
- Pokud skvrny nelze odstranit ofukovacím balónkem, doporučujeme nechat jej vyčistit v servisním středisku Canon.

10

Tisk snímků

- **Tisk** (str. 190)
Fotoaparát můžete připojit přímo k tiskárně a vytisknout snímky uložené na kartě. Fotoaparát je kompatibilní se specifikací „PictBridge“, která je standardem pro přímý tisk.
- **Formát DPOF (Digital Print Order Format)** (str. 199)
Formát DPOF (Digital Print Order Format) umožňuje tisk snímků zaznamenaných na kartě podle zadaných pokynů k tisku, jako je výběr snímků, počet kopií a další možnosti. Je možné vytisknout mnoho snímků v jedné dávce nebo předat příkaz tisku snímků do fotolaboratoře.

Příprava k tisku

Přímý tisk se provádí výhradně pomocí fotoaparátu a jeho displeje LCD.

Připojení fotoaparátu k tiskárně

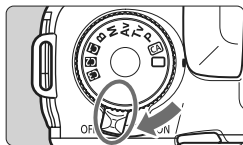

- 1** Přesuňte vypínač napájení na fotoaparátu do polohy <OFF>.

- 2** Nastavte tiskárnu.

- Podrobné informace naleznete v návodu k použití tiskárny.

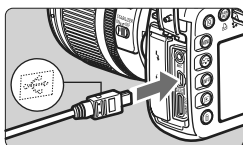

- 3** Připojte fotoaparát k tiskárně.

- Použijte propojovací kabel dodaný s fotoaparátem.
- Při připojování zástrčky kabelu do konektoru <A/V OUT/DIGITAL> fotoaparátu musí ikona <↔> na zástrčce kabelu směřovat k přední straně fotoaparátu.
- Tiskárnu připojte podle pokynů v návodu k použití tiskárny.

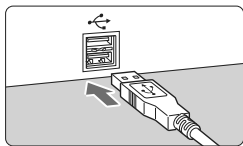

- 4** Zapněte tiskárnu.

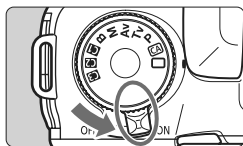



- 5** Přesuňte vypínač napájení na fotoaparátu do polohy <ON>.

- ▶ Některé tiskárny mohou vydávat zvukovou signalizaci.



PictBridge



6 Zobrazte snímek.

- Stiskněte tlačítko <  >.
- ▶ Snímek se zobrazí a vlevo nahoře se zobrazí ikona <  >, která označuje, že fotoaparát je připojen k tiskárně.



- Filmy nelze vytisknout.
- Fotoaparát nelze použít s tiskárnami, které jsou kompatibilní pouze se standardy CP Direct nebo Bubble Jet Direct.
- Nepoužívejte jiný propojovací kabel než kabel, který je součástí dodávky.
- Pokud se v kroku 5 ozve dlouhý signál zvukové signalizace, došlo k potížím s tiskárnou. Chcete-li zjistit příčinu potíží, postupujte následujícím způsobem:
 1. Stisknutím tlačítka <  > zobrazte požadovaný snímek.
 2. Stiskněte tlačítko <  >.
 3. Na obrazovce nastavení tisku vyberte položku [Tisk].
 Na displeji LCD se zobrazí chybová zpráva (str. 198).



- Můžete vytisknout také snímky typu RAW pořízené tímto fotoaparátem.
- Pokud použijete k napájení fotoaparátu baterii, zkontrolujte, zda je plně nabitá. S plně nabitou baterií je možný tisk po dobu přibližně 4 hodin.
- Před odpojením kabelu nejdříve vypněte fotoaparát a tiskárnu. Při vytahování držte kabel za zástrčku (nedržte samotný kabel).
- Při přímém tisku doporučujeme použít k napájení fotoaparátu sadu napájecího adaptéru ACK-E6 (prodávána samostatně).

Zobrazení na obrazovce a možnosti nastavení se u jednotlivých tiskáren liší. Některá nastavení nemusí být k dispozici. Podrobné informace naleznete v návodu k použití tiskárny.

Ikona připojení k tiskárně



1 Vyberte snímek, který chcete vytisknout.

- Zkontrolujte, zda se na displeji LCD vlevo nahoře zobrazila ikona .
- Otáčením voliče vyberte snímek, který chcete vytisknout.

2 Stiskněte tlačítko .

- ▶ Zobrazí se obrazovka nastavení tisku.

Obrazovka nastavení tisku



Umožňuje nastavení efektů tisku (str. 194).

Slouží k zapnutí a vypnutí tisku data nebo čísla souboru na snímku.

Umožňuje nastavit počet kopií k tisku.

Umožňuje nastavit výřez (oříznutí) (str. 197).

Umožňuje nastavit velikost papíru, typ a rozvržení.

Slouží k návratu na obrazovku z kroku 1.

Umožňuje zahájit tisk.

Zobrazí se nastavená velikost papíru, typ a rozvržení.

* V závislosti na tiskárně nemusí být některá nastavení, jako je tisk data a čísla souboru nebo výřez, k dispozici.

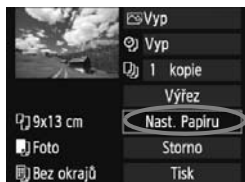

3 Vyberte položku [Nast. Papíru].

- Vyberte položku [Nast. Papíru] a stiskněte tlačítko .
- ▶ Zobrazí se obrazovka nastavení papíru.

Nastavení velikosti papíru



- Vyberte velikost papíru vloženého v tiskárně a stiskněte tlačítko < (SET) >.
- ▶ Zobrazí se obrazovka nastavení typu papíru.

Nastavení typu papíru



- Vyberte typ papíru vloženého v tiskárně a stiskněte tlačítko < (SET) >.
- Při použití tiskárny značky Canon a papíru Canon si přečtete v návodu k použití tiskárny informace o typech papíru, které lze použít.
- ▶ Zobrazí se obrazovka rozvržení stránky.

Nastavení rozvržení stránky

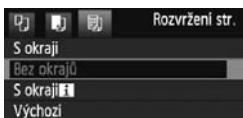

- Vyberte požadované rozvržení a stiskněte tlačítko < (SET) >.
- ▶ Znovu se zobrazí obrazovka nastavení tisku.

S okraji	Výtisk bude po stranách opatřen bílými okraji.
Bez okrajů	Na výtisku nebudou bílé okraje. Pokud tiskárna tisk bez okrajů neumožňuje, budou na výtisku bílé okraje i v tomto případě.
S okraji 	Na okraji snímků formátu 9x13 cm a větších budou vytištěny informace o snímku*.
xx plus	Možnost tisku 2, 4, 8, 9, 16 nebo 20 snímků na jeden list.
20 plus 35 plus 	Na papíru velikosti A4 nebo Letter bude vytištěno 20 nebo 35 náhledů snímků, jejichž tisk byl nastaven prostřednictvím formátu DPOF (str. 199). ● Možnost [20 plus] umožňuje vytisknout informace o snímku*.
Výchozí	Rozvržení stránky se bude lišit v závislosti na modelu tiskárny nebo jejím nastavení.

* Na základě dat Exif budou vytištěny údaje o názvu fotoaparátu, názvu objektivu, režimu snímání, rychlosti závěrky, cloně, hodnotě kompenzace expozice, citlivosti ISO, vyvážení bílé apod.



4 Nastavte efekty tisku.

- Nastavte podle potřeby. Jestliže nepotřebujete nastavit žádné efekty tisku, přejděte ke kroku 5.
- **Zobrazení na obrazovce se může u jednotlivých tiskáren lišit.**
- Vyberte možnost vpravo nahoře (na snímku obrazovky je zakroužkována) a stiskněte tlačítko <SET>.
- Vyberte požadovaný efekt tisku a stiskněte tlačítko <SET>.
- Pokud se vedle možnosti <INFO> zobrazí ikona <≡>, můžete daný efekt tisku také upravit (str. 196).

Efekt tisku	Popis
Zap	Snímek bude vytištěn se základním nastavením barev tiskárny. Budou aplikovány automatické korekce na základě dat Exif snímku.
Vyp	Nebude aplikována žádná automatická korekce.
Vivid	Snímek bude vytištěn s vyšší saturací zajišťující živé odstíny modré a zelené barvy.
NR	Před tiskem dojde k redukci šumu na snímku.
B/W B/W	Černobílý tisk s reálnou černou.
B/W Chladný tón	Černobílý tisk s černou barvou laděnou do studenějšího, modrého odstínu.
B/W Teplý tón	Černobílý tisk s černou barvou laděnou do teplejšího žlutého odstínu.
Přirozený	Tisk snímku ve skutečných barvách a s reálným kontrastem. Není použita žádná automatická úprava barev.
Přirozený M	Charakteristika tisku je shodná jako u nastavení „Přirozený“. Toto nastavení však umožňuje jemnější nastavení tisku než volba „Přirozený“.
Výchozí	Tisk se bude u jednotlivých tiskáren lišit. Podrobné informace naleznete v návodu k použití tiskárny.

* Pokud efekty tisku změníte, projeví se změny na snímku zobrazeném vlevo nahoře. Je nutné upozornit, že vzhled vytištěného snímku se může od zobrazeného snímku, který představuje pouze přibližnou podobu, mírně lišit. Stejně upozornění platí i pro položky [Jas] a [Nast. úrovní] na straně 196.



5 Nastavte tisk data a čísla souboru.

- Nastavte podle potřeby.
- Vyberte možnost <Obojí> a stiskněte tlačítko <SET>.
- Nastavte podle potřeby a stiskněte tlačítko <SET>.



6 Nastavte počet kopií.

- Nastavte podle potřeby.
- Vyberte možnost <1 kopie> a stiskněte tlačítko <SET>.
- Nastavte počet kopií a stiskněte tlačítko <SET>.



7 Spusťte tisk.

- Vyberte položku [Tisk] a stiskněte tlačítko <SET>.



- V režimu snadného tisku můžete vytisknout další snímek se stejným nastavením. Stačí vybrat snímek a stisknout tlačítko <▶>. V režimu snadného tisku bude počet kopií vždy roven hodnotě 1. (Nelze nastavit počet kopií.) Zároveň nebude použit žádný výřez (str. 197).
- Položka [Výchozí] u nastavení efektů tisku a dalších možností představuje výchozí nastavení tiskárny od výrobce tiskárny. Podrobné informace o nastavení představovaném položkou [Výchozí] získáte v návodu k použití tiskárny.
- V závislosti na velikosti souboru snímku a kvalitě záznamu snímku může zahájení tisku po výběru položky [Tisk] chvíli trvat.
- Pokud byla použita korekce sklonu snímku (str. 197), bude tisk snímku trvat déle.
- Chcete-li tisk zastavit, stiskněte tlačítko <SET> v době, kdy je zobrazena položka [Stop], a poté vyberte položku [OK].
- Pokud vyberete možnost nabídky [Vymazat všechna nast.fotoap.] (str. 45), obnoví se výchozí hodnoty všech nastavení.

Úprava nastavení efektů tisku



V kroku 4 na straně 194 vyberte požadovaný efekt. Jakmile se zobrazí ikona <☰> vedle ikony <INFO>, stiskněte tlačítko <INFO>. Poté můžete upravit nastavení daného efektu tisku. Možnosti nastavení a zobrazené položky závisí na položce vybrané v kroku 4.

● Jas

Je možné upravit jas snímku.

● Nast. úrovní

Pokud vyberete možnost [Ruční], můžete změnit rozložení na histogramu a upravit jas a kontrast snímku.

Během zobrazení obrazovky Nast. úrovní stiskněte tlačítko <INFO> a změňte polohu ukazatele <▲>. Otáčením voliče <◀> můžete libovolně nastavit úroveň stínů (0 až 127) nebo světel (128 až 255).



● Zesvětlení

Tato funkce je účinná u snímků v protisvětle, na kterých mohou být tváře fotografovaných osob příliš tmavé. Je-li nastavena možnost [Zap], dojde při tisku k projasnění tváří.

● Kor.červ.očí

Hodí se pro snímky s bleskem, na kterých mají fotografované objekty červené oči. Pokud je nastavena možnost [Zap], dojde při tisku ke korekci červených očí.

- Efekty [Zesvětlení] a [Kor.červ.očí] se na obrazovce neprojeví.
- Jestliže vyberete položku [Detail. nast.], můžete upravit následující položky: [Kontrast], [Saturace], [Tón barvy] a [Vyváž. barvy]. Možnost [Vyváž. barvy] lze nastavit pomocí multiovladače <⬆⬇⬅>. Písmeno B označuje modrou barvu, A jantarovou, M purpurovou a G zelenou. Korigována bude barva, v jejímž směru bude značka posunuta.
- Pokud vyberete položku [Vymazat vše], obnoví se u veškerého nastavení efektů tisku výchozí hodnoty.

Výřez snímku



Snímek můžete oříznout a vytisknout pouze výřez snímku, takže výsledek bude obdobný, jako kdybyste upravili kompozici při snímání.

Výřez provádějte bezprostředně před tiskem. Pokud byste nastavili výřez a potom teprve upravili nastavení tisku, bylo by pravděpodobně nutné výřez nastavit znovu.

- 1 Na obrazovce nastavení tisku vyberte položku [Výřez].
- 2 Nastavte velikost rámečku výřezu, jeho polohu a poměr stran.

- Vytiskne se oblast snímku ohraničená rámečkem výřezu. Poměr stran rámečku výřezu lze změnit pomocí položky [Nast. Papíru].

Změna velikosti rámečku výřezu

Stisknutím tlačítka <Q> nebo <Q> můžete měnit velikost rámečku výřezu. Čím je rámeček výřezu menší, tím větší bude zvětšení snímku pro tisk.

Přesunutí rámečku výřezu

Pomocí multiovladače <D> můžete rámeček na snímku posunovat ve svislém i vodorovném směru. Posouvejte rámeček výřezu, dokud nebude pokrývat požadovanou oblast snímku.

Otáčení rámečku

Každým stisknutím tlačítka <INFO> dojde k přepnutí rámečku výřezu mezi formou na výšku a na šířku. Tímto způsobem můžete vytvořit ze snímku vyfotografovaného na šířku snímek na výšku.

Korekce sklonu snímku

Otáčením voliče <D> můžete upravit úhel sklonu snímku až o ± 10 stupňů v přírůstcích po 0,5 stupně. Po úpravě sklonu snímku se ikona <D> na obrazovce změní na modrou.

- 3 Stisknutím tlačítka <SET> režim výřezu ukončíte.

- ▶ Znovu se zobrazí obrazovka nastavení tisku.
- Oblast výřezu snímku je znázorněna na obrazovce nastavení tisku vlevo nahoře.

- U některých tiskáren se oříznutá oblast snímku nemusí vytisknout tak, jak byla nastavena.
- Čím menší rámeček výřezu nastavíte, tím zrnitější bude výtisk snímku.
- Během používání funkce výřezu snímku sledujte displej LCD na fotoaparátu. Pokud byste sledovali obraz na televizoru, nemusel by se rámeček výřezu zobrazit přesně.



Řešení chyb tiskárny

Pokud vyřešíte chybu tiskárny (došlý inkoust, chybějící papír apod.) a vyberete položku **[Pokrač.]**, abyste dosáhli pokračování tisku, ale k obnovení tisku nedojde, opětovně spusťte tisk pomocí tlačítek na tiskárně. Podrobné informace naleznete v návodu k použití tiskárny.

Chybové zprávy

Pokud dojde k potížím při tisku, zobrazí se na displeji LCD fotoaparátu chybová zpráva. Zastavte tisk stisknutím tlačítka **<SET>**. Po vyřešení potíží znovu tisk spusťte. Podrobné informace o řešení potíží při tisku naleznete v návodu k použití tiskárny.

Chyba papíru

Zkontrolujte, zda je v tiskárně správně vložen papír.

Chyba inkoustu

Zkontrolujte hladinu inkoustů v tiskárně a odpadní nádobku inkoustu.

Chyba hardwaru

Zkontrolujte, zda se nevyskytly jiné potíže s tiskárnou mimo došlý papír či inkoust.

Chyba souboru

Vybraný snímek nelze vytisknout pomocí standardu PictBridge. Nemusí být možný tisk snímků vyfotografovaných jiným fotoaparátem nebo snímků upravených pomocí osobního počítače.

Formát DPOF (Digital Print Order Format)

Můžete nastavit typ tisku, tisk data a čísla souboru na snímku. Nastavení tisku budou aplikována na všechny snímky označené k tisku. (Nelze použít jiné nastavení pro každý ze snímků.)

Nastavení možností tisku

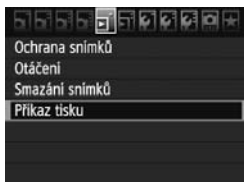

1 Vyberte položku [Příkaz tisku].

- ▶ Na kartě [] vyberte položku [Příkaz tisku] a stiskněte tlačítko <SET>.



2 Vyberte položku [Nastavit].

- Vyberte položku [Nastavit] a stiskněte tlačítko <SET>.

3 Nastavte požadovanou možnost.

- Nastavte položky [Druh tisku], [Datum] a [Č. Souboru].
- Vyberte požadovanou možnost a stiskněte tlačítko <SET>. Vyberte požadované nastavení a stiskněte tlačítko <SET>.

[Druh tisku]





[Datum]



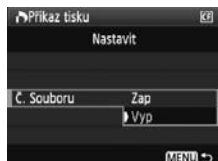

[Č. Souboru]



Druh tisku		Standardní	Tisk jednoho snímku na jeden list.
		Index	Na jeden list je vytištěno více náhledů.
		Obojí	Standardní tisk i tisk náhledů.
Datum	Zap	Pomocí možnosti [Zap] zajistíte tisk data zaznamenání snímku na výtisk.	
	Vyp		
Č. Souboru	Zap	Pomocí možnosti [Zap] zajistíte tisk čísla souboru na výtisk.	
	Vyp		

4 Ukončete nastavení.

- Stiskněte tlačítko **<MENU>**.
- ▶ Znovu se zobrazí obrazovka příkazu tisku.
- Poté výběrem položky **[Výb.sním.]**, **[Do 



 - I v případě, že položky **[Datum]** a **[Č. Souboru]** budou nastaveny na hodnotu **[Zap]**, nemusí se datum a číslo souboru vytisknout, v závislosti na nastavení typu tisku a modelu tiskárny.
 - Při tisku pomocí formátu DPOF je třeba použít kartu, u které byla nastavena specifikace příkazu tisku. Pokud pouze zkopírujete snímky z karty a pokusíte se je vytisknout, nebude tento postup fungovat.
 - Některé tiskárny a fotolaboratoře kompatibilní se standardem DPOF nemusí umožňovat tisk snímků podle vašeho označení k tisku. Pokud k této situaci dojde u vaší tiskárny, vyhledejte informace v návodu k použití tiskárny. Případně se obraťte na pracovníky fotolaboratoře a vyžádejte si informace o kompatibilitě při objednávání snímků k tisku.
 - Nevkládejte do fotoaparátu kartu, na které byl nastaven příkaz tisku v jiném fotoaparátu, a nepokoušejte se pak znovu příkaz tisku nastavit. Nemusel by fungovat nebo by mohl být přepsán. V závislosti na typu snímku se také může stát, že příkaz tisku nebude možné vytvořit.**

- 
- Snímky typu RAW a filmy nelze označit k tisku.
 - U výtisků typu **[Index]** nelze nastavit obě položky **[Datum]** a **[Č. Souboru]** současně na hodnotu **[Zap]**.

Označení snímků k tisku

● Výb.sním.



Slouží k výběru a označení snímků po jednom. Chcete-li aktivovat zobrazení po třech snímcích, stiskněte tlačítko < >. Chcete-li obnovit zobrazení jednotlivých snímků, stiskněte tlačítko < >. Po dokončení příkazu tisku stiskněte tlačítko < MENU > a uložte uvedený příkaz na kartu.



Množství Celkový počet vybraných snímků

[Standardní] [Obojí]

Stiskněte tlačítko < SET > a bude vytvořen příkaz tisku 1 kopie zobrazeného snímku. Pak otáčením voliče < > nastavte počet kopií (až 99), které mají být u daného snímku vytištěny.



Zaškrtnutí Ikona náhledů

[Index]

Stiskněte tlačítko < > a zobrazený snímek bude zahrnut do tisku náhledů. V levé horní části se zobrazí také ikona < >.

● Do

Vyberte možnost [Do] a vyberte složku. Bude vytvořen příkaz tisku 1 kopie všech snímků ve složce. Vyberete-li možnost Vymazat vše ve složce, bude příkaz tisku pro všechny snímky ve složce zrušen.

● Všech.sn.

Bude vytvořen příkaz tisku 1 kopie všech snímků na kartě. Vyberete-li možnost Vymazat vše, bude příkaz tisku pro všechny snímky na kartě zrušen.



- I v případě, že nastavíte možnost „Do “ nebo „Všech.sn.“, nebudou do příkazu tisku zahrnuty snímky typu RAW a filmy.
- Při použití tiskárny kompatibilní se standardem PictBridge netiskněte v rámci jednoho příkazu tisku více než 400 snímků. Pokud byste označili k tisku více snímků, nemusely by se všechny snímky vytisknout.

Přímý tisk pomocí formátu DPOF



Při použití tiskárny kompatibilní se standardem PictBridge lze snímky snadno vytisknout pomocí formátu DPOF.

1 Proveďte přípravu k tisku.

- Vyhledejte informace na straně 190. Postupujte podle pokynů v části „Připojení fotoaparátu k tiskárně“ až po krok 5.

2 Na kartě [] vyberte položku [Příkaz tisku].

3 Vyberte položku [Tisk].

- Položka [Tisk] se zobrazí pouze v případě, že je fotoaparát připojen k tiskárně a je možný tisk.

4 Nastavte položku [Nast. Papíru]. (str. 192)

- V případě potřeby nastavte efekty tisku (str. 194).

5 Vyberte položku [OK].

- Před tiskem nezapomeňte nastavit velikost papíru.
- Některé tiskárny neumožňují na snímcích vytisknout číslo souboru.
- Pokud je nastavena možnost [S okraji], může se v závislosti na použité tiskárně datum vytisknout na okraji.
- U některých tiskáren se datum může vytisknout na světlém pozadí nebo na okraji.

- U položky [Nast. úrovní] nelze vybrat položku [Ruční].
- Pokud jste tisk zastavili a chcete znovu spustit tisk zbývajících snímků, vyberte položku [Obnovit]. K opětovnému spuštění tisku nedojde, pokud tisk zastavíte a dojde k některé z následujících situací:
 - Před obnovením tisku jste změnili příkaz tisku nebo jste odstranili snímky označené k tisku.
 - Při nastavování náhledů jste před opětovným spuštěním tisku změnili nastavení papíru.
 - Po pozastavení tisku byla zbývající kapacita karty příliš nízká.
- Jestliže dojde k potížím při tisku, vyhledejte informace na straně 198.

11

Uživatelské nastavení fotoaparátu

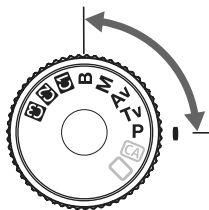

Pomocí uživatelských funkcí můžete změnit funkce fotoaparátu tak, aby vyhovovaly vašim požadavkům. Aktuální nastavení fotoaparátu lze také uložit v rámci poloh <G1>, <G2> a <G3> voliče režimů. Funkce popsané v této kapitole lze nastavit a použít v následujících režimech snímání: **P**, **Tv**, **Av**, **M**, **B**.





MENU Nastavení uživatelských funkcí ☆



1 Vyberte kartu [].

- Otáčením voliče <  > vyberte kartu [].



2 Vyberte skupinu.

- Otáčením voliče <  > vyberte možnost C.Fn I – IV a stiskněte tlačítko <  >.

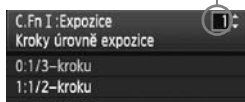
Číslo uživatelské funkce



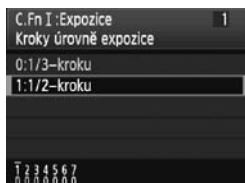

3 Vyberte číslo uživatelské funkce.

- Otáčením voliče <  > vyberte číslo uživatelské funkce a stiskněte tlačítko <  >.



4 Změňte nastavení požadovaným způsobem.

- Otáčením voliče <  > vyberte nastavení (hodnotu) a stiskněte tlačítko <  >.
- Pokud chcete nastavit další uživatelské funkce, opakujte kroky 2 až 4.
- V dolní části obrazovky jsou pod příslušnými čísly funkcí zobrazena aktuální nastavení uživatelských funkcí.

5 Ukončete nastavení.

- Stiskněte tlačítko < **MENU** >.
- ▶ Znovu se zobrazí obrazovka pro krok 2.



Vymazání všech uživatelských funkcí

Chcete-li vymazat všechna nastavení uživatelských funkcí, vyberte v kroku 2 položku [Vymaz.vš.uživ.funkce(C.Fn)].

MENU Uživatelské funkce [☆]

C.Fn I: Expozice

1	Kroky úrovně expozice	str. 206
2	Kroky nastavení rychlosti ISO	
3	Rozšíření ISO	
4	Automatické zrušení braketingu	
5	Sekvence braketingu	str. 207
6	Bezpečný posun	
7	Rychlost synchronizace blesku v režimu Av	

 Snímání s živým náhledem	 Snímání filmů
<input type="radio"/>	<input type="radio"/>
<input type="radio"/>	<input type="radio"/> (<M>)
<input type="radio"/>	<input type="radio"/>
<input type="radio"/>	
<input type="radio"/>	
<input type="radio"/>	
<input type="radio"/>	

C.Fn II: Snímek

1	Potlačení šumu dlouhé expozice	str. 208
2	Potlačení šumu při vysokém ISO	
3	Priorita zvýraznění tónu	str. 209

<input type="radio"/>	<input type="radio"/> (fotografie)
<input type="radio"/>	<input type="radio"/> (fotografie)
<input type="radio"/>	<input type="radio"/>

C.Fn III: Autofocus/Pohon

1	Sledovací citlivost AI serva	str. 209
2	Priorita AI serva 1./2. snímek	str. 210
3	Režimy AI Servo AF	
4	Pohyb objektivu při nemožném AF	str. 211
5	Mikronastavení AF	
6	Výběr režimu výběru oblasti AF	str. 212
7	Šablona ručního výběru AF bodu	
8	Jas hledáčku	str. 213
9	Zobrazit všechny AF body	
10	Zobrazit zaostřování AI SERVO/MF	
11	Spuštění pomocného světla AF	str. 214
12	Bod AF na základě orientace	
13	Blokování zrcadla	str. 215

<input type="radio"/> (AF-ON)	
<input type="radio"/> (AF-ON)	
<input type="radio"/> (AF-ON)	
<input type="radio"/> (AF-ON)	
<input type="radio"/> (AF-ON)	
<input type="radio"/> (AF-ON)	

C.Fn IV: Obsluha/Jiné

1	Zákaznické nastavení	str. 215
2	Směr otáčení při Tv/Av	
3	Přidat ověřovací data snímku	str. 216
4	Přidat informace o poměru stran	

Podle nastavení	
<input type="radio"/>	<input type="radio"/> (<M>)
<input type="radio"/>	<input type="radio"/> (fotografie)
<input type="radio"/>	<input type="radio"/> (fotografie)



Uživatelské funkce zvýrazněné šedou barvou nelze použít při živém náhledu (snímání s živým náhledem) anebo při snímání filmů. (Možnosti nastavení jsou deaktivovány.)

MENU Nastavení uživatelských funkcí ☆

C.Fn I: Expozice

C.Fn I -1 Kroky úrovně expozice

0: 1/3-kroku

1: 1/2-kroku

Nastavení přírůstků po 1/2 EV pro rychlost závěrky, clonu, kompenzaci expozice, automatický braketing expozice (AEB), kompenzaci expozice s bleskem apod. Použití této funkce je vhodné, pokud dáváte přednost nastavení expozice ve větších krocích než 1/3 EV.

 Úroveň expozice se zobrazí v hledáčku a na panelu LCD následujícím způsobem.



C.Fn I -2 Kroky nastavení rychlosti ISO

0: 1/3-kroku

1: 1-krok

C.Fn I -3 Rozšíření ISO

0: Vyp

1: Zap

Pro citlivost ISO bude možné vybrat hodnotu **H** (ekvivalent pro ISO 12800).

C.Fn I -4 Automatické zrušení braketingu

0: Zap

Nastavení automatického braketingu expozice (AEB) a braketingu vyvážení bílé bude zrušeno, pokud nastavíte vypínač napájení do polohy <OFF> nebo vymažete nastavení fotoaparátu. Nastavení automatického braketingu expozice bude zrušeno také v případě, že je blesk připraven k záblesku.

1: Vyp

Nastavení automatického braketingu expozice (AEB) a braketingu vyvážení bílé budou zachována, přestože je vypínač napájení přesunut do polohy <OFF>. (Pokud je blesk připraven k záblesku, bude nastavení automatického braketingu expozice zrušeno. Jeho hodnota však bude zachována v paměti.)

C.Fn I -5 Sekvence braketingu

Sekvenci snímání automatického braketingu expozice a sekvenci braketingu vyvážení bílé lze změnit.

0: 0, -, +

1: -, 0, +

Automatický braketing expozice (AEB)	Braketing vyvážení bílé	
	Směr B/A (modrá/jantarová)	Směr M/G (purpurová/zelená)
0 : Standardní expozice	0 : Standardní vyvážení bílé	0 : Standardní vyvážení bílé
- : Snížená expozice	- : Posun směrem k modré	- : Posun směrem k purpurové
+ : Zvýšená expozice	+ : Posun směrem k jantarové	+ : Posun směrem k zelené

C.Fn I -6 Bezpečný posun

0: Zakázat

1: Povolit (Tv/Av)

Tato funkce je k dispozici u režimů automatické expozice s předvolbou času (**Tv**) a automatické expozice s předvolbou clony (**Av**). Pokud se jas objektu nepravidelně mění a není možné dosáhnout správné automatické expozice, změni fotoaparát automaticky její nastavení, aby získal správnou expozici.

C.Fn I -7 Rychlost synchronizace blesku v režimu Av

0: Auto

Normálně bude rychlost synchronizace nastavena automaticky v rozsahu 1/250 s až 30 s. Aktivovat lze také synchronizaci s vysokými rychlostmi.

1: 1/250-1/60 sek. auto

Pokud je použit blesk s automatickou expozicí s předvolbou clony (**Av**), zabrání toto nastavení automatickému nastavení nízké rychlosti synchronizace blesku při nedostatečném osvětlení. Jedná se o účinný způsob, jak předejít rozmazání objektu a rozhýbání fotoaparátu. Avšak zatímco fotografovaný objekt bude po osvětlení bleskem exponován správně, pozadí vyjde tmavé.

2: 1/250 sek. (pevná)

Rychlost synchronizace blesku je pevně nastavena na 1/250 s. Toto nastavení chrání účinněji před rozmazáním objektu a rozhýbáním fotoaparátu než nastavení 1. Pozadí však bude tmavější než u nastavení 1.

C.Fn II: Snímek

C.Fn II -1 Potlačení šumu dlouhé expozice

0: Vyp

1: Auto

U expozic trvajících 1 s nebo déle bude automaticky provedena redukce šumu, pokud bude zjištěn šum typický pro dlouhé expozice. Nastavení **[Auto]** je vhodné ve většině situací.

2: Zap

Redukce šumu je uplatňována u všech expozic s časem 1 s a delším. Nastavení **[Zap]** může být účinné v případech, kdy nelze detekovat nebo snížit šum při použití nastavení **[Auto]**.

- Po vyfotografování snímku s nastavením 1 a 2 může proces redukce šumu trvat stejně dlouhou dobu jako expozice. Dokud se proces potlačení šumu nedokončí, nemůžete vyfotografovat další snímek.
- Při citlivosti ISO 1600 nebo vyšší může být šum při nastavení 2 výraznější než při nastavení 0 nebo 1.
- Pokud je použita dlouhá expozice během snímání s živým náhledem a je zvoleno nastavení 2, zobrazí se zpráva **BUSY** a obraz živého náhledu se nezobrazí, dokud nebude dokončen proces redukce šumu. (Nelze vyfotografovat další snímek.)

C.Fn II -2 Potlačení šumu při vysokém ISO

Zajistí snížení šumu generovaného na snímku. Redukce šumu je aplikována při nastavení jakékoli citlivosti ISO, je však účinná především u vysokých citlivostí ISO. Při použití nízkých citlivostí ISO bude dále sníženo množství šumu ve stínech. Změňte nastavení tak, aby odpovídalo potlačení šumu.

0: Standardní **2: Silná**

1: Nízká **3: Zakázat**

- V případě nastavení možnosti 2 se výrazně sníží maximální počet snímků sekvence při kontinuálním snímání.
- Při přehrávání snímku typu RAW nebo RAW+JPEG pomocí fotoaparátu nebo při přímém tisku takového snímku může být účinek funkce potlačení šumu při vysoké citlivosti ISO minimální. Kontrolu účinku potlačení šumu nebo tisk snímků s potlačeným šumem můžete provést pomocí dodaného softwaru Digital Photo Professional.

C.Fn II -3 Priorita zvýraznění tónu

0: Zakázat

1: Povolit

Umožňuje zlepšit podrobnosti ve světlech. Dynamický rozsah je rozšířen od standardní 18% šedé až po úroveň nejvyššího jasů. Přechody mezi šedou a světlými tóny jsou plynulejší.



- Po výběru nastavení 1 se pro funkci Auto Lighting Optimizer (Automatická optimalizace jasů) (str. 75) automaticky nastaví hodnota **[Zakázat]** a nebude možné ji změnit.
- V případě nastavení možnosti 1 může být více než obvykle patrný šum ve stínech.



V případě nastavení možnosti 1 lze citlivost ISO nastavit v rozsahu 200 až 6400. Na panelu LCD a v hledáčku se také zobrazí ikona **<D+>**.

C.Fn III: Autofocus/Pohon

C.Fn III -1 Sledovací citlivost AI serva

Při zaostřování v režimu inteligentního průběžného automatického zaostřování AI Servo AF může být citlivost automatického zaostřování pro sledování objektů (nebo překážek) pohybujících se směrem k AF bodům nastavena na jednu z pěti úrovní.

Při nastavení směrem k hodnotě **[Pomalů]** budou přerušení způsobená jakýmkoliv překážkami méně rušivá. Tím se usnadní zachování sledování cílového objektu.

Při nastavení směrem k hodnotě **[Rychle]** bude snazší zaostřit na libovolné objekty, které náhle vstoupí do obrazu ze strany. To je vhodné, pokud chcete postupně fotografovat více objektů nacházejících se v nepravidelných vzdálenostech.

C.Fn III -2 Priorita AI serva 1./2. snímek

Pro režimy inteligentního průběžného automatického zaostřování AI Servo AF a kontinuálního snímání můžete změnit charakteristické parametry činnosti AI Servo a časování uvolnění závěrky.

0: Priorita AF/Priorita sledování

Pro první snímek má nejvyšší prioritu zaostření objektu. Pro druhý a následující snímky při kontinuálním snímání má nejvyšší prioritu zaostření a sledování objektu.

1: Priorita AF/Priorita rychlosti sekvence

Pro první snímek má nejvyšší prioritu zaostření objektu. Při kontinuálním snímání má rychlost kontinuálního snímání vyšší prioritu než zaostření a sledování objektu.

2: Priorita spouště/pohonu

Pro první snímek má uvolnění závěrky vyšší prioritu než zaostření objektu. Při kontinuálním snímání má rychlost kontinuálního snímání ještě vyšší prioritu než při nastavení 1.

3: Priorita spouště/sledování

Pro první snímek má uvolnění závěrky vyšší prioritu než zaostření objektu. Pro druhý a následující snímky při kontinuálním snímání má nejvyšší prioritu zaostření a sledování objektu.

C.Fn III -3 Režimy AI Servo AF

Zatímco zaostřujete a sledujete objekt v režimu inteligentního průběžného automatického zaostřování AI Servo AF, může fotoaparát v případě, že se v obrazu náhle objeví bližší objekt (blíže, než je hlavní bod zaostření), buď pokračovat v zaostřování cílového objektu, nebo může začít zaostřovat na bližší objekt.

* Hlavní bod zaostření: V režimech 19bodového AF s automatickým výběrem a rozšíření AF bodu se jedná o první AF bod, který byl použit k zaostření. V režimu zónového AF se jedná o aktivní AF bod.

0: Priorita hlavního bodu zaostření

Aktivní AF bod se stane hlavním bodem zaostření a fotoaparát začne zaostřovat na bližší objekt. To je vhodné, pokud chcete vždy zaostřovat na nejbližší objekt.

1: Priorita nepřetržitého AF sledování

Jakékoli bližší objekty, které se objeví v obrazu, budou ignorovány a považovány za překážku. Hlavní bod zaostření není upřednostňován, takže sledování cílového objektu může pokračovat a může přejít na sousední AF bod na základě předchozího výsledku zaostřování. To je vhodné, pokud se před cílovým objektem objevují překážky, jako jsou například sloupy telefonního vedení.

C.Fn III -4 Pohyb objektivu při nemožném AF

Pokud je aktivováno automatické zaostřování, ale nelze zaostřit, může fotoaparát nadále zkoušet zaostřit nebo zaostřování zastavit.

0: Zaostřování zap

1: Zaostřování vyp

Pomocí této možnosti lze zabránit výraznému rozostření při opakovaném zaostřování fotoaparátu. Je vhodná zejména u silných teleobjektívů, které se mohou výrazně rozostřit.

C.Fn III -5 Mikronastavení AF

Tato korekce obvykle není nutná. Nastavte ji pouze v případě potřeby. Provedením korekce můžete znemožnit správné zaostření.

C.Fn III: Autofocus/Pohon	5
Mikronastavení AF	AF
0: Zakázat	
1: Nast. vše dle stej. hodn.	±0
2: Nastavit podle objektivu	±0

Můžete provést malou korekci zaostřovacího bodu automatického zaostřování. Lze jej upravit v ± 20 krocích (-: Dopředu / +: Dozadu). Rozsah korekce jednoho kroku závisí na maximální cloně objektivu. **Proveďte korekci, vyfotografujte snímek (▲L) a zkontrolujte zaostření. Opakováním uvedeného postupu**

upravte zaostřovací bod automatického zaostřování.

Jestliže po výběru možnosti 1 nebo 2 stisknete tlačítko <INFO.>, zobrazí se obrazovka se zadanými hodnotami.

Chcete-li zrušit všechny uložené korekce, stiskněte tlačítko <☒>.

0: Zakázat

1: Nastavit vše dle stejné hodnoty

Stejný rozsah korekce je použit u všech objektivů.



2: Nastavit podle objektivu

Korekci lze nastavit individuálně pro konkrétní objektiv. Ve fotoaparátu lze uložit korekci až pro 20 objektivů. Jakmile na fotoaparát nasadíte objektiv, jehož korekci zaostření jste uložili, bude zaostřovací bod posunut odpovídajícím způsobem.

Pokud jste již uložili korekce pro 20 objektivů a chcete zaznamenat korekci pro další objektiv, vyberte objektiv, jehož korekce může být odstraněna nebo přepsána.

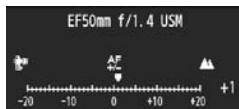

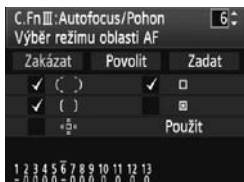

- Nejvhodnější je provést úpravu na místě, kde budete fotografovat. Korekce pak bude přesnější.
- Jestliže u možnosti 2 používáte nástavec, bude korekce uložena pro kombinaci objektivu a nástavce.
- Uložené mikronastavení AF bude zachováno, i když pomocí uživatelské funkce vymažete veškeré možnosti nastavení (str. 204). Samotná funkce však bude nastavena na možnost **[0: Zakázat]**.
- Úpravu automatického zaostření nelze provést při snímání s živým náhledem v Živém režimu a v  Živém režimu.

C.Fn III -6 Výběr režimu výběru oblasti AF



Chcete-li umožnit výběr režimu, vyberte položku **[Zadat]** a stiskněte tlačítko **<SET>**.

Otáčením voliče  vyberte režim, jenž má být používán, a stisknutím tlačítka **<SET>** k němu doplňte zatržítka **<✓>**.

Po provedení výběru zvolte otáčením voliče  položku **[Použit]** a stiskněte tlačítko **<SET>**.

Pokud vyberete možnost **[Povolit]** a stisknete tlačítko **<SET>**, bude možné vybrat pouze

režimy označené zatržítkem **<✓>**.

Vyberete-li možnost **[Zakázat]** a stisknete tlačítko **<SET>**, obnoví se výchozí nastavení, takže bude možné zvolit 19bodové AF, zónové AF (ruční výběr) a jednobodové AF.

C.Fn III -7 Šablona ručního výběru AF bodu

Při ručním výběru AF bodu se může výběr zastavit na vnějším okraji nebo může pokračovat na protějším AF bodu. Nastavení je účinné pro všechny režimy výběru oblasti AF, kromě 19bodového AF s automatickým výběrem a zónového AF.

0: Zastaví na okrajích oblasti AF

Nastavení je vhodné, pokud často používáte AF bod u okraje oblasti automatického zaostřování.

1: Souvislé

Výběr AF bodu se na okraji oblasti nezastaví, ale bude pokračovat na protějším okraji.

C.Fn III -8 Jas hledáčku

AF body, rastr apod. mohou být v hledáčku červeně osvětleny.

0: Auto

Osvětlení hledáčku se automaticky zapne při nedostatečném osvětlení.

1: Povolit

Osvětlení hledáčku se zapne bez ohledu na úroveň okolního osvětlení.

2: Zakázat

C.Fn III -9 Zobrazit všechny AF body

0: Zakázat

Při výběru AF bodu jsou zobrazeny všechny AF body. Při fotografování jsou zobrazeny pouze aktivní AF body.

1: Povolit

Stejně jako při výběru AF bodu jsou i při fotografování zobrazeny všechny AF body.

C.Fn III -10 Zobrazit zaostřování AI SERVO/MF

0: Povolit

Pokud je současně nastaveno inteligentní průběžné automatické zaostřování AI Servo AF a zónové AF nebo 19bodové AF s automatickým výběrem, AF body <□> použité k zaostření budou zaostřovat a sledovat objekt.

Po zaostření při ručním zaostřování se zobrazí stejný indikátor správného zaostření jako při automatickém zaostřování.

1: Zakázat

Ani po zaostření pomocí ručního zaostřování se nezobrazí indikátor správného zaostření.

Pokud je použito inteligentní průběžné automatické zaostřování AI Servo AF společně s rozšířením AF bodu, zónovým AF nebo 19bodovým AF s automatickým výběrem, nezobrazí se AF body <□> sledující objekt.

C.Fn III -11 Spuštění pomocného světla AF

Pomocné světlo AF může být emitováno vestavěným bleskem fotoaparátu nebo externím bleskem Speedlite určeným pro fotoaparáty řady EOS.

0: Povolit

1: Zakázat

Pomocné světlo AF se neaktivuje.

2: Bleskne pouze externí blesk

Pokud je připojen externí blesk Speedlite určený pro fotoaparáty řady EOS, bude v případě potřeby emitovat pomocné světlo AF.

3: Pouze pomocný paprsek IR AF

Pomocné světlo budou moci emitovat pouze blesky Speedlite určené pro fotoaparáty řady EOS, které jsou vybavené zdrojem infračerveného pomocného světla AF. Tím se zabrání, aby pomocné světlo AF emitovaly všechny blesky Speedlite, které používají několik slabých záblesků (jako vestavěný blesk).

 Pokud je uživatelská funkce [Spuštění pomocného světla AF] externího blesku Speedlite určeného pro fotoaparáty řady EOS nastavena na hodnotu [Zakázat], nebude blesk Speedlite emitovat pomocné světlo AF ani v případě, že je nastavena uživatelská funkce fotoaparátu C.Fn III -11-0/2/3.

C.Fn III -12 Bod AF na základě orientace

Režim výběru oblasti AF a ručně zvolený AF bod (nebo zónu zvolenou při zónovém AF) lze nastavit samostatně pro orientaci na výšku a orientaci na šířku.

0: Stejný pro vertikální/horizontální

Pro obě orientace jsou používány stejný režim výběru oblasti AF a ručně zvolený AF bod (nebo zóna zvolená při zónovém AF).

1: Vybrat různé body AF

Režim výběru oblasti AF a ručně zvolený AF bod (nebo zónu zvolenou při zónovém AF) lze nastavit samostatně pro jednotlivé orientace fotoaparátu (1. Na šířku, 2. Na výšku s gripem fotoaparátu nahoře, 3. Na výšku s gripem fotoaparátu dole). Nastavení je vhodné, pokud chcete například zajistit použití pravého AF bodu při všech orientacích fotoaparátu.

Postup při nastavení

Ručně vyberte a nastavte režim výběru oblasti AF a AF bod (nebo zónu při zónovém AF) pro jednotlivé orientace fotoaparátu (1. Na šířku, 2. Na výšku s gripem fotoaparátu nahoře, 3. Na výšku s gripem fotoaparátu dole).

Po nastavení bude fotoaparát přepínat režim výběru oblasti AF a ručně zvolený AF bod (nebo zónu zvolenou při zónovém AF) tak, aby vyhovovaly jednotlivým orientacím fotoaparátu.

C.Fn III -13 Blokování zrcadla

0: Zakázat

1: Povolit

Slouží k omezení vibrací fotoaparátu způsobených pohybem zrcadla, které mohou narušit fotografování se silnými teleobjektivy nebo fotografování detailů v makrorozsahu. Postup při blokování zrcadla naleznete na straně 109.

C.Fn IV: Obsluha/Jiné

C.Fn IV -1 Zákaznické nastavení





Tlačítkům a voličům fotoaparátu můžete přiřadit často používané funkce podle svých požadavků. Můžete také změnit funkci hlavního voliče, rychlovladače a multiovladače <  >.

Podrobné informace naleznete na straně 217.

C.Fn IV -2 Směr otáčení při Tv/Av

0: Normální

1: Obrácený směr

Směr otáčení voliče pro nastavení rychlosti závěrky a clony lze obrátit. V režimu ruční expozice bude směr voličů <  > a <  > vždy opačný. V ostatních režimech snímání bude obrácen směr voliče <  >. Směr voliče <  > bude stejný v režimu ruční expozice a při nastavení kompenzace expozice.

C.Fn IV -3 Přidat ověřovací data snímku

0: Zakázat

1: Povolit

Ke snímkům jsou automaticky připojována data sloužící k ověření, zda se jedná o originál. Při zobrazení informací o snímku, ke kterému jsou připojena data ověření originálu (str. 163), se zobrazí ikona <  >. Chcete-li ověřit, zda se jedná o originální snímek, je nezbytné použít sadu zabezpečení originálních dat OSK-E3 (prodávána samostatně).

 Snímky nejsou kompatibilní s funkcemi šifrování nebo dešifrování snímků sady zabezpečení originálních dat OSK-E3.

C.Fn IV -4 Přidat informace o poměru stran

Při snímání s živým náhledem se zobrazí svislé čáry odpovídající poměru stran. Tímto způsobem můžete simulovat rozměry políček filmů středních a velkých formátů, jako jsou například 6 x 6 cm, 6 x 4,5 cm a 4 x 5 palců. Tyto informace o poměru stran budou automaticky doplněny do vyfotografovaného snímku. (Snímek nebude ve skutečnosti na paměťovou kartu uložen oříznutý.)

Pokud snímek přenesete do osobního počítače a použijete dodaný software Digital Photo Professional, zobrazí se se stanoveným poměrem stran.

0: Vyp

4: Poměr stran 6:7

1: Poměr stran 6:6

5: Poměr stran 10:12

2: Poměr stran 3:4

6: Poměr stran 5:7

3: Poměr stran 4:5

-  ● Informace o poměru stran se také doplní, pokud fotografujete pomocí hledáčku.
- Při přehrávání snímku ve fotoaparátu se zobrazí svislé čáry pro odpovídající poměr stran.

C.Fn IV -1: Zákaznické nastavení



1 Vyberte položku [INFO] C.Fn IV -1: Zákaznické nastavení].

- Zobrazí se seznam ovládacích prvků fotoaparátu a jim přiřazených funkcí (str. 218).
- Po stisknutí tlačítka <SET> se zobrazí obrazovka nastavení ovládacích prvků fotoaparátu.



2 Vyberte tlačítko nebo volič fotoaparátu.

- Otáčením voliče <◂> vyberte tlačítko nebo volič a stiskněte tlačítko <SET>.
- ▶ Zobrazí se název ovládacího prvku fotoaparátu a funkce, které mu lze přiřadit.

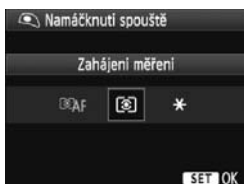

3 Přiřadte funkci.

- Otáčením voliče <◂> vyberte požadovanou funkci a stiskněte tlačítko <SET>.
- Pokud se vlevo dole zobrazí ikona [INFO], můžete stisknout tlačítko <INFO> a nastavit další související možnosti (str. 219, 220). Vyberte požadovanou možnost na zobrazené obrazovce a stiskněte tlačítko <SET>.



4 Ukončete nastavení.

- Po ukončení nastavení stisknutím tlačítka <SET> se znovu zobrazí obrazovka z kroku 2.
- Postup ukončíte stisknutím tlačítka <MENU>.

Funkce přiřaditelné ovládacím prvkům fotoaparátu

Funkce		Strana		AF-ON	*		LENS *	M-Fn	SET			
Automatické zaostřování (AF)	AF	Zahájení měření a AF	219	<input type="radio"/>	<input type="radio"/> *1	<input type="radio"/> *1	<input type="radio"/>					
	AF-OFF	Stop AF		<input type="radio"/>	<input type="radio"/>	<input type="radio"/>	<input type="radio"/>					
	AF↔	Přepnout na uloženou funkci AF				<input type="radio"/> *2	<input type="radio"/> *2					
		ONE SHOT AI SERVO ↔				<input type="radio"/>	<input type="radio"/>					
	Přímá volba bodu AF	220								<input type="radio"/>	<input type="radio"/> *3	
Expozice		Zahájení měření	220	<input type="radio"/>								
	*	Expoziční paměť (Blok. AE)		<input type="radio"/>	<input type="radio"/>	<input type="radio"/>	<input type="radio"/>	<input type="radio"/>				
	FEL	Blokování expozice s bleskem		<input type="radio"/>	<input type="radio"/>			<input type="radio"/>				
	Tv	Rychlost závěrky v režimu M							<input type="radio"/>	<input type="radio"/>		
	Av	Nastavení clony v režimu M							<input type="radio"/>	<input type="radio"/>		
Snímek		Kvalita obrazu	220						<input type="radio"/>			
		RAW+JPEG jedním dotykem						<input type="radio"/>				
		Picture Style	221						<input type="radio"/>			
		Přehrávání snímků							<input type="radio"/>			
Obsluha		Náhled hloubky ostrosti	221			<input type="radio"/>						
		Start IS				<input type="radio"/>	<input type="radio"/>					
		Elektronický horizont v hledáčku						<input type="radio"/>				
	MENU	Zobrazení menu							<input type="radio"/>			
		Obrazovka rychlovladače							<input type="radio"/>			
	OFF	Žádná funkce (zakázán)			<input type="radio"/>	<input type="radio"/>			<input type="radio"/>			<input type="radio"/>

* Tlačítko Stop AF je k dispozici pouze u silných teleobjektívů IS.

● <AF> Zahájení měření a AF

Pokud stisknete tlačítko, kterému je přiřazena tato funkce, provede se měření a automatické zaostření.

*1: Pokud přiřadíte funkci **[Zahájení měření a AF]** tlačítkům <AF-ON> a <✳> a přidáte funkci pro přepínání na uložený AF bod, můžete okamžitě přepínat na uložený AF bod. Chcete-li tuto funkci povolit, stiskněte tlačítko <INFO.> v kroku 3 uvedeném na straně 217. Na obrazovce výběru **[Počáteční bod AF]** vyberte možnost **[Zadaný bod AF]**.

Pokud je funkce C.Fn III -12 **[Bod AF na základě orientace]** (str. 214) nastavena na hodnotu **[Vybrat různé body AF]**, můžete uložit AF bod samostatně pro orientaci na výšku (s gripem fotoaparátu nahoře nebo dole) a pro orientaci na šířku.

Uložení a použití AF bodu

1. Nastavte režim výběru oblasti AF na jednobodové AF, bodové AF nebo rozšíření AF bodu (v režimech zónového AF a 19bodového AF s automatickým výběrem nelze AF bod uložit).
2. Vyberte ručně AF bod (str. 88).
3. Podržte tlačítko <AF-ON> a stiskněte tlačítko <OK>. Zazní zvukový signál a AF bod se uloží. Uložený AF bod se zobrazí jako malý bod <•>. Pokud je nastavena funkce C.Fn III -12-1, uložit AF bod pro příslušné orientace fotoaparátu na výšku a na šířku.
4. Jestliže stisknete tlačítko <AF-ON> nebo <✳>, kterému je přiřazena tato funkce, fotoaparát přepne na uložený AF bod, pokud je právě nastaven vhodný režim výběru oblasti AF (jednobodové AF, bodové AF, rozšíření AF bodu nebo zónové AF). V režimu zónového AF se zaostřování přepne na zónu obsahující uložený AF bod. Pokud chcete přepínat na středovou zónu, uložte středový AF bod nebo bod, jenž se od něj nachází vlevo nebo vpravo. Chcete-li uložený AF bod zrušit, stiskněte současně tlačítko <AF-ON> a tlačítko <ISO/AF-ON>. Zrušit jej můžete také použitím možnosti nabídky [**✳**: Vymazat všechna nast.fotoap.].

● <AF-Off> Stop AF

Pokud podržíte tlačítko, kterému je přiřazena tato funkce, zastaví se automatické zaostřování. To je vhodné, pokud chcete zablokovat zaostření při inteligentním průběžném automatickém zaostřování AI Servo AF.

● <AF↔> Přepnout na uloženou funkci AF

Nastavte režim výběru oblasti AF (str. 87), sledovací citlivost AI serva (str. 209), režim AI Servo AF (str. 210) a prioritní AI serva 1./2. snímek (str. 210). Automatické zaostření se provede podle odpovídajícího nastavení pouze v případě, že podržíte tlačítko, kterému je přiřazena tato funkce. To je vhodné, pokud chcete změnit charakteristiky automatického zaostřování při inteligentním průběžném automatickém zaostřování AI Servo AF.

*2: Pokud v kroku 3 na straně 217 stisknete tlačítko <INFO.>, zobrazí se obrazovka režimu výběru oblasti AF. Zvolte požadované nastavení a vyberte položku **[OK]**. Zobrazí se další obrazovka. Po nastavení všech čtyř funkcí se znovu zobrazí původní obrazovka.

● **<ONE SHOT / AI SERVO> ONE SHOT ↔ AI SERVO**

Pokud v režimu jednosnímkového automatického zaostřování One-Shot AF podržíte tlačítko, kterému je přiřazena tato funkce, fotoaparát se přepne do režimu inteligentního průběžného automatického zaostřování AI Servo AF. A v režimu AI Servo AF fotoaparát přepne do režimu One-Shot AF pouze na dobu, kdy tlačítko podržíte stisknuté. Tato možnost je praktická, pokud chcete přepínat mezi režimy One-Shot AF a AI Servo AF u objektu, který se stále pohybuje a zastavuje.

● **<AF> Přímá volba bodu AF**

AF bod můžete vybrat přímo pomocí voliče <◉> nebo multiovladače <⊕>, aniž byste museli stisknout tlačítko <AF>. Voličem <◉> můžete vybrat pouze levý nebo pravý AF bod.

*3: Pokud v kroku 3 na straně 217 stisknete tlačítko <INFO.>, můžete nastavit, aby se stisknutím multiovladače <⊕> přímo dolů vybrala funkce **[Přepnout na centrální bod AF]** nebo **[Přepn. na zadaný AF bod]**.

● **<AF-ON> Zahájení měření**

Po stisknutí tlačítka spouště do poloviny můžete provést pouze měření expozice.

● **<AF-Lock> Blokování AE**

Po stisknutí tlačítka, kterému je přiřazena tato funkce, se použije expoziční paměť (zablokuje se automatická expozice). Tato možnost je vhodná, pokud chcete zaostřit a změřit různé části záběru.

● **<AF-LOCK> Blokování FE**

Po stisknutí tlačítka, kterému je přiřazena tato funkce, při fotografování s bleskem bude vydán měřicí předzáblesk a zaznamenaná se požadovaný výkon blesku (blokování expozice s bleskem).

● **<Tv> Rychlost závěrky v režimu M**

V režimu <M> (Ruční expozice) můžete pomocí voliče <⚙️> nebo <◉> nastavit rychlost závěrky.

● **<Av> Nastavení clony v režimu M**

V režimu <M> (Ruční expozice) můžete pomocí voliče <⚙️> nebo <◉> nastavit clonu.

● **<AF-ON> Kvalita obrazu**

Stisknutím tlačítka <SET> zobrazíte na displeji LCD obrazovku pro nastavení kvality záznamu snímků (str. 58).

● **<RAW+JPEG> RAW+JPEG jedním dotykem**

Pokud stisknete tlačítko <M-Fn> a vyfotografujete snímek, zaznamenaná se také snímek typu RAW nebo JPEG nastavený pomocí funkce **[RAW+JPEG jed.dotyk.]** (str. 61).

● **<Picture Style>**

Stisknutím tlačítka **<SET>** zobrazíte na displeji LCD obrazovku pro výběr stylu Picture Style (str. 64).

● **<Přehrávání snímků>**

Chcete-li přehrávat snímky, stiskněte tlačítko **<SET>**.

● **<Náhled hloubky ostrosti (DOF)>**

Stisknutím tlačítka kontroly hloubky ostrosti přivřete clonu.

● **<Start IS>**

Pokud je přepínač IS objektivu přesunut do polohy **<ON>**, aktivuje se stisknutím tlačítka funkce Image Stabilizer (Stabilizátor obrazu) objektivu.

● **<Elektronický horizont v hledáčku>**

Po stisknutí tlačítka **<M-Fn>** se v hledáčku zobrazí rastr a elektronický horizont pomocí AF bodů.

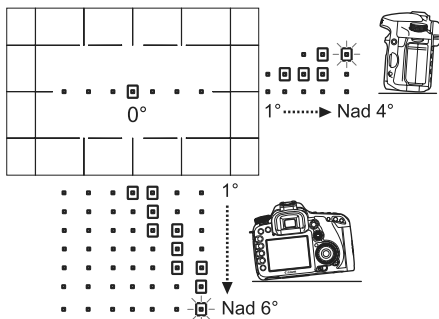

● **<MENU> Zobrazení menu**

Po stisknutí tlačítka **<SET>** se na displeji LCD zobrazí nabídka.

● **<Q> Obrazovka rychloovladače**

Po stisknutí tlačítka **<SET>** se na displeji LCD zobrazí obrazovka rychloovladače.

● **<OFF> Žádná funkce (zakázán)**

Toto nastavení zajišťuje, že tlačítku není přiřazena žádná funkce.

MENU Uložení uživatelské nabídky Moje menu ☆

Na kartě Moje menu můžete uložit až šest možností nabídky a uživatelských funkcí, jejichž nastavení měníte nejčastěji.



1 Vyberte položku [Nastavení Mého menu].

- Na kartě [★] vyberte položku [Nastavení Mého menu] a stiskněte tlačítko <SET>.

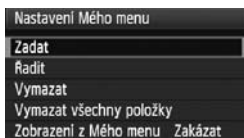

2 Vyberte položku [Zadat].

- Otáčením voliče <◉> vyberte možnost [Zadat] a stiskněte tlačítko <SET>.

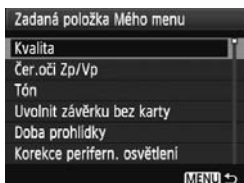

3 Uložte požadovanou položku.

- Otáčením voliče <◉> vyberte položku a stiskněte tlačítko <SET>.
- V potvrzovacím dialogu vyberte možnost [OK] a stisknutím tlačítka <SET> uložte položku nabídky.
- V uživatelské nabídce Moje menu lze uložit až šest položek.
- Chcete-li se vrátit na obrazovku v kroku 2, stiskněte tlačítko <MENU>.

Nastavení uživatelské nabídky Moje menu

● Řadit

Můžete změnit pořadí uložených položek nabídky Moje menu. Vyberte položku [Řadit] a vyberte položku nabídky, jejíž pořadí chcete změnit. Poté stiskněte tlačítko <SET>. Po zobrazení značky [◆] změňte pořadí otáčením voliče <◉>. Pak stiskněte tlačítko <SET>.

● Vymazat/Vymazat všechny položky

Odstraní uložené položky nabídky. Pomocí možnosti [Vymazat] lze odstranit vždy jednu položku nabídky, prostřednictvím položky [Vymazat všechny položky] je možné odstranit všechny položky nabídky.

● Zobrazení z uživatelské nabídky Moje menu

Je-li nastavena možnost [Povolit], zobrazí se v případě zobrazení obrazovky nabídky karta [★] jako první.

C1 Uložení uživatelského nastavení fotoaparátu ☆

V rámci poloh <C1>, <C2> a <C3> voliče režimů můžete uložit většinu aktuálních nastavení fotoaparátu, například preferovaný režim snímání, nabídky, nastavení uživatelských funkcí a další položky.

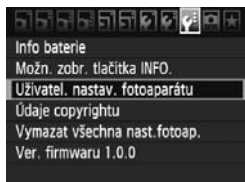

1 Vyberte položku [Uživatel. nastav. fotoaparátu].

- Na kartě [F:] vyberte položku [Uživatel. nastav. fotoaparátu] a stiskněte tlačítko <SET>.

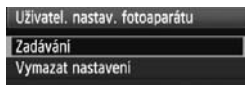

2 Vyberte položku [Zadávání].

- Otáčením voliče <D> vyberte možnost [Zadávání] a stiskněte tlačítko <SET>.

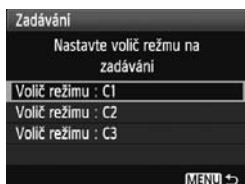

3 Uložte uživatelské nastavení fotoaparátu.

- Otáčením voliče <D> vyberte polohu voliče režimů, v rámci které chcete nastavení fotoaparátu uložit, a stiskněte tlačítko <SET>.
- V potvrzovacím dialogu vyberte možnost [OK] a stiskněte tlačítko <SET>.
- ▶ Aktuální nastavení fotoaparátu (str. 224) bude uloženo v poloze C* voliče režimů.

Vymazání uživatelských nastavení fotoaparátu

Pokud v kroku 2 vyberete možnost [Vymazat nastavení], obnoví se u příslušné polohy voliče režimů výchozí nastavení, které bylo platné před uložením nastavení fotoaparátu. Postup je stejný jako u kroku 3.

Uložená nastavení

● Funkce snímání

Režim a nastavení snímání, citlivost ISO, režim AF, AF bod, režim měření, režim řízení, hodnota kompenzace expozice, hodnota kompenzace expozice s bleskem

● Funkce nabídky



 Kvalita, Čer.oči Zp/Vp, Tón, Uvolnit závěrku bez karty, Doba prohlídky, Korekce perifern. osvětlení, Ovládání blesku (Záblesk blesku, Synchr. závěrky, Komp. expozice s bles., E-TTL II)

 Komp.exp./AEB, Auto Lighting Optimizer (Automatická optimalizace jasu), Vyvážení bílé, Uživatel. nastavení WB, POSUN WB/BKT, Barev. prostor, Picture Style

 RAW+JPEG jed.dotyk.

 Sním.s živ.náhl., Režim AF, Zobrazit rastr, Simulace expozice, Tiché focení, Časovač měření

 Režim AF, Zobrazit rastr, Velik.film.záz.n., Zvukový záznam, Tiché focení, Časovač měření (snímání filmů)







 Zvýraz. upozor., Zobr. AF bodu, Histogram, Prezentace, Skok sním.pom. 







 Aut.vyp.napáj., Aut. otáčení, Číslov. soub.

 Jas LCD, Čištění snímáče (Autom. čištění), Zobr.rastr v hld.

 Možn. zobr. tlačítka INFO.

 Uživatelské funkce

-  ● Nastavení uživatelské nabídky Moje menu nebude uloženo.
- Po nastavení voliče režimů do polohy <>, <> nebo <> nebudou možnosti nabídky [ Vymazat všechna nast.fotoap.] a [ Vymaz.vš.uživ.funkce(C.Fn)] funkční.

-  ● Přestože je volič režimů nastaven do polohy <>, <> nebo <>, můžete změnit režim řízení a nastavení nabídky. Chcete-li tyto změny uložit, postupujte podle pokynů na předchozí straně.
- Stisknutím tlačítka <INFO.> můžete zkontrolovat, který režim snímání je v rámci poloh <>, <> a <> uložen (str. 228).

MENU Nastavení informací o autorských právech ☆

Pokud nastavíte informace o autorských právech, budou přidány do snímku jako údaje Exif.



1 Vyberte položku [Údaje copyrightu].

- Na kartě [☛] vyberte položku [Údaje copyrightu] a stiskněte tlačítko <SET>.

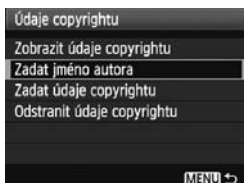

2 Vyberte požadovanou možnost.

- Chcete-li zkontrolovat aktuálně nastavené informace o autorských právech, vyberte položku [Zobrazit údaje copyrightu].
- Aktuálně nastavené informace o autorských právech odstraní výběrem položky [Odstranit údaje copyrightu].
- Otáčením voliče <☉> vyberte položku [Zadat jméno autora] nebo [Zadat údaje copyrightu] a stiskněte tlačítko <SET>.
- ▶ Zobrazí se obrazovka pro zadání textu.



3 Zadejte text.

- Podle pokynů v části „Postup při zadávání textu“ na další straně zadejte informace o autorských právech.
- Zadejte až 63 alfanumerických znaků a symbolů.

4 Ukončete nastavení.

- Po zadání textu ukončete postup stisknutím tlačítka <MENU>.

Postup při zadávání textu



- **Změna oblasti pro zadávání**
Stisknutím tlačítka <↔> můžete přepínat mezi horní a spodní oblastí pro zadávání.
- **Přesunutí kurzoru**
Kurzor přesunete otáčením voliče <⊙>. K přesunutí kurzoru lze také použít multiovladač <⊕>.

● **Zadávání textu**

Ve spodní oblasti vyberte otáčením voliče <⊙> požadovaný znak a poté jej stisknutím tlačítka <SET> zadejte. Znak můžete také vybrat nakloněním multiovladače <⊕> nahoru, dolů, doleva nebo doprava a zadat jej stisknutím multiovladače přímo dolů.

● **Odstranění znaku**

Znak odstraní stisknutím tlačítka <🗑️>.

● **Ukončení**

Po zadání celého textu se stisknutím tlačítka <MENU> vraťte na obrazovku z kroku 2.

● **Zrušení zadávání textu**

Chcete-li zrušit zadávání textu, vraťte se stisknutím tlačítka <INFO.> na obrazovku z kroku 2.

12

Referenční informace

Tato kapitola obsahuje referenční informace k funkcím fotoaparátu, systémovému příslušenství apod. Na konci kapitoly najdete rejstřík, který usnadňuje vyhledávání potřebných informací.

Funkce tlačítka INFO.



Možn. zobr. tlačítka INFO.

- ✓ Zobrazí nastavení fotoapar.
- ✓ Elektronický horizont
- ✓ Zobrazí funkce snímání

OK

Storno

Pokud stisknete tlačítko <INFO.> v době, kdy je fotoaparát připraven k fotografování, můžete zobrazit možnosti [Zobrazí nastavení fotoapar.], [Zobrazí funkce snímání] (str. 225) a [Elektronický horizont] (str. 48). Možnost [Možn. zobr. tlačítka INFO.] na kartě [] umožňuje vybrat, jaké informace se zobrazí po stisknutí tlačítka <INFO.>.

- Otáčením voliče < > vyberte požadovanou položku a stisknutím tlačítka <SET> k ní doplňte zatřítko <✓>.
- Po provedení výběru zvolte otáčením voliče < > položku [OK] a stiskněte tlačítko <SET>.

Nastavení fotoaparátu

C1:P	C2:P	C3:P	
Barev. prostor	sRGB		(str. 82)
POSUN WB/BKT	0,0/±0		(str. 73, 74)
Teplota barvy	5200	K	(str. 72)
z 1 min.	X		Přenos některých snímků se nezdařil.*
Potlač. šumu dlouhé expozice	OFF		(str. 208)
Potlač.šumu při vysokém ISO			(str. 208)
[Možné snímky] Volné místo			(str. 29, 59)
[CF] [300] 1.90 GB			

Automatické vypnutí napájení (str. 44)

* Tato ikona se zobrazí pouze v případě selhání přenosu některých snímků pomocí bezdrátového přenašeče dat WFT-E5.

Nastavení fotografování



* Pokud je kompenzace expozice s bleskem nastavena pomocí externího blesku Speedlite, ikona kompenzace expozice s bleskem se změní z na .

- Pokud stisknete tlačítko , zobrazí se obrazovka rychlovladače (str. 38).
- Stisknete-li tlačítko , , nebo , zobrazí se obrazovka nastavení na displeji LCD. Pak budete moci otáčením voliče nebo nastavit příslušnou funkci. Pomocí multiovladače lze také vybrat AF bod.



Pokud vypnete vypínač napájení v době, kdy je zobrazena obrazovka nastavení fotografování, zobrazí se tato obrazovka po následném zapnutí vypínače napájení. Jestliže chcete její zobrazení zrušit, vypněte stisknutím tlačítka displej LCD. Teprve pak vypnete vypínač napájení.

MENU Kontrola údajů baterie

Stav baterie můžete zjistit na displeji LCD. Bateriový zdroj LP-E6 má jedinečné sériové číslo. Ve fotoaparátu lze zaregistrovat více bateriových zdrojů. Pokud použijete tuto funkci, můžete zjistit zbývající kapacitu a historii používání bateriového zdroje.

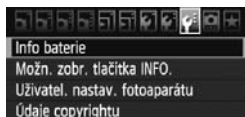

Vyberte možnost [Info baterie].

- Na kartě [☺:] vyberte možnost [Info baterie] a stiskněte tlačítko < (SET) >.
- ▶ Zobrazí se obrazovka s informacemi o baterii.

Umístění baterie



Model použité baterie nebo domácího zdroje napájení.

Indikátor kontroly stavu baterie (str. 28) zobrazuje zbývající kapacitu baterie v přírůstcích po 1 %.

Počet expozic nebo pořízených snímků s aktuální baterií. Tato hodnota se vynuluje po nabití baterie.

Schopnost dobítí baterie je zobrazena jednou ze tří úrovní.

■■■■ (Zelená): Dobrá schopnost dobítí baterie.

■■■■ (Zelená): Mírně zhoršená schopnost dobítí baterie.

■■■■ (Červená): Doporučujeme zakoupit novou baterii.

! Nepoužívejte jinou baterii než bateriový zdroj LP-E6. V opačném případě může dojít ke snížení výkonu fotoaparátu nebo k závadě.

- Pokud v bateriovém gripu BG-E7 použijete dva bateriové zdroje LP-E6, zobrazí se informace týkající se dvou bateriových zdrojů.
- Jestliže v bateriovém gripu BG-E7 používáte baterie typu AA/LR6, zobrazí se pouze indikátor kontroly stavu baterie.
- Pokud z nějakého důvodu nebude komunikace s baterií úspěšná, bude se jako indikátor stavu baterie na panelu LCD a v hledáčku zobrazovat symbol < [] >. Zobrazí se zpráva [S baterií nelze komunikovat]. Stačí klepnout na tlačítko [OK] a můžete pokračovat ve fotografování.

Registrace baterie ve fotoaparátu

Ve fotoaparátu je možné zaregistrovat až šest bateriových zdrojů LP-E6. Chcete-li ve fotoaparátu zaregistrovat více bateriových zdrojů, opakujte následující postup u všech těchto zdrojů.



1 Stiskněte tlačítko <INFO.>.

- Po zobrazení obrazovky Info baterie stiskněte tlačítko <INFO.>.
- ▶ Zobrazí se obrazovka historie baterií.
- ▶ Pokud baterie není zaregistrována, zobrazí se šedě.



2 Vyberte položku [Registrovat].

- Otáčením voliče <◂> vyberte možnost [Registrovat] a stiskněte tlačítko <SET>.
- ▶ Zobrazí se obrazovka s potvrzením.



3 Vyberte položku [OK].

- Otáčením voliče <◂> vyberte položku [OK] a stiskněte tlačítko <SET>.
- ▶ Bateriový zdroj bude zaregistrován a znovu se zobrazí obrazovka historie baterií.
- ▶ Baterie, která se zobrazovala šedě, se nyní zobrazí bílým písmem.
- Stiskněte tlačítko <MENU>. Znovu se zobrazí obrazovka Info baterie.



- Registraci baterie nelze provést, jestliže jsou v bateriovém gripu BG-E7 vloženy baterie typu AA/LR6 nebo jestliže použijete sadu napájecího adaptéru ACK-E6.
- Pokud jste již zaregistrovali šest bateriových zdrojů, nebude možné vybrat položku [Registrovat]. Chcete-li odstranit nepotřebné informace o baterii, postupujte podle pokynů na straně 233.

Označení baterie štítkem se sériovým číslem

Je užitečné označit všechny registrované bateriové zdroje LP-E6 štítkem se sériovým číslem.

Sériové číslo

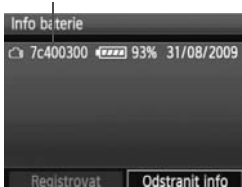

1 Zapište sériové číslo na štítek.

- Zapište sériové číslo zobrazené na obrazovce historie baterií na štítek o rozměrech přibližně 25 mm x 15 mm.

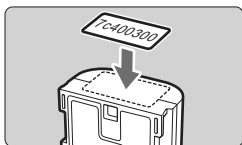

2 Vyměňte baterii a přilepte na ni štítek.

- Přesuňte vypínač napájení do polohy <OFF>.
- Otevřete kryt prostoru pro baterii a vyjměte baterii.
- Přilepte štítek způsobem znázorněným na obrázku (na stranu bez elektrických kontaktů).
- Opakujte tento postup u všech bateriových zdrojů, abyste měli snadný přehled o sériových číslech.

! Nelepte štítky na jinou část baterie, než jaká je zobrazena na obrázku v kroku 2. V opačném případě může nevhodně umístěný štítek ztížit vložení baterie nebo znemožnit zapnutí fotoaparátu.

Kontrola zbývající kapacity zaregistrovaného bateriového zdroje

Je možné zjistit zbývající kapacitu jakéhokoli bateriového zdroje (přestože není nainstalován) a informace o datu posledního použití.

Sériové číslo Datum posledního použití

Info baterie			
7c400300		93%	31/08/2009
c54406dc		98%	30/08/2009
Registrovat		Odstranit info	

Zbývající kapacita

Vyhledejte sériové číslo.

- Zjistěte sériové číslo baterie uvedené na štítku a vyhledejte toto sériové číslo na obrazovce historie baterií.
- ▶ Můžete zjistit zbývající kapacitu požadovaného bateriového zdroje a datum jeho posledního použití.

Odstranění informací o zaregistrovaném bateriovém zdroji

1 Vyberte položku [Odstranit info].

- Podle postupu v kroku 2 na straně 231 vyberte možnost [Odstranit info] a stiskněte tlačítko <SET>.

2 Vyberte bateriový zdroj, který chcete odstranit.

- Otáčením voliče <◂> vyberte bateriový zdroj, který chcete odstranit, a stiskněte tlačítko <SET>.
- ▶ Zobrazí se symbol <✓>.
- Chcete-li odstranit další bateriový zdroj, zopakujte tento postup.

3 Stiskněte tlačítko <☒>.

- ▶ Zobrazí se obrazovka s potvrzením.

4 Vyberte položku [OK].

- Otáčením voliče <◂> vyberte položku [OK] a stiskněte tlačítko <SET>.
- ▶ Informace o daném bateriovém zdroji budou vymazány a znovu se zobrazí obrazovka z kroku 1.

Použití domovní zásuvky elektrické sítě

Pomocí sady napájecího adaptéru ACK-E6 (prodávána samostatně) můžete fotoaparát připojit přímo do domovní zásuvky elektrické sítě. Odpadá tak nutnost kontroly stavu baterie.

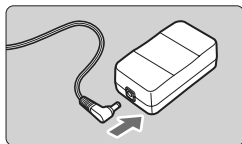

1 Připojte zástrčku DC propojky.

- Připojte zástrčku DC propojky do zdířky napájecího adaptéru.

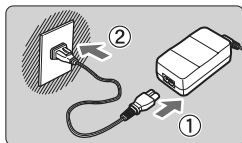

2 Připojte napájecí kabel.

- Připojte napájecí kabel způsobem znázorněným na obrázku.
- Po dokončení práce s fotoaparátem odpojte zástrčku napájecího kabelu od zásuvky elektrické sítě.

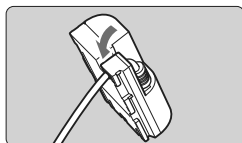

3 Vložte kabel do držáku.

- Kabel DC propojky vkládejte opatrně, abyste jej nepoškodili.

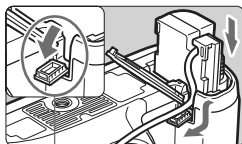

4 Vložte DC propojku.

- Otevřete kryt prostoru pro baterii a kryt otvoru pro kabel DC propojky.
- Vložte DC propojku tak, aby správně zapadla na své místo, a prostrčte kabel otvorem.
- Zavřete kryt.

Otvor pro kabel DC propojky

! Nepřipojujte ani neodpojujte napájecí kabel, pokud je vypínač napájení fotoaparátu přesunut do polohy <ON>.

Výměna baterie paměti data/času

Baterie paměti data/času (zálohovací) udržuje datum a čas fotoaparátu. Její doba životnosti je přibližně 5 let. Pokud po zapnutí napájení dojde k vynulování data a času, vyměňte zálohovací baterii za novou lithiovou baterii CR1616 podle níže uvedených pokynů.

Při výměně baterie dojde k vynulování nastavení data a času, takže bude nutné nastavit správné datum a čas (str. 42).

1 Přesuňte vypínač napájení do polohy <OFF>.

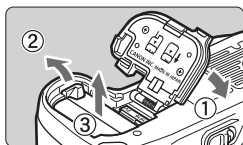

2 Vyměňte baterii.

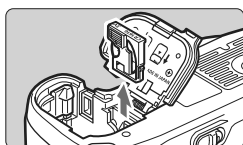

3 Vysuňte držák baterie.

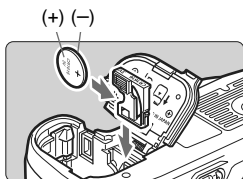

4 Vyměňte baterii.

- Zkontrolujte, zda jste baterii vložili se správnou orientací pólů + –.

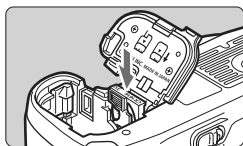

5 Vložte držák baterie.

- Poté zasuňte baterii a zavřete kryt.

 Jako baterii paměti data/času je nutné používat lithiovou baterii CR1616.

Tabulka dostupnosti funkcí

●: Nastaveno automaticky ○: Možnost výběru uživatelem □: Nelze vybrat

Volič režimů		□	CA	P	Tv	Av	M	B
Kvalita	JPEG	○	○	○	○	○	○	○
	RAW	○	○	○	○	○	○	○
	RAW+JPEG	○	○	○	○	○	○	○
Citlivost ISO	Auto	●	●	○	○	○	○	○
	Ruční	□	□	○	○	○	○	○
Picture Style	Standardní	●	○	○	○	○	○	○
	Portrét	□	○	○	○	○	○	○
	Krajina	□	○	○	○	○	○	○
	Neutrální	□	□	○	○	○	○	○
	Věrný	□	□	○	○	○	○	○
	Černobílý	□	○	○	○	○	○	○
	Uživatelsky definovaný	□	□	○	○	○	○	○
Vyvážení bílé	Automatické vyvážení bílé	●	●	○	○	○	○	○
	Přednastavené vyvážení bílé	□	□	○	○	○	○	○
	Uživatel. nastavení WB	□	□	○	○	○	○	○
	Nastavení teploty barvy	□	□	○	○	○	○	○
	Korekce vyvážení bílé	□	□	○	○	○	○	○
	Braketing vyvážení bílé	□	□	○	○	○	○	○
Barevný prostor	sRGB	●	●	○	○	○	○	○
	Adobe RGB	□	□	○	○	○	○	○
Auto Lighting Optimizer (Automatická optimalizace jasu)		●	●	○	○	○	○	○
Korekce periferního osvětlení		○	○	○	○	○	○	○
Potlačení šumu dlouhé expozice		□	□	○	○	○	○	○
Potlačení šumu při vysokém ISO		●	●	○	○	○	○	○
Priorita zvýraznění tónu		□	□	○	○	○	○	○

● : Nastaveno automaticky ○ : Možnost výběru uživatelem □ : Nelze vybrat

Volič režimů		<input type="checkbox"/>	<input type="checkbox"/>	P	Tv	Av	M	B	
Automatické zaostřování (AF)	One Shot (jednosnímkové)	<input type="checkbox"/>	<input type="checkbox"/>	○	○	○	○	○	
	AI Servo (inteligentní průběžné)	<input type="checkbox"/>	<input type="checkbox"/>	○	○	○	○	○	
	AI Focus (inteligentní)	●	●	○	○	○	○	○	
	Volba AF bodu	Auto	●	●	○	○	○	○	○
		Ruční	<input type="checkbox"/>	<input type="checkbox"/>	○	○	○	○	○
Pomocné světlo AF		●	●	○	○	○	○	○	
Režim měření	Poměrové	●	●	○	○	○	○	○	
	Částečné	<input type="checkbox"/>	<input type="checkbox"/>	○	○	○	○	○	
	Bodové	<input type="checkbox"/>	<input type="checkbox"/>	○	○	○	○	○	
	Celoplošné se zdůrazněným středem	<input type="checkbox"/>	<input type="checkbox"/>	○	○	○	○	○	
Expozice	Posun programu	<input type="checkbox"/>	○*1	○	<input type="checkbox"/>	<input type="checkbox"/>	<input type="checkbox"/>	<input type="checkbox"/>	
	Kompenzace expozice	<input type="checkbox"/>	○*2	○	○	○	<input type="checkbox"/>	<input type="checkbox"/>	
	Automatický braketing expozice (AEB)	<input type="checkbox"/>	<input type="checkbox"/>	○	○	○	○	<input type="checkbox"/>	
	Expoziční paměť (Blok. AE)	<input type="checkbox"/>	<input type="checkbox"/>	○	○	○	<input type="checkbox"/>	<input type="checkbox"/>	
	Náhled hloubky ostrosti	<input type="checkbox"/>	<input type="checkbox"/>	○	○	○	○	○	
Řízení	Jednotlivé snímky	●	○	○	○	○	○	○	
	Rychlé kontinuální snímání	<input type="checkbox"/>	<input type="checkbox"/>	○	○	○	○	○	
	Pomalé kontinuální snímání	<input type="checkbox"/>	○	○	○	○	○	○	
	Samospoušť s 10sekundovou prodlevou/dálkové ovládání	○	○	○	○	○	○	○	
	Samospoušť s 2sekundovou prodlevou/dálkové ovládání	<input type="checkbox"/>	<input type="checkbox"/>	○	○	○	○	○	
Vestavěný blesk	Automatická aktivace blesku	●	○	<input type="checkbox"/>	<input type="checkbox"/>	<input type="checkbox"/>	<input type="checkbox"/>	<input type="checkbox"/>	
	Ruční aktivace blesku	<input type="checkbox"/>	○	○	○	○	○	○	
	Vypnutý blesk	<input type="checkbox"/>	○	<input type="checkbox"/>	<input type="checkbox"/>	<input type="checkbox"/>	<input type="checkbox"/>	<input type="checkbox"/>	
	Redukce jevu červených očí	○	○	○	○	○	○	○	
	Blokování expozice s bleskem	<input type="checkbox"/>	<input type="checkbox"/>	○	○	○	○	○	
	Kompenzace expozice s bleskem	<input type="checkbox"/>	○*2	○	○	○	○	○	
Snímání s živým náhledem		○	○	○	○	○	○	○	
Snímání filmů		○	○	○	○	○	○	○	







*1: Označuje funkci „(2) Rozmazání/zaostření pozadí“ popsanou na straně 54.

*2: Označuje funkci „(3) Nastavení jasu snímku“ popsanou na straně 54.

















Nastavení nabídky



Fotografování 1 (červená)

Strana

Kvalita	 L /  L /  M /  M /  S /  S	58
	RAW / M RAW / S RAW	
Čer.oči Zp/Vp	Vyp/Zap	112
Tón	Zap/Vyp	–
Uvolnit závěrku bez karty	Povolit/Zakázat	29
Doba prohlídky	Vyp/2 sek. /4 sek. /8 sek. /Přidržet	56
Korekce periferního osvětlení	Povolit/Zakázat	76
Ovládání blesku	Záblesk blesku/Nast. funkce vestav. blesku/ Nastav. funkce ext. blesku/Nastavení C.Fn exter.blesku/Vym. nastav. C.Fn ext. blesk	115

Fotografování 2 (červená)

Kompensace expozice/AEB	Přírůstky po 1/3 EV, ± 5 EV (AEB ± 3 EV)	105
Auto Lighting Optimizer (Automatická optimalizace jasu)	Zakázat/Nízká/Standardní/Silná	75
Vyvážení bílé	 AWB /  /  /  /  /  /  /  /  (2500 až 10000)	70
Uživatel. nastavení WB	Ruční nastavení vyvážení bílé	71
POSUN WB/BKT	Korekce WB: Korekce vyvážení bílé	73
	BKT vyvážení bílé: Braketing vyvážení bílé	74
Barev. prostor	sRGB/Adobe RGB	82
Picture Style	 Standardní /  Portrét /  Krajina /  Neutrální /  Věrný /  Černobílý /  Uživ. def. 1, 2, 3	64–69

 Položky nabídky s šedým pozadím se nezobrazí v plně automatických režimech (/).

☑ Fotografování 3 (červená)

Strana

Data pro odstranění prachu	Slouží k získání dat, která lze použít k vymazání prachových částic na snímku	185
RAW+JPEG jedním dotykem	V případě potřeby se pořídí také snímek typu RAW nebo JPEG	61

☑ Fotografování 4 (červená)

Snímání s živým náhledem	Povolit/Zakázat	136
Režim AF	Živý režim/ℳ Živý režim/Rychlý režim	138
Zobrazit rastr	Vyp/Rastr 1⇧/Rastr 2⇨	136
Simulace expozice	Povolit/Zakázat	136
Tiché focení	Režim 1/Režim 2/Zakázat	137
Časovač měření	4 sek. /16 sek. /30 sek. /1 min. /10 min. /30 min.	137

* Položky pro snímání filmů naleznete na straně 242.

☑ Přehrávání 1 (modrá)



Ochrana snímků	Ochrana snímků proti vymazání	178
Otáčení	Otáčení snímků na výšku	168
Smazání snímků	Smazání snímků	179
Příkaz tisku	Slouží k označení snímků, které chcete vytisknout (DPOF)	199
Zálohovat na externí médium	Tato možnost se zobrazí při použití externího média prostřednictvím bezdrátového přenašeče dat WFT-E5 (prodává se samostatně)	–

☑ Přehrávání 2 (modrá)

Zvýraz. upozor.	Povolit/Zakázat	163
Zobrazení AF bodu	Povolit/Zakázat	163
Histogram	Jas/RGB	164
Prezentace	Umožňuje vybrat snímky, nastavit položku Doba přehrávání a zadat nastavení opakování pro automatické přehrávání	174
Skok sním.pom. 	1 snímek/10 snímků/100 snímků/Datum/Složka/Filmy/Fotografie	166

☛ **Nastavení 1 (žlutá)**

Strana



Aut.vyp.napáj.	1 min. /2 min. /4 min. /8 min. /15 min. /30 min. /Vyp	44
Aut. otáčení	Zap   /Zap  /Vyp	182
Formátovat	Inicializace paměťové karty a vymazání dat na kartě	43
Číslov. soub.	Souvislé/Autom. reset/Ruční reset	80
Vybrat složku	Umožňuje vytvořit nebo vybrat složku	78
Nastavení WFT	Tato možnost se zobrazí, jestliže je připojen bezdrátový přenašeč dat WFT-E5 (prodává se samostatně)	–
Funkce záznamu + volba média	Tato možnost se zobrazí při použití externího média prostřednictvím bezdrátového přenašeče dat WFT-E5 (prodává se samostatně)	–

☛ **Nastavení 2 (žlutá)**

Jas LCD	Auto: Lze nastavit jednu ze tří úrovní jasu Ruční: Lze nastavit jednu ze sedmi úrovní jasu	181
Datum/čas	Umožňuje nastavit datum (rok, měsíc, den) a čas (hodiny, minuty, sekundy)	42
Jazyk 	Volitelné jazyky	42
Videosystém	NTSC/PAL	176
Čištění snímače	Autom. čištění: Povolit/Zakázat	184
	Nyní čisit	
	Ruční čištění	187
Zobr.rastr v hld.	Povolit/Zakázat	47

Nastavení 3 (žlutá)

Strana

Info baterie	Typ, zbývající kapacita, počet expozič, schopnost dobítí, registrace baterie a historie baterie	230
Možn. zobr. tlačítka INFO.	Zobrazí nastavení fotoapar./Elektronický horizont/Zobrazí funkce snímání	228
Uživatel. nastav. fotoaparátu	Umožňuje uložit aktuální nastavení fotoaparátu v rámci poloh  ,  nebo  voliče režimů	223
Údaje copyrightu	Zobrazit údaje copyrightu/Zadat jméno autora/ Zadat údaje copyrightu/Odstranit údaje copyrightu	225
Vymazat všechna nast.fotoap.	Slouží k obnovení výchozích hodnot nastavení fotoaparátu	45
Ver. firmwaru	Používá se při aktualizaci firmwaru	–

Uživatelské funkce (oranžová)

C.Fn I : Expozice	Umožňují přizpůsobit funkce fotoaparátu podle potřeby	206
C.Fn II : Snímek		208
C.Fn III : Autofocus/ Pohon		209
C.Fn IV : Obsluha/Jiné		215
Vymaz. všechny uživ. funkce (C.Fn)	Umožňuje vymazat nastavení všech uživatelských funkcí	204

Uživatelská nabídka Moje menu (zelená)

Nastavení Mého menu	Uložení často používaných položek nabídky a uživatelských funkcí	222
----------------------------	--	-----

Nabídka pro snímání filmů

Film (červená)

Strana

Režim AF	Živý režim/Živý režim/Rychlý režim	156
Zobrazit rastr	Vyp/Rastr 1/Rastr 2	156
Velik.film.zázn.	1920x1080 (/ /) / 1280x720 (/) / 640x480 (/)	156
Zvukový záznam	Zap/Vyp	157
Tiché focení	Režim 1/Režim 2/Zakázat	157
Časovač měření	4 sek. /16 sek. /30 sek. /1 min. /10 min. /30 min.	157

Pokyny k řešení potíží

Pokud dojde k potížím, zkuste nejdříve vyhledat potřebné informace v těchto Pokynech k řešení potíží. Pokud se vám nepodaří potíže vyřešit pomocí těchto pokynů, obraťte se na prodejce nebo nejbližší servisní středisko Canon.

Potíže s napájením

Bateriový zdroj se nenabíjí.

- Pokud zbývající kapacita baterie (str. 230) dosahuje 94 % nebo více, baterie se nebude nabíjet.
- Nenabíjejte jiný bateriový zdroj než originální bateriový zdroj společnosti Canon LP-E6.

Kontrolka nabíjení rychle bliká.

- Pokud dochází k potížím s nabíječkou baterií či bateriovým zdrojem nebo pokud nefunguje komunikace s bateriovým zdrojem (bateriové zdroje jiného výrobce), přeruší ochranný obvod nabíjení a oranžová kontrolka začne rychle blikat v pravidelném intervalu. Jestliže dojde k potížím s nabíječkou baterií nebo bateriovým zdrojem, odpojte zástrčku napájecího kabelu nabíječky od zásuvky elektrické sítě. Vyměňte a znovu vložte bateriový zdroj do nabíječky. Počkejte 2 až 3 minuty, poté znovu připojte zástrčku napájecího kabelu do zásuvky elektrické sítě. Pokud problém trvá, obraťte se na prodejce nebo nejbližší servisní středisko Canon.

Kontrolka nabíjení neblíká.

- Jestliže je vnitřní teplota bateriového zdroje připojeného k nabíječce příliš vysoká, přestane nabíječka baterii z bezpečnostních důvodů nabíjet (kontrolka nesvítilí). Pokud se při nabíjení z jakéhokoli důvodu nadměrně zvýší teplota baterie, nabíjení se automaticky zastaví (kontrolka bliká). Jakmile teplota baterie klesne, nabíjení bude automaticky pokračovat.

Fotoaparát nefunguje ani po přesunutí vypínače napájení do polohy <ON>.

- Do fotoaparátu není správně vložena baterie (str. 26).
- Nabijte baterii (str. 24).
- Zkontrolujte, zda je zavřen kryt prostoru pro baterii (str. 26).
- Zkontrolujte, zda je zavřen kryt slotu karty (str. 29).

Indikátor přístupu na kartu stále bliká, přestože je vypínač napájení přesunut do polohy <OFF>.

- Pokud dojde během záznamu snímku na kartu k vypnutí napájení, bude indikátor přístupu ještě po dobu několika sekund svítit nebo blikat. Po dokončení záznamu snímku se fotoaparát automaticky vypne.

Baterie se rychle vybíjí.

- Použijte plně nabitou baterii (str. 24).
- Mohlo dojít ke snížení schopnosti dobítí baterie. Informace o úrovni schopnosti dobítí baterie získáte v nabídce [**☛**: **Info baterie**] (str. 230). Jestliže je schopnost dobítí baterie nízká, vyměňte bateriový zdroj za nový.
- Pokud ponecháte po dlouhou dobu zobrazenou obrazovku rychloovladače (str. 38) nebo pokud dlouhodobě používáte režim snímání s živým náhledem nebo snímání filmů (str. 131, 149), sníží se počet možných snímků.

Fotoaparát se sám vypíná.

- K vypnutí došlo aktivací funkce automatického vypnutí napájení. Pokud nechcete funkci automatického vypnutí napájení používat, nastavte položku [**☛**: **Aut.vyp.napáj.**] na hodnotu [**Vyp**].

Potíže s fotografováním

Nelze vyfotografovat a zaznamenat žádné snímky.

- Karta není správně vložena (str. 29).
- Pokud je karta zaplněna, vyměňte ji za jinou nebo uvolněte místo vymazáním nepotřebných snímků (str. 29, 179).
- Jestliže se pokusíte zaostřit v režimu jednosnímkového automatického zaostřování AF One-Shot AF a indikátor správného zaostření <●> v hledáčku bliká, nelze snímek vyfotografovat. Opětvým stisknutím tlačítka spouště do poloviny zaostřete nebo zaostřete ručně (str. 35, 92).

Hledáček je tmavý.

- Vložte do fotoaparátu nabitý bateriový zdroj (str. 26).

Snímek je neostrý.

- Přesuňte přepínač režimu zaostřování na objektivu do polohy <AF> (str. 31).
- Chcete-li předejít rozhýbání fotoaparátu, držte fotoaparát pevně a jemně stiskněte tlačítko spouště (str. 34, 35).
- Pokud objektiv používá funkci Image Stabilizer (Stabilizátor obrazu), nastavte přepínač IS do polohy <ON>.

Kartu nelze použít.

- Pokud se zobrazí chybová zpráva týkající se karty, vyhledejte informace na straně 30 nebo 249.

Snížil se maximální počet snímků sekvence při kontinuálním snímání.

- Nastavte funkci [ **C.Fn II -2: Potlačení šumu při vysokém ISO**] na některou z následujících hodnot: [**Standardní/Nízká/Zakázat**]. Pokud je nastavena hodnota [**Silná**], maximální počet snímků sekvence při kontinuálním snímání se sníží (str. 208).
- Fotografujete-li objekt s jemnými detaily (travnatá louka apod.), zvýší se velikost souboru a skutečný maximální počet snímků sekvence bude nižší, než je uvedeno na straně 59.

Nelze nastavit citlivost ISO 100.

- Jestliže je funkce [ **C.Fn II -3: Priorita zvýraznění tónu**] nastavena na hodnotu [**Povolit**], nelze nastavit citlivost ISO 100. Po výběru hodnoty [**Zakázat**] bude možné nastavit citlivost ISO 100 (str. 209).

V případě použití režimu <Av> s bleskem se zpomalí rychlost závěrky.

- Pokud fotografujete v noci a pozadí je tmavé, rychlost závěrky se automaticky sníží (fotografování s nízkou rychlostí synchronizace), takže objekt i pozadí budou správně exponovány. Pokud nechcete použít nižší rychlost závěrky, nastavte funkci [ **C.Fn I -7: Rychl.synch. bles. v rež. Av**] na hodnotu 1 nebo 2 (str. 207).

Vestavěný blesk neemituje záblesk.

- Pokud fotografujete nepřetržitě s vestavěným bleskem v krátkých časových intervalech, může dojít k přerušení činnosti blesku z důvodu ochrany zábleskové jednotky před poškozením.

Externí blesk neemituje záblesk.

- Zkontrolujte, zda je externí blesk (nebo synchronizační kabel PC) pevně připojen k fotoaparátu.
- Jestliže při snímání s živým náhledem používáte blesk jiné značky než Canon, nastavte možnost nabídky [ **Tiché focení**] na hodnotu [**Zakázat**] (str. 137).

Pokud s fotoaparátem zatřesete, vydává zvuky.

- Mechanismus vyklápení vestavěného blesku se nepatrně pohybuje. Jedná se o normální stav.

Při snímání s živým náhledem vydá závěrka během fotografování dva zvuky.

- Pokud používáte blesk, vydá závěrka při každém fotografování snímku dva zvuky (str. 133).

Snímání s živým náhledem není možné.

- Při snímání s živým náhledem použijte paměťovou kartu. (Nedoporučujeme používat kartu typu pevného disku.) Karta typu pevného disku vyžaduje nižší provozní teplotu než běžné paměťové karty. Pokud teplota příliš stoupne, může se snímání s živým náhledem dočasně zastavit, aby nedošlo k poškození pevného disku karty. Po snížení vnitřní teploty fotoaparátu můžete ve snímání s živým náhledem pokračovat (str. 146).

Byla změněna funkce tlačítka nebo voliče fotoaparátu.

- Zkontrolujte nastavení prostřednictvím funkce [ **C.Fn IV -1: Zákaznické nastavení**] (str. 215).

Snímání filmu se samo ukončí.

- Používáte-li kartu s nižší rychlostí zápisu, může se záznam filmu automaticky zastavit. Použijte kartu, jejíž rychlost čtení a zápisu je nejméně 8 MB/s. Informace o rychlosti čtení a zápisu karty naleznete na webu jejího výrobce.
- Jestliže velikost souboru s filmem dosáhne 4 GB nebo pokud doba snímání filmu přesáhne 29 min 59 s, snímání filmu se automaticky zastaví.

Při přehrávání filmu je slyšet provozní hluk fotoaparátu.

- Pokud budete v průběhu snímání filmu manipulovat s voličem nebo objektivem fotoaparátu, zaznamenají se také příslušné provozní zvuky. Použijte volně prodejný externí mikrofon (str. 158).

Potíže s displejem a obsluhou

AF body se v hledáčku zobrazují příliš pomalu.

- Za nízkých teplot se může snížit rychlost zobrazení AF bodů. To je způsobeno vlastnostmi tekutých krystalů zařízení zobrazujícího AF body. Při pokojové teplotě se obnoví normální rychlost zobrazení.

Na displeji LCD se nezobrazuje jasný obraz.

- Pokud je displej LCD znečištěný, vyčistěte jej měkkým hadříkem.
- Za nízkých nebo vysokých teplot může displej LCD reagovat se zpožděním nebo se jevit tmavý. Při pokojové teplotě se obnoví normální zobrazení.

Na obrazovce nabídky je zobrazeno pouze několik karet a možností.

- V plně automatických režimech (/CA) se nezobrazují některé karty a možnosti. Nastavte režim snímání **P/Tv/Av/M/B** (str. 40).

Část obrazovky černě bliká.

- Možnost nabídky [↔] **Zvýraz. upozor.** je nastavena na hodnotu **[Povolit]** (str. 163).

Na obrazovce se zobrazuje červený rámeček.

- Možnost nabídky [↔] **Zobr. AF bodu** je nastavena na hodnotu **[Povolit]** (str. 163).

Název souboru začíná podtržítkem (_MG_).

- Nastavte barevný prostor na možnost sRGB. Pokud je již nastaven barevný prostor Adobe RGB, bude jako první znak použito podtržítko (str. 82).

Číslování souborů nezačíná hodnotou 0001.

- Pokud používáte kartu, na které jsou již zaznamenány snímky, může číslování souborů začínat od čísla posledního uloženého snímku na kartě (str. 80).

Zobrazené údaje data a času fotografování jsou nesprávné.

- Nebylo nastaveno správné datum a čas (str. 42).

Snímek se nezobrazuje na obrazovce televizoru.

- Zkontrolujte, zda je zástrčka AV kabelu nebo kabelu HDMI zcela zasunuta (str. 176, 177).
- Nastavte formát výstupu videesignálu (NTSC/PAL) na formát použitý v televizoru (str. 240).
- Použijte AV kabel dodaný s fotoaparátem (str. 176).

Potíže s tiskem

K dispozici je méně efektů tisku, než je uvedeno v návodu k použití.

- Obsah obrazovky se může lišit v závislosti na tiskárně. V tomto návodu k použití jsou uvedeny všechny dostupné efekty tisku (str. 194).

Chybové kódy



V případě potíží s fotoaparátem se zobrazí chybová zpráva. Postupujte podle pokynů na obrazovce.

Číslo	Chybová zpráva a řešení
01	Chyba komunikace mezi fotoaparátem a objektivem. Vyčistěte kontakty objektivu. → Vyčistěte elektrické kontakty fotoaparátu a objektivu a použijte objektiv Canon (str. 13, 16).
02	Karta není přístupná. Kartu znovu vložte/vyměňte nebo naformátujte ve fotoaparátu. → Vyměňte a znovu vložte kartu, vyměňte kartu nebo ji naformátujte (str. 29, 43).
04	Snímky nelze uložit, karta je plná. Vyměňte kartu. → Vyměňte kartu, vymažte nepotřebné snímky nebo kartu naformátujte (str. 29, 179, 43).
05	Vestav. blesk nelze zvednout. Fotoaparát vypněte a znovu zapněte. → Vypněte a zapněte vypínač napájení (str. 27).
06	Čištění snímače není možné. Fotoaparát vypněte a znovu zapněte. → Vypněte a zapněte vypínač napájení (str. 27).
10, 20, 30, 40, 50, 60, 70, 80	Nelze fotit kvůli chybě. Fotoaparát vypněte a znovu zapněte nebo vyměňte a vložte baterii. → Vypněte a zapněte vypínač napájení, vyměňte a znovu vložte bateriový zdroj nebo použijte objektiv Canon (str. 27, 26).

* Pokud chyba přetrvává, запиšte si číslo chyby a obraťte se na nejbližší servisní středisko Canon.

Mapa systému

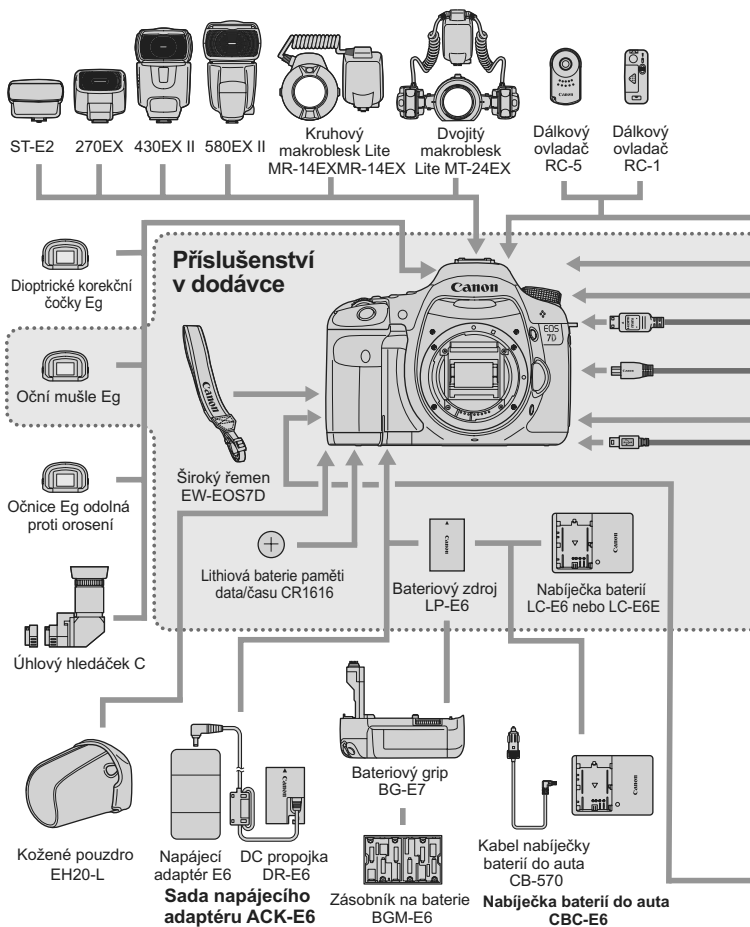

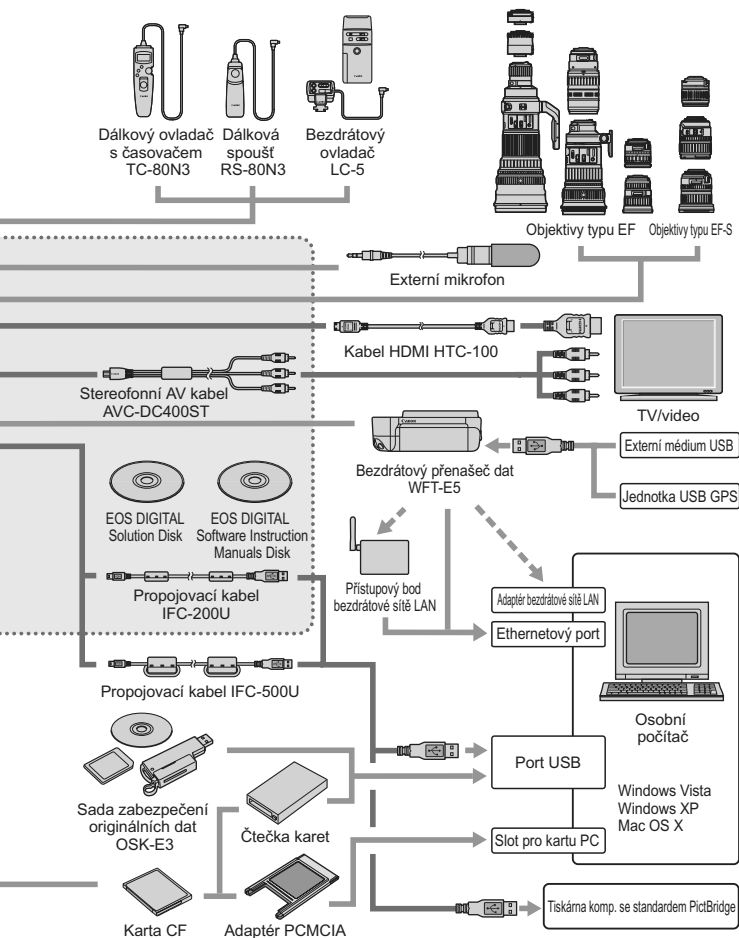

Technické údaje

• Typ

Typ:	Digitální jednooká zrcadlovka s automatickým zaostřováním, automatickým nastavením expozice a vestavěným bleskem
Záznamové médium:	Karta CF typu I nebo II, kompatibilní se standardem UDMA
Velikost obrazového snímače:	22,3 x 14,9 mm
Kompatibilní objektivy:	Objektivy Canon typu EF (včetně objektivů typu EF-S) (ekvivalentní ohnisková vzdálenost pro 35mm kinofilm je přibližně 1,6násobkem ohniskové vzdálenosti objektivu)
Bajonet pro uchycení objektivu:	Canon EF

• Obrazový snímač

Typ:	Snímač CMOS
Efektivní pixely:	Přibližně 18,00 megapixelů
Poměr stran:	3:2
Funkce odstranění prachových částic:	Automatická, Ruční, Vložení dat pro odstranění prachu

• Systém záznamu

Záznamový formát:	Design rule for Camera File System 2.0
Typy snímků:	JPEG, RAW (14bitové originální snímky Canon) možnost současného záznamu snímků typu RAW+JPEG
Zaznamenané pixely:	Velký : Přibližně 17,90 megapixelu (5184 x 3456) Střední : Přibližně 8,00 megapixelu (3456 x 2304) Malý : Přibližně 4,50 megapixelu (2592 x 1728) RAW : Přibližně 17,90 megapixelu (5184 x 3456) M-RAW : Přibližně 10,10 megapixelu (3888 x 2592) S-RAW : Přibližně 4,50 megapixelu (2592 x 1728)

Vytvoření nebo výběr složky: K dispozici

• Zpracování snímku

Styly Picture Style:	Standardní, Portrét, Krajina, Neutrální, Věrný, Černobílý, Uživ. def. 1 – 3
Vyvážení bílé:	Auto, Přednastavené (Denní světlo, Stín, Zataženo, Wolfram. světlo, Bílé zářivkové světlo, Blesk) a Uživatel. nastavení WB; lze provést nastavení teploty chromatičnosti (2500 – 10000 K), korekci vyvážení bílé a braketing vyvážení bílé * Přenos informací o teplotě chromatičnosti je povolen
Redukce šumu:	Použitelná u dlouhých expozic a fotografií s vysokou citlivostí ISO
Automatická korekce jasu obrazu:	Auto Lighting Optimizer (Automatická optimalizace jasu)
Priorita zvýraznění tónu:	K dispozici
Korekce periferního osvětlení objektivu:	K dispozici

• Hledáček

Typ:	Pentaprism v úrovni očí
Pokrytí:	Ve svislém i vodorovném směru přibližně 100 %
Zvětšení:	Přibližně 1,0x (-1 m^{-1} s objektivem 50 mm zaostřeným na nekonečno)
Bod oka:	Přibližně 22 mm (od středu čočky okuláru při -1 m^{-1})
Vestavěná dioptrická korekce:	$-3,0 - +1,0 \text{ m}^{-1}$ (dpt)
Matnice:	Pevná
Pomocné funkce pro výběr kompozice:	Rastr a elektronický horizont
Zrcadlo:	Typ s rychlým návratem
Náhled hloubky ostrosti:	K dispozici

• Automatické zaostřování

Typ:	TTL s fázovou detekcí na základě sekundárního obrazu
AF body:	19 (všechny křížové)
Rozsah měření:	EV – 0,5 – 18 (při teplotě 23 °C, ISO 100)
Režimy zaostřování:	One-Shot AF, AI Servo AF, AI zaostř. AF, Ruční zaostřování (MF)
Režimy výběru oblasti AF:	Jednobodové AF, Bodové AF, Rozšíření AF bodu, Zónové AF, 19bodové AF s automatickým výběrem
Pomocné světlo AF:	Několik záblesků emitovaných vestavěným bleskem
Jemná korekce AF:	Možná pomocí funkce Mikronastavení AF

• Řízení expozice

Režimy měření:	63zónové měření za objektivem (TTL) při plně otevřené cloně <ul style="list-style-type: none"> • Poměrové měření (lze svázat s libovolným AF bodem) • Částečné měření (přibližně 9,4 % plochy uprostřed hledáčku) • Bodové měření (přibližně 2,3% plochy uprostřed hledáčku) • Celoplošné měření se zdůrazněným středem
Rozsah měření:	EV 1 – 20 (při teplotě 23 °C s objektivem EF 50 mm f/1,4 USM, ISO 100)
Řízení expozice:	Programová automatická expozice (Plně automatický režim, Kreativní automatický režim, Program), Automatická expozice s předvolbou času, Automatická expozice s předvolbou clony, Ruční expozice, Dlouhá expozice
Citlivost ISO:	Automatický režim, Kreativní automatický režim: Automaticky nastavená v rozsahu ISO 100 – 3200
(doporučený index expozice)	P, Tv, Av, M, B: ISO 100 – 6400 (v přírůstcích po 1/3 EV), automatická, možnost rozšíření do ISO 12800
Kompenzace expozice:	Ruční a automatický braketing expozice (AEB) (lze nastavit v kombinaci s ruční kompenzací expozice) Nastavitelná hodnota: ± 5 EV v přírůstcích po 1/3 nebo 1/2 EV (AEB ± 3 EV)
Expoziční paměť (blokování AE):	Automatická: S jednosnímkovým automatickým zaostřováním One-Shot AF a poměrovým měřením, expoziční paměť (blokování AE) se použije po zaostření Ruční: Pomocí tlačítka expoziční paměti

• Závěrka

Typ: Elektronicky řízená štěrbínová závěrka
 Rychlosti závěrky: 1/8000 s až 1/60 s (Plně automatický režim), X-sync při 1/250 s
 1/8000 s až 30 s, dlouhé expozice (čas B) (Celkový rozsah rychlosti závěrky. Dostupný rozsah se liší podle režimu snímání.)

• Blesk

Vestavěný blesk: Sklopný blesk s automatickým vyklápěním
 Směrné číslo: 12 (ISO 100, v metrech)
 Pokrytí blesku: Zorný úhel objektivu 15 mm
 Doba nabíjení přibližně 3 s
 Poskytuje funkci bezdrátové hlavní jednotky Speedlite řady EX (funkce lze nastavit pomocí fotoaparátu)
 Externí blesk: Automatický zábleskový režim E-TTL II
 Měření blesku: Automatický zábleskový režim E-TTL II
 Kompenzace expozice s bleskem: ±3 EV v přírůstcích po 1/3 EV nebo 1/2 EV
 Blokování expozice s bleskem: K dispozici
 Konektor PC: K dispozici

• Systém snímání

Režimy řízení: Jednotlivé snímky, Rychlé kontinuální snímání, Pomalé kontinuální snímání, Samospoušť s 10sekundovou prodlevou/dálkové ovládání, Samospoušť s 2sekundovou prodlevou/dálkové ovládání
 Rychlost kontinuálního snímání: Max. 8 snímků za sek.
 Max. počet snímků sekvence: JPEG Velký/Nízká komprese: Přibližně 94 (126) snímků
 RAW: Přibližně 15 (15) snímků
 RAW+JPEG Velký/Nízká komprese: Přibližně 6 (6) snímků
 * Hodnoty vychází ze způsobů měření stanovených společností Canon (citlivost ISO 100 a standardní styl Picture Style) při použití karty s kapacitou 4 GB.
 * Hodnoty v závorkách platí pro kartu Ultra DMA (UDMA) s kapacitou 4 GB a vychází ze způsobů měření stanovených společností Canon.

• Snímání s živým náhledem

Zaostřování: Živý režim, Živý režim s detekcí tváře (detekce kontrastu)
 Rychlý režim (detekce rozdílu fáze)
 Ruční zaostřování (možné zvětšení 5x/10x)
 Režimy měření: Poměrové měření pomocí obrazového snímače
 Rozsah měření: EV 1 – 20 (při 23 °C s objektivem EF 50 mm f/1,4 USM, ISO 100)
 Tiché focení: K dispozici (Režim 1 a 2)
 Zobrazení rastru: Dva typy

• Snímání filmů

Kompresa filmů:	MPEG-4 AVC
Formát záznamu zvuku:	Proměnná (průměrná) přenosová rychlost
Typ souboru:	Lineární PCM
Velikost záznamu a snímková frekvence:	MOV
	1920 x 1080 (Full HD): 30p/25p/24p
	1280 x 720 (HD) : 60p/50p
	640 x 480 (SD) : 60p/50p
	* 30p: 29,97 snímku/s, 25p: 25,0 snímku/s, 24p: 23,976 snímku/s, 60p: 59,94 snímku/s, 50p: 50,0 snímku/s
Velikost souboru:	1920 x 1080 (30p/25p/24p) : Přibližně. 330 MB/min
	1280 x 720 (60p/50p) : Přibližně. 330 MB/min
	640 x 480 (60p/50p) : Přibližně. 165 MB/min
Zaostřování:	Stejně jako zaostřování při snímání s živým náhledem
Režimy měření:	Poměrové měření a celoplošné měření se zdůrazněným středem pomocí obrazového snímače
	* Automatické nastavení podle režimu AF
Rozsah měření:	EV 0 – 20 (při 23 °C s objektivem EF 50 mm f/1,4 USM, ISO 100)
Řízení expozice:	Programová automatická expozice (s možností korekce expozice) pro filmy a ruční expozice
Citlivost ISO:	Automaticky nastavená v rozsahu ISO 100 – 6400, s možností rozšíření do 12800
	Při ruční expozici automaticky nebo ručně nastavená v rozsahu ISO 100 – 6400
Záznam zvuku:	Integrovaný monofonní mikrofon
	K dispozici konektor pro připojení externího stereofonního mikrofónu
Zobrazení rastru:	Dva typy

• Displej LCD

Typ:	Barevný displej z tekutých krystalů typu TFT
Velikost displeje a počet bodů:	3palcový s přibližně 920000 body (VGA)
Pokrytí:	Přibližně 100 %
Nastavení jasu:	Automatické, Ruční
Elektronický horizont:	K dispozici
Jazyk rozhraní:	25

• Přehrávání snímků

Formáty zobrazení snímků:	Jeden snímek, Jeden snímek + informace (kvalita záznamu snímku, informace o pořízení snímku, histogram), Náhled 4 snímků, Náhled 9 snímků, možnost otočení snímku
Zvětšení:	Přibližně 1,5x – 10x

Způsoby procházení snímků:	Jednotlivé snímky, Skok o 10 nebo 100 snímků, podle data pořízení, podle složky, podle filmu, podle fotografií
Indikace přepečalů:	Přeexponované oblasti blikají
Prezentace:	Všechny snímky, podle složky, podle data, filmy nebo fotografie
Přehrávání filmů:	Možné (displej LCD, výstup Video/Audio OUT, výstup HDMI OUT) Integrovaný reproduktor

• Přímý tisk

Kompatibilní tiskárny:	Tiskárny kompatibilní se standardem PictBridge
Možnost tisku snímků:	Snímky typu JPEG a RAW
Příkaz tisku:	Kompatibilní s verzí DPOF 1.1

• Uživatelské funkce

Uživatelské funkce:	27
Uživatelské nastavení fotoaparátu:	Uložení v rámci poloh C1, C2 a C3 voliče režimů
Uložení uživatelské nabídky Moje menu:	K dispozici
Informace o autorských právech:	Možnost zadání a zahrnutí

• Rozhraní

Konektor Audio/Video OUT/Digital:	Výstup analogového videosignálu (kompatibilního s normami NTSC/PAL)/stereofonního audiosignálu Pro komunikaci s osobním počítačem a přímý tisk (ekvivalent Hi-Speed USB)
Konektor HDMI mini OUT:	Typ C (automatické přepnutí rozlišení)
Vstupní konektor pro připojení externího mikrofonu:	Stereofonní miniaturní zdířka 3,5 mm
Konektor pro dálkové ovládání:	Kompatibilní s dálkovým ovládáním typu N3
Bezdrátové dálkové ovládání:	Kompatibilní s dálkovým ovladačem RC-1/RC-5
Konektor rozšiřujícího systému:	Pro připojení k bezdrátovému přenašeči dat WFT-E5

• Napájení

Baterie:	Bateriový zdroj LP-E6 (1 ks) * Napájení střídavým proudem lze zajistit pomocí sady napájecího adaptéru ACK-E6. * S připojeným bateriovým gripem BG-E7 lze použít baterie typu AA/LR6
----------	--

Údaje o bateriích: Zobrazují se informace o zbývajícím množství kapacity, počtu expozic a schopnosti dobít

Životnost baterie:	Fotografování pomocí hledáčku:
(hodnoty vychází ze způsobů měření stanovených asociací CIPA)	Přibližně 800 snímků při teplotě 23 °C, přibližně 750 snímků při teplotě 0 °C
	Snímání s živým náhledem: Přibližně 220 snímků při teplotě 23 °C, přibližně 210 snímků při teplotě 0 °C

Maximální doba snímání filmů: Přibližně 1 h 20 min při teplotě 23 °C
 Přibližně 1 h 10 min při teplotě 0 °C
 (s úplně nabitým bateriovým zdrojem LP-E6)

• Rozměry a hmotnost

Rozměry (Š x V x H): 148,2 x 110,7 x 73,5 mm
 Hmotnost: Přibližně 820 g (pouze tělo)

• Provozní podmínky

Rozsah provozních teplot: 0 °C – 40 °C
 Provozní vlhkost vzduchu: 85 % nebo méně

• Bateriový zdroj LP-E6

Typ: Nabíjecí lithioiontová baterie
 Jmenovité napětí: 7,2 V ss
 Kapacita baterie: 1800 mAh
 Rozměry (Š x V x H): 38,4 x 21 x 56,8 mm
 Hmotnost: Přibližně 80 g

• Nabíječka baterií LC-E6

Kompatibilní baterie: Bateriový zdroj LP-E6
 Doba nabíjení: Přibližně 2 h 30 min
 Jmenovitý příkon: 100 – 240 V st (50/60 Hz)
 Jmenovitý výkon: 8,4 V ss/1,2 A
 Rozsah provozních teplot: 5 °C – 40 °C
 Provozní vlhkost vzduchu: 85 % nebo méně
 Rozměry (Š x V x H): 69 x 33 x 93 mm
 Hmotnost: Přibližně 130 g

• Nabíječka baterií LC-E6E

Kompatibilní baterie: Bateriový zdroj LP-E6
 Délka napájecího kabelu: Přibližně 1 m
 Doba nabíjení: Přibližně 2 h 30 min
 Jmenovitý příkon: 100 – 240 V st (50/60 Hz)
 Jmenovitý výkon: 8,4 V ss/1,2 A
 Rozsah provozních teplot: 5 °C – 40 °C
 Provozní vlhkost vzduchu: 85 % nebo méně
 Rozměry (Š x V x H): 69 x 33 x 93 mm
 Hmotnost: Přibližně 125 g (bez napájecího kabelu)

• **EF-S 15-85 mm f/3,5-5,6 IS USM**

Úhel záběru:	Úhlopříčně: 84° 30' – 18° 25' Vodorovně: 74° 10' – 15° 25' Svisle: 53° 30' – 10° 25'
Konstrukce objektivu:	17 prvků ve 12 skupinách
Minimální otvor clony:	f/22 – 36
Nejmenší zaostřitelná vzdálenost:	0,35 m (od roviny obrazového snímáče)
Max. zvětšení:	0,21x (při 85 mm)
Zorné pole:	255 x 395 až 72 x 108 mm (při 0,35 m)
Image Stabilizer (Stabilizátor obrazu):	Typ posunu objektivu
Průměr závitu pro filtr:	72 mm
Krytka objektivu:	E-72U
Max. průměr x délka:	81,6 x 87,5 mm
Hmotnost:	Přibližně 575 g
Sluneční slona:	EW-78E (prodává se samostatně)
Pouzdro:	LP1116 (prodává se samostatně)

• **EF-S 18-135 mm f/3,5-5,6 IS**

Úhel záběru:	Úhlopříčně: 74° 20' – 11° 30' Vodorovně: 64° 30' – 9° 30' Svisle: 45° 30' – 6° 20'
Konstrukce objektivu:	16 prvků ve 12 skupinách
Minimální otvor clony:	f/22 – 36
Nejmenší zaostřitelná vzdálenost:	0,45 m (od roviny obrazového snímáče) (při 135 mm) * Minimální zaostřitelná vzdálenost se liší v závislosti na ohniskové vzdálenosti objektivu.
Max. zvětšení:	0,21x (při 135 mm)
Zorné pole:	327 x 503 mm (při 0,49 m) až 75 x 112 mm (při 0,45 m)
Image Stabilizer (Stabilizátor obrazu):	Typ posunu objektivu
Průměr závitu pro filtr:	67 mm
Krytka objektivu:	E-67U
Max. průměr x délka:	75,4 x 101 mm
Hmotnost:	Přibližně 455 g
Sluneční slona:	EW-73B (prodává se samostatně)
Pouzdro:	LP1116 (prodává se samostatně)

• EF 28-135 mm f/3,5-5,6 IS USM

Úhel záběru:	Úhlopříčně: 75° – 18° Vodorovně: 65° – 15° Svisle: 46° – 10°
Konstrukce objektivu:	16 prvků ve 12 skupinách
Minimální otvor clony:	f/22 – 36
Nejmenší zaostřitelná vzdálenost:	0,5 m (od roviny obrazového snímače)
Max. zvětšení:	0,19x (při 135 mm)
Zorné pole:	551 x 355 až 188 x 125 mm (při 0,5 m)
Image Stabilizer (Stabilizátor obrazu):	Typ posunu objektivu
Průměr závitu pro filtr:	72 mm
Krytka objektivu:	E-72U
Max. průměr x délka:	78,4 x 96,8 mm
Hmotnost:	Přibližně 500 g
Sluneční slona:	EW-78B II (prodává se samostatně)
Pouzdro:	LP1116 (prodává se samostatně)

- Všechny údaje uvedené výše vychází ze způsobů měření stanovených společností Canon.
- Technické údaje a vzhled fotoaparátu podléhají změnám bez upozornění.
- Pokud dojde k potížím s objektivem jiné značky než Canon nasazeným na fotoaparátu, obraťte se na výrobce příslušného objektivu.

Ochranné známky

- Adobe je ochranná známka společnosti Adobe Systems Incorporated.
- CompactFlash je ochranná známka společnosti SanDisk Corporation.
- Windows je ochranná známka nebo registrovaná ochranná známka společnosti Microsoft Corporation v USA a v dalších zemích.
- Macintosh a Mac OS jsou ochranné známky nebo registrované ochranné známky společnosti Apple Inc. v USA a v dalších zemích.
- HDMI, logo HDMI a High-Definition Multimedia Interface jsou ochranné známky nebo registrované ochranné známky společnosti HDMI Licensing LLC.
- Všechny ostatní názvy společností a produktů a ochranné známky uvedené v tomto návodu jsou majetkem příslušných vlastníků.

* Tento digitální fotoaparát odpovídá specifikaci Design rule for Camera File System 2.0 a podporuje technologii Exif 2.21 (označovanou také jako „Exif Print“). Exif Print je standard pro zvýšení kompatibility mezi digitálními fotoaparáty a tiskárnami. Po připojení fotoaparátu k tiskárně kompatibilní se standardem Exif Print jsou přeneseny informace o snímku, pomocí kterých je optimalizován výstup tisku.

Licence formátu MPEG-4

„Na tento produkt se vztahuje licence v rámci patentu společnosti AT&T na standard MPEG-4. Produkt může být používán pro kódování videodat vyhovujících standardu MPEG-4 nebo dekódování videodat vyhovujících standardu MPEG-4, která byla kódována pouze (1) pro osobní a nekomerční účely nebo (2) poskytovatelem videodat s licencí pro poskytování videodat vyhovujících standardu MPEG-4 v rámci patentu společnosti AT&T. License není udělena ani předpokládána pro žádné další použití týkající se standardu MPEG-4.“

About MPEG-4 Licensing

“This product is licensed under AT&T patents for the MPEG-4 standard and may be used for encoding MPEG-4 compliant video and/or decoding MPEG-4 compliant video that was encoded only (1) for a personal and non-commercial purpose or (2) by a video provider licensed under the AT&T patents to provide MPEG-4 compliant video. No license is granted or implied for any other use for MPEG-4 standard.”

* Notice displayed in English as required.

Doporučujeme používat originální příslušenství společnosti Canon.

Tento produkt je konstruován tak, aby dosahoval nejlepších výsledků s originálním příslušenstvím společnosti Canon. Společnost Canon nenese zodpovědnost za žádné poškození tohoto produktu ani za nehody (například požár atd.) způsobené nesprávnou funkcí neoriginálního příslušenství (jako je únik chemikálií nebo exploze bateriového zdroje). Upozorňujeme, že tato záruka se nevztahuje na opravy závad způsobených nesprávnou funkcí neoriginálního příslušenství. Takové opravy však lze provést za poplatek.

- Nabíječka neumožňuje nabití jiné baterie, než je bateriový zdroj LP-E6.
- Bateriový zdroj LP-E6 je určen pouze pro produkty společnosti Canon. Jeho použití s nekompatibilní nabíječkou baterií či produktem může způsobit závadu nebo nehodu, za které společnost Canon nebude nést odpovědnost.

Bezpečnostní upozornění

Chcete-li předejít zranění, smrtelným úrazům či škodám na majetku, dodržujte tato bezpečnostní opatření a používejte zařízení správně.

Prevence vážných nebo smrtelných úrazů

- Abyste předešli požáru, nadměrnému přehřívání, úniku chemikálií a explozi, dodržujte následující bezpečnostní opatření:
 - Nepoužívejte baterie, zdroje napájení ani příslušenství, které nejsou uvedeny v tomto návodu. Nepoužívejte vlastnoručně vyrobené či upravené baterie.
 - Nezkratujte, nerozebírejte ani neupravujte bateriový zdroj či zálohovací baterii. Bateriový zdroj nebo zálohovací baterii nevystavujte horku a nepájejte na nich. Nevystavujte bateriový zdroj ani zálohovací baterii ohni či vodě. Nevystavujte bateriový zdroj nebo zálohovací baterii silným rázům.
 - Neinstalujte bateriový zdroj či zálohovací baterii s obrácenou polaritou (+ –). Nepoužívejte současně staré a nové baterie nebo různé typy baterií.
 - Nenabíjejte bateriový zdroj při teplotách okolního prostředí mimo povolený rozsah 0 °C – 40 °C. Nepřekračujte také dobu nabíjení.
 - Nepřikládejte žádné cizí kovové objekty na elektrické kontakty fotoaparátu, příslušenství, propojovacích kabelů apod.
- Zálohovací baterii uchovávejte mimo dosah dětí. Pokud by dítě baterii spolklo, vyhledejte okamžitě lékařskou pomoc. (Chemikálie obsažené v baterii mohou poškodit žaludek a střeva.)
- Při likvidaci bateriového zdroje a zálohovací baterie přelepte elektrické kontakty páskou, aby nedošlo ke kontaktu s jinými kovovými objekty nebo bateriemi. Předejete tak možnému vzniku požáru či explozi.
- Pokud při nabíjení bateriového zdroje dochází k jeho nadměrnému zahřívání, objeví se kouř nebo zápach, neprodleně přerušete nabíjení odpojením nabíječky ze zásuvky elektrické sítě, aby nedošlo k požáru.
- Jestliže bateriový zdroj nebo zálohovací baterie vykazují únik chemikálií, dojde ke změně jejich barvy, deformaci či vzniku kouře nebo zápachu, okamžitě je vyjměte. Dejte pozor, abyste se přitom nepopálili.
- Dbejte, aby se případné uniklé chemikálie nedostaly do kontaktu s očima, pokožkou nebo oděvem. Mohly by způsobit poškození zraku či pokožky. Pokud se chemikálie uniklé z baterie dostanou do očí, na pokožku nebo oděv, opláchněte zasažená místa velkým množstvím vody a neotírejte je. Vyhledejte okamžitě lékařskou pomoc.
- Během nabíjení udržujte zařízení mimo dosah dětí. Kabel by mohl způsobit uškrcení dítěte nebo mu způsobit úraz elektrickým proudem.
- Žádné kabely neponechávejte v blízkosti zdroje tepla. Mohlo by dojít k deformaci kabelu nebo roztavení jeho izolace a v důsledku toho k požáru nebo úrazu elektrickým proudem.
- Nemiřte bleskem na řidiče vozidel. Mohlo by dojít k nehodě.
- Nepoužívejte blesk v bezprostřední blízkosti očí osob. Mohlo by dojít k poškození jejich zraku. Při fotografování kojenců udržujte vzdálenost nejméně 1 metr.
- Pokud nebudete fotoaparát nebo jeho příslušenství delší dobu používat, vyjměte před jejich uložení bateriový zdroj a odpojte napájecí kabel. Předejete tak možnému úrazu elektrickým proudem, vzniku tepla a požáru.
- Nepoužívejte zařízení v místech, kde se vyskytují hořlavé plyny. Mohlo by dojít k explozi či požáru.

- Pokud dojde k pádu zařízení a rozlomení krytu tak, že jsou přístupné vnitřní součásti, nedotýkejte se jich, abyste si nepřivodili úraz elektrickým proudem.
- Zařízení nerozebírejte ani neupravujte. Vnitřní součásti pracující s vysokým napětím mohou způsobit úraz elektrickým proudem.
- Neďivejte se pomocí fotoaparátu nebo objektivu do slunce nebo jiného velmi jasného světelného zdroje. Mohli byste si poškodit zrak.
- Udržujte fotoaparát mimo dosah malých dětí. Řemen na krk by mohl způsobit uškrcení dítěte.
- Neskladujte zařízení na prašných nebo vlhkých místech. Předejdete tak možnému požáru či úrazu elektrickým proudem.
- Před použitím fotoaparátu v letadle nebo v nemocnici si ověřte, zda je to na daném místě povoleno. Elektromagnetické záření, které fotoaparát vydává, může rušit přístrojové vybavení letadla nebo nemocnice.
- Abyste předešli vzniku požáru či úrazu elektrickým proudem, dodržujte následující bezpečnostní opatření:
 - Zástrčku napájecího kabelu vždy zasunujte do zásuvky elektrické sítě až na doraz.
 - Nemanipulujte se zástrčkou napájecího kabelu mokřými rukama.
 - Při vytahování zástrčky napájecího kabelu ze zásuvky uchopte vždy zástrčku, nikoliv kabel.
 - Dbejte, aby nedošlo k poškození napájecího kabelu vrypy, zářezy, jeho nadměrným ohnutím nebo postavením těžkých předmětů na kabel. Kabely také nezaplétajte ani nesvazujte.
 - Do jedné zásuvky elektrické sítě nepřipojujte příliš mnoho zástrček spotřebičů.
 - Nepoužívejte kabel s poškozenou izolací.
- Čas od času odpojte zástrčku napájecího kabelu ze zásuvky a pomocí suchého hadříku očistěte prach nahromaděný kolem zásuvky elektrické sítě. Pokud je prostředí prašné, vlhké nebo se v něm vyskytují mastnoty, může prach na zásuvce elektrické sítě zvlhnout a zkratovat zásuvku. Tím může dojít ke vzniku požáru.

Prevence úrazů a poškození zařízení

- Neponechávejte zařízení v automobilu vystaveném intenzivnímu slunečnímu záření nebo v blízkosti zdroje tepla. Zařízení se může přehřát a způsobit popálení pokožky.
- Nepřenášejte fotoaparát upevněný na stativ. Mohli byste si přivodit zranění. Zkontrolujte také, zda je stativ dostatečně stabilní a unese hmotnost fotoaparátu s objektivem.
- Neponechávejte objektiv samostatně ani nasazený na fotoaparátu vystavený slunečnímu záření bez nasazené krytky objektivu. Objektiv by mohl soustředit sluneční paprsky a mohlo by dojít ke vzniku požáru.
- Nezakrývejte nabíječku baterií tkaninou ani ji do ničeho nebalte. Mohlo by dojít k nahromadění tepla v nabíječce a deformaci jejího obalu nebo vzniku požáru.
- Pokud vám fotoaparát upadne do vody nebo se voda či kovové předměty dostanou do fotoaparátu, vyjměte neprodleně bateriový zdroj a zálohovací baterii. Předejdete tak možnému požáru či úrazu elektrickým proudem.
- Nepoužívejte ani neskladujte bateriový zdroj či zálohovací baterii v horkém prostředí. Mohlo by dojít k úniku chemikálií z baterie nebo zkrácení její životnosti. Bateriový zdroj nebo zálohovací baterie se také mohou nadměrně zahřát a způsobit popálení pokožky.
- K čištění zařízení nepoužívejte ředidla, benzen nebo jiná organická rozpouštědla. Mohlo by dojít k požáru nebo poškození zdraví.

Pokud zařízení nefunguje správně nebo vyžaduje opravu, obraťte se na prodejce nebo nejbližší servisní středisko Canon.

Pouze Evropská unie (a EHP)



Tento symbol znamená, že podle směrnice OEEZ (2002/96/ES), směrnice o bateriích (2006/66/ES) a/nebo podle vnitrostátních právních prováděcích předpisů k této směrnici nemá být tento výrobek likvidován s odpadem z domácností.

Je-li v souladu s požadavky směrnice o bateriích vytištěna pod výše uvedeným symbolem chemická značka, udává, že tato baterie nebo akumulátor obsahuje těžké kovy (Hg = rtuť, Cd = kadmium, Pb = olovo) v koncentraci vyšší, než je příslušná hodnota předepsaná směrnici. Tento výrobek má být vrácen do určeného sběrného místa, např. v rámci autorizovaného systému odběru jednoho výrobku za jeden nově prodaný podobný výrobek, nebo do autorizovaného sběrného místa pro recyklaci odpadních elektrických zařízení (OEEZ), baterií a akumulátorů. Nevhodné nakládání s tímto druhem odpadu by mohlo mít negativní dopad na životní prostředí a lidské zdraví, protože elektrická a elektronická zařízení zpravidla obsahují potenciálně nebezpečné látky. Vaše spolupráce na správné likvidaci tohoto výrobku napomůže efektivnímu využívání přírodních zdrojů.

Chcete-li získat podrobné informace týkající se recyklace tohoto výrobku, obraťte se prosím na místní úřad, orgán pro nakládání s odpady, schválený systém nakládání s odpady či společnost zajišťující likvidaci domovního odpadu, nebo navštivte webové stránky www.canon-europe.com/environment. (EHP: Norsko, Island a Lichtenštejnsko)

Rejstřík

10sekundová nebo 2sekundová prodleva.....	94
1280x720.....	156
1920x1080.....	156
19bodové AF s automatickým výběrem.....	87, 90
640x480.....	156

A

A/V OUT.....	169, 176
Adobe RGB.....	82
AF → Zaostřování	
AF bod.....	87
Automatický výběr (AF).....	87, 90
AI SERVO (AI Servo AF).....	86
Charakteristiky.....	209, 210
AI FOCUS (AI zaostř. AF).....	86
Audio/Video OUT.....	169, 176
Auto Lighting Optimizer (Automatická optimalizace jasu).....	49, 75
Automatická expozice s předvolbou času.....	98
Automatická expozice s předvolbou clony.....	100
Automatické otáčení snímků na výšku.....	182
Automatické přehrávání.....	174
Automatické vypnutí napájení.....	27, 44
Automatické zaostřování → Zaostřování	
Automatický braketing expozice (AEB).....	105, 206, 207
Automatický reset.....	81
Automatický výběr AF bodu.....	87, 90
Av (Automatická expozice s předvolbou clony).....	100

B

B/W.....	65, 67
Barevný prostor.....	82
Baterie → Napájení	
Bateriový grip.....	28, 250
Bezdrátové dálkové ovládání.....	110
Bezpečnostní upozornění.....	261
Bezpečný posun.....	207
Blesk	
Bezdrátový.....	119
Blokování expozice s bleskem.....	114, 220
Efektivní dosah.....	112
Externí blesk Speedlite....	115, 129
Kompenzace expozice s bleskem.....	113
Manuální blesk.....	116
MULTI blesk.....	116
Ovládání blesku.....	115
Redukce jevu červených očí....	112
Rychlost synchronizace blesku.....	111, 207
Synchronizace závěrky (1./2. lamela).....	117
Uživatelské funkce.....	118
Vypnutý blesk.....	54

Blokování expozice s bleskem.....	114, 220
Blokování zaostření.....	52
Blokování zrcadla.....	109, 215
Bodové měření.....	103
Braketing.....	74, 105
Braketing expozice s bleskem (FEB).....	116
Bulb (Dlouhá expozice).....	107

C

C1 , C2 , C3	20, 223
CA (Kreativní automatický režim).....	53
Celoplošné měření se zdůrazněným středem.....	103

Citlivost ISO	62, 153, 206, 229
Automatické nastavení	63
Kroky nastavení	206
Rozšíření ISO	206
Citlivost sledování objektů	209

Č

Částečné měření	103
Černobílý obraz	65, 67
Černobílý snímek	65, 67
Čištění	183
Čištění snímače	183
Číslo	80
Číslo souboru	80

D

Data pro odstranění prachu	185
Datový konektor	190
Datum a čas	42
Datum/čas	
Výměna baterie paměti	
data/času	235
Dálková spoušť	108
DC propojka	234
Dioptrická korekce	34
Displej LCD	13
Nastavení jasu	181
Nastavení nabídky	40, 238
Přehrávání snímků	161
Zobrazení nastavení	
fotografování	229
Dlouhá expozice	107
Dlouhé expozice	107
Doba prohlídky snímku	56
DPOF	199

E

Efekt filtru (Černobílý)	67
Efekt tónování (Černobílý)	67
Elektronický	
horizont	48, 134, 152, 221

Expoziční paměť	
(Blok. AE)	106, 220
Externí blesk Speedlite → Blesk	

F

Film	149
Časovač měření	157
Doba záznamu	157
Pořizování fotografií	154
Potěšení	169
Přehrávání	171
Režim AF	156
Ruční expozice	153
Rychlovladač	155
Snímková frekvence	156
Tiché focení	157
Úprava	173
Úprava první/poslední scény	173
Velikost souboru	157
Velikost záznamu filmu	156
Zobrazení informací	152
Zobrazení na televizoru	169
Zobrazit rastr	156
Zvukový záznam	157
Zobrazení na televizoru	176

Formátování	
(Inicializace karty CF)	43

Fotoaparát

Držení fotoaparátu	34
Rozhýbání fotoaparátu	109
Vymazání nastavení	
fotoaparátu	45
Zobrazení nastavení	228

Fotografování s dálkovým	
ovládáním	108, 110
Full HD	149
Full High-Definition	156, 169, 177

H

HDMI	169, 177
High-Definition	156, 169, 177
Histogram (Jas/RGB)	164
Hlasitost (přehrávání filmu)	172

Hlavní volič	36
Hlavní volič	36
Rychlovladač	37
Hledáček	19
Dioptrická korekce	34
Osvětlení	213
Hodiny	42

CH

Chybové kódy	249
--------------------	-----

I

Ikona ☆	4
Ikona MENU	4
Image Stabilizer (Stabilizátor obrazu) (objektiv)	33
Indikace přepalů	163
Indikátor přístupu na kartu	30
Indikátor správného zaostření	50
Informace o autorských právech	225
Inteligentní průběžné automatické zaostřování (AI Servo AF)	52, 86

J

Jednobodové AF	87, 89
Jednosnímkové automatické zaostřování (One-Shot AF)	85
Jednotlivé snímky	93
JPEG	58

K

Kabel	3, 169, 176, 177
Karta	13, 29, 43
Formátování	43
Problém	30
Upozornění na fotografování bez karty	29
Karta CF → Karta	
Kompenzace expozice	104
Kompenzace expozice s bleskem	113
Konektor PC	16, 130

Konektor USB (datový)	190
Kontinuální snímání	93, 229
Kontrast	66
Kontrola stavu baterie	28
Krajina	64
Kreativní automatický režim	53
Kroky úrovně expozice	206
Kryt okuláru	23, 108
Kvalita záznamu snímku	58

M

M (Ruční expozice)	102
Malý (Kvalita záznamu snímku)	58
Mapa systému	250
Maximální počet snímků sekvence	59, 60
MF (Ruční zaostřování)	92
Mikronastavení AF	211
Multiovladač	36, 88

N

Nabídka	
Nastavení nabídky	238
Použití nastavení	40
Uživatelská nabídka Moje menu	222
Nabíječka	22, 24
Nabíjení	24
Napájení	
Automatické vypnutí napájení	27, 44
Info baterie	230
Kontrola stavu baterie	28
Nabíjení	24
Napájení z domovní zásuvky	234
Počet možných snímků	28, 59, 133
Napájení z domovní zásuvky	234
Náhled hloubky ostrosti	101, 135
Název souboru	80

Neutrální	65
Nízká komprese (Kvalita záznamu snímku).....	59
Normální komprese (Kvalita záznamu snímku).....	58
NTSC	156, 240

O

Objektiv	21, 31
Korekce periferního osvětlení.....	76
Uvolnění aretace	32
Oblast snímku	32
Obrazovka rychlovladače.....	38
Oční muše.....	108
Ochrana (ochrana snímků proti vymazání)	178
Ochrana snímku před prachem	183
ONE SHOT (One-Shot AF).....	85
Osobní vyvážení bílé	72
Ostrost	66
Osvětlení	
Hledáček.....	213
Panel LCD	37
Otáčení (snímek)	168, 182, 197
Ověřovací data snímku	216
Označení.....	16

P

P (Programová automatická expozice)	96
PAL	156, 240
Paměťová karta → Karta	
Panel LCD.....	18
Periferní osvětlení objektivu.....	76
PictBridge.....	189
Picture Style.....	64, 69
Pixely	58
Plně automat	50
Počet možných snímků.....	28, 59, 133
Poměrové měření	103

Portrét.....	64
Potlačení šumu	
Dlouhé expozice	208
Vysoká citlivost ISO	208
Potlačení šumu dlouhé expozice..	208
Potlačení šumu při vysokém ISO .	208
Prezentace	174
Priorita tónu	209
Priorita zvýraznění tónu.....	209
Profil ICC	82
Programová automatická expozice	96
Posun programu	97
Přehrávání → Snímek	
Přepínač režimu zaostřování.....	31, 92, 145
Přeskakování snímků	166
Přidání informace o poměru stran	216
Přivřená clona	101
Přízpusobení ovládacího tlačítka.....	215, 217
Přímý tisk → Tisk	
Přímý výběr (AF bod)	220
Přípona.....	81

Q

Q (Rychlovladač)	38, 135, 155
-------------------------------	--------------

R

RAW	58, 60
RAW+JPEG.....	59, 61
Redukce jevu červených očí	112
Režim blesku.....	116
Režim měření	103, 229
Režim řízení	93, 229
Režim sledování.....	210
Režim snímání	20
Automatická expozice s předvolbou času	98

Automatická expozice s předvolbou clony	100
Dlouhá expozice	107
Kreativní automatický	53
Plně automat.	50
Programová automatická expozice	96
Ruční expozice	102
Režim výběru oblasti AF ...	87, 89, 212
Rozhýbání fotoaparátu	33, 35
Rozšíření AF bodu	87, 89, 212
Ruční expozice	102, 153
Ruční reset	81
Ruční výběr (AF)	87, 89
Ruční zaostřování	92, 145, 213
Rychloovladač	37
Rychlý režim (AF)	143

R

Řemen	23
-------------	----

S

Sada napájecího adaptéru	234
Samospoušť	94
Saturace	66
Sáňky pro příslušenství	130
Sépiový (Černobílý)	67
Simulace expozice	136
Snímání s živým náhledem	131
Časovač měření	137
Počet možných snímků	133
Ruční zaostřování	145
Rychlé ovládání	135
Rychlý režim (AF)	143
Simulace expozice	136
Tiché focení	137
Zobrazení informací	134
Zobrazení rastru	136
Živý režim (AF)	138
Živý režim s detekcí tváře (AF)	139

Snímek

Automatické otáčení	182
Automatické přehrávání	174
Histogram	164
Index	165
Indikace přepalů	163
Informace o snímku	163
Ochrana	178
Přehrávání	161
Přeskakování snímků (Procházení snímků)	166
Ruční otáčení	168
Vymazání	179
Zobrazení AF bodu	163
Zobrazení na televizoru ...	169, 176
Zvětšené zobrazení	167

Snímková frekvence	156
Souvislé	80
sRGB	82
Stav dobití	25, 230
Stisknutí do poloviny	35
Střední (Kvalita záznamu snímku)	59
Synchronizační kontakty blesku	16
Synchronizace na 1. lamelu závěrky	117
Synchronizace na 2. lamelu závěrky	117
Synchronizace závěrky	117

T

Tabulka dostupnosti funkcí	236
Teplota barvy	72
Tiché focení	137, 157
Tisk	189
Efekty tisku	194
Korekce sklonu	197
Nastavení papíru	192
Příkaz tisku (DPOF)	199
Rozvržení stránky	193
Výřez	197
Tlačítko AF-ON (Start AF)	35
Tlačítko spouště	35

Tlačítko Stop AF	219
Tón barvy	66
Tv (Automatická expozice s předvolbou času).....	98

U

Ultra DMA (UDMA)	29, 59, 154
Uvolnit závěrku bez karty.....	29
Uživatelská nabídka	
Moje menu	222
Uživatelské funkce	204
Vymazání všech	204
Uživatelské nastavení fotoaparátu.....	20, 223
Uživatelsky definovaný	223

Ú

Úplné stisknutí	35
-----------------------	----

V

Velikost souboru.....	59, 157, 163
Velký (Kvalita záznamu snímku)	59
Ver. firmwaru	241
Věrný.....	65
Videosystém	156, 176, 240
Volič režimů → Režim snímání	
Vymazání (snímek)	179
Vymazání nastavení fotoaparátu	45
Vytvoření nebo výběr složky	78
Vyvážení bílé	70, 229
Braketing	74
Korekce	73
Osobní	72
Uživatelské nastavení.....	71
Výběr jazyka	42
Výřez (tisk).....	197

W

WB → Vyvážení bílé	
--------------------	--

Z**Zaostření**

Zobrazení AF bodu	213
-------------------------	-----

Zaostřování**Charakteristiky**

AF	209, 210, 211, 219
Neostrost.....	51, 92, 142, 145
Objekty, na které se obtížně zaostřuje.....	92, 142
oblast AF	87, 89, 212
Pomocné světlo AF.....	214
Přepnutí na uloženou funkci AF	219
Režim AF	84, 220, 229
Ruční zaostřování	92, 145, 213
Snímání filmů	149
Snímání s živým náhledem.....	131
Uložení AF bodu	214, 219
Volba AF bodu	88, 220, 229
Změna kompozice.....	52
Zvuková signalizace.....	50, 238

Zaostřování pomocí

křížových AF bodů.....	91
------------------------	----

Zábleskové jednotky

jiného výrobce	130
----------------------	-----

Závady.....	243
-------------	-----

Závit pro stativ	17
------------------------	----

Zobrazení informací o snímku.....	163
-----------------------------------	-----

Zobrazení jednoho snímku.....	162
-------------------------------	-----

Zobrazení na televizoru.....	169, 176
------------------------------	----------

Zobrazení nastavení fotografování	229
--	-----

Zobrazení náhledu	
-------------------	--

4 nebo 9 snímků.....	165
----------------------	-----

Zobrazení náhledů	165
-------------------------	-----

Zobrazit rastr	47, 136, 156
----------------------	--------------

Zónové AF.....	87, 90, 212
----------------	-------------

Ztráta podrobností ve světlech.....	163
-------------------------------------	-----

Zvětšené zobrazení.....	145, 167
-------------------------	----------

Zvuková signalizace	50, 85, 238
---------------------------	-------------







CANON INC.
30-2 Shimomaruko 3-chome, Ohta-ku, Tokyo 146-8501, Japan

Europe, Africa & Middle East

CANON EUROPA N.V.
PO Box 2262, 1180 EG Amstelveen, The Netherlands

CANON CZ s.r.o.
náměstí Na Santince 2440
160 00 Praha 6
Česká republika
Technická podpora: 296 335 619
www.canon.cz
www.support.canon-europe.com

WEB SELF-SERVICE: www.canon-europe.com

Tento návod k použití je aktuální k dubnu 2009. Informace o kompatibilitě fotoaparátu s příslušenstvím a objektivy uvedenými na trh po tomto datu získáte v libovolném servisním středisku Canon.